

ZOBAL

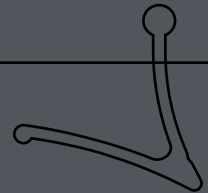

ALUMINIUM & DESIGN

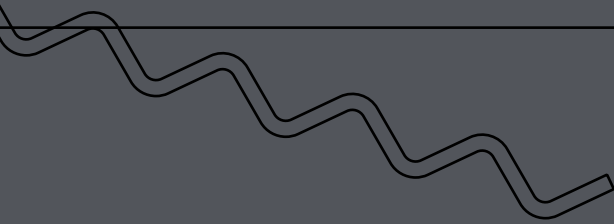
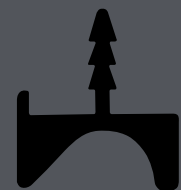

KATALOG TECHNICZNY
Technical Catalogue

2027

○ *Nas*

Jesteśmy rodzinną firmą o ugruntowanej pozycji zarówno na rynku krajowym, europejskim jak i w Stanach Zjednoczonych Ameryki. Od samego początku, tj. od 1995 roku naszą największą wartością są ludzie. Zatrudniamy ponad 200 wykwalifikowanych pracowników. Szanujemy wartości rodzinne oraz życiową równowagę.

Nowoczesne zaplecze produkcyjne i laboratoryjne oraz kadra specjalistów sprawiają, że możemy zaoferować najwyższą jakość usług.

Zaopatrujemy naszych odbiorców w akcesoria meblowe z aluminium, takie jak fronty, kratki wentylacyjne, nóżki meblowe, uchwyty, cokoły, rolety aluminiowe, a także System Ścienny, systemy bezuchwytowe oraz systemy regałowe EVA i IQUBE.

Znaczącym obszarem naszej aktywności jest anodowanie i szczołkowanie. Dzięki nowoczesnej, zautomatyzowanej linii możemy oferować nasze produkty w kilkunastu wariantach dekoracyjnych.

Naszą najnowszą gałęzią działalności jest obróbka mechaniczna na obrabiarkach sterowanych numerycznie (CNC). Produkuje części dla wielu branż, między innymi: samochodowej, budowlanej, medycznej, elektrotechnicznej i wielu innych.

ABOUT *Us*

We are a family company with an established position on the domestic market, in the European Union and the United States of America. From the very beginning since 1995, our greatest value has been people. We employ over 200 qualified employees. We respect family values and life balance.

Modern production, laboratory facilities and a team of specialists make Zobal offer the highest quality of services.

We supply our customers with aluminum furniture accessories such as fronts, air-grates, furnitures legs, handles, plinths, alu-roller blinds, as well as Wall System, handleless systems and shelving systems EVA and IQUBE.

A significant area of our work is anodizing and brushing. Thanks to a modern, automated line, we can offer our products in several decorative variants.

The latest branch of Zobal's production is mechanical processing on CNC machines. We manufacture parts for various industries, including: automotive, construction, medical, electrical engineering and many others.

CO *Nas* WYRÓŻNIA

- Podążanie za aktualnymi trendami wystroju wnętrz, projektowanie i dostosowywanie naszych produktów do wymagań rynku.
- Dbłość o praktyczne zastosowanie, a także estetyczny wygląd produkowanych wyrobów.
- Bogata oferta, poszerzana o kolejne, nowoczesne rozwiązania.
- Własna anodownia oraz zakład usług zewnętrznych zlokalizowany w Trzciance.
- Nowoczesny park maszynowy i laboratorium pomiarowe.
- Zaplecze logistyczne i magazynowe, które sprawia, że oferujemy kompleksową usługę od idei po dostawę.

W CELU ZAPOZNANIA SIĘ Z NASZĄ OFERTĄ
ZAPRASZAMY TAKŻE
DO ODWIEDZENIA NASZEJ STRONY
INTERNETOWEJ:

www.zobal.com.pl

Napisz do nas lub odwiedź nas/zajrzyj
na Instagramie lub Facebooku.

What MAKES *Us* SPECIAL

- *Following current trends in interior design, creating and adapting our products to market requirements.*
- *Focusing on practical use and aesthetic appearance of manufactured products.*
- *Rich offer, constantly expanded with new, modern solutions.*
- *Our own anodizing plant and fabrication processing plant located in Trzcianka.*
- *Modern machinery park and measurement laboratory.*
- *Logistics and storage facilities, which make us offer comprehensive services from idea to delivery.*

IN ORDER TO FIND
MORE INFORMATION
ABOUT OUR OFFER,
PLEASE VISIT OUR WEBSITE:

www.zobal.us

Write to us or visit our Instagram
or Facebook.



OD 1995



ZOBAL



ZAKŁAD USŁUG
i ANODOWNIA



PONAD 200
WYKWALIFIKOWANYCH
PRACOWNIKÓW



SINCE 1995



The CNC MECHANICAL
PROCESSING PLANT
& ANODIZING PLANT



NOWOCZESNY
PARK MASZYNOWY
i LABORATORIUM
POMIAROWE



ALUMINIUM & DESIGN

ZOBAL



MODERN
MACHINERY PARK
& MEASUREMENT
LABORATORY



OVER 200
QUALIFIED
EMPLOYEES

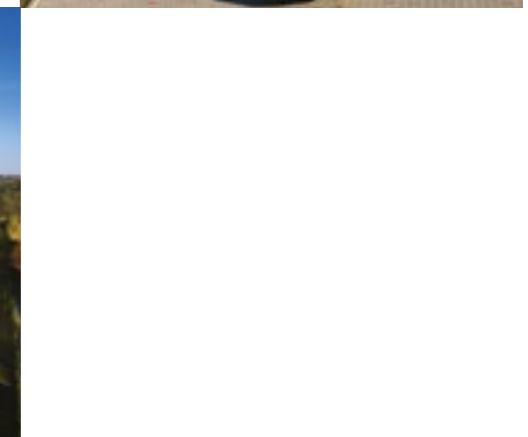

ANODOWNIA

Nowoczesna Anodownia, działająca od 2008 roku, to miejsce, które umożliwia obróbkę powierzchniową skomplikowanych detali oraz profili o długości do 4,2 m. Oferujemy dekoracyjne wykończenie powierzchni takie, jak: szlachetna satyna i szcztokowanie oraz wykończenie techniczne z zachowaniem wąskich tolerancji wymiarowych. Posiadamy szeroką gamę wysokiej klasy narzędzi niezbędnych do anodowania wszelkiego rodzaju drobnych elementów aluminiowych. Anodownia to innowacyjna placówka, której największe atuty stanowi doświadczony personel, profesjonalnie wyposażone laboratorium analityczne oraz zaawansowany program sterujący procesem anodowania. Funkcjonowanie placówki oparte jest na zasadach ekologii, według których wykorzystujemy między innymi ciepło odpadowe i stosujemy indywidualnie opracowany plan, ograniczający zużycie kwasu siarkowego aż o 70%.

ANODIZING PLANT

The modern Anodizing plant, operating since 2008, is a place that allows surface treatment of complex details and profiles up to 4.2 m long. We offer decorative surface finishing such as: satin and brushing as well as technical finishing with maintaining narrow dimension tolerances. We have a wide range of high-quality tools necessary for anodizing all kinds of small aluminum elements. The anodizing plant is an innovative facility, whose greatest advantages are experienced staff, a professionally equipped analytical laboratory and an advanced system monitoring the anodizing process. The operation of the facility is based on the principles of ecology, according to which we use, among others, waste heat and apply an individually developed plan, reducing the consumption of sulfuric acid up to 70%.

ZAKŁAD USŁUG

Zakład Usług to ośrodek znajdujący się w bezpośrednim sąsiedztwie Anodowni. Bliskość obu tych placówek i wspólne zaplecze magazynowe, pozwalają na szybki czas realizacji. Wysoko wykwalifikowana kadra pracownicza pozwala nam na zaoferowanie w pełni kompleksowej usługi od wsparcia projektowego, z uwzględnieniem indywidualnie tworzonych prototypów, aż po logistykę. Placówka wyposażona jest w zaawansowane maszyny renomowanych marek takich, jak MAZAK czy EMMEGI, które wykazują się najwyższą dokładnością i wydajnością. Na każdym etapie produkcji kontrolujemy jakość jej przebiegu. Swoim klientom zapewniamy również kompleksową obsługę posprzedażową.

THE CNC MECHANICAL PROCESSING PLANT

The CNC mechanical processing plant is located in the immediate vicinity of the Anodizing plant. The proximity of both facilities and shared storage facilities result in a quick production time. Highly qualified staff allow us to offer a fully comprehensive service from project support, including individually created prototypes, to logistics. The facility is equipped with advanced machines of renowned brands such as MAZAK and EMMEGI, which demonstrate the highest precision and efficiency. At every stage of production, we control its quality and process. We also provide our customers with comprehensive after-sales service.

SPIS TREŚCI / TABLE OF CONTENTS

SYSTEM ŚCIENNY THE WALL SYSTEM	10
SYSTEM ŚCIANEK DZIAŁOWYCH I EKRAŃÓW PARTITION SYSTEM	30
SYSTEM REGAŁOWY SHELVING SYSTEM	36
LEKKI SYSTEM REGAŁOWY EVA LIGHT SHELVING SYSTEM EVA	42
IQUBE 16 IQUBE 22 IQUBE 22 DIY IQUBE 16 IQUBE 22 IQUBE 22 DIY	46
FRONTY DO MEBLI FURNITURE FRONTS	56
UCHWYTY HANDLES	74
ROLETY ALUMINIOWE BOX MILANO ALU-ROLL BOX MILLANO	98
SYSTEMY BEZUCHWYTOWE HANDLELESS SYSTEM	102
SYSTEMY JEZDNE SLIDING DOOR SYSTEMS	110
NÓŻKI I PODSTAWY DO MEBLI FURNITURE LEGS & FURNITURE BASES	114
COKOŁY DO MEBLI PLINTHS FOR FURNITURE	120
AKCESORIA DO POSTFORMINGU ACCESSORIES FOR POSTFORMING	124
WZORNIKI KOLORÓW COLOR SWATCHES	132

**PŁASKOWNIK
BOCZNY
ZAMYKAJĄCY**
/ FLAT PROFILE

nr 031 019 05

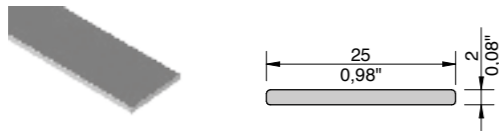
**PROFIL
GÓRNY A**
/ UPPER
PROFILE A

nr 031 001 05

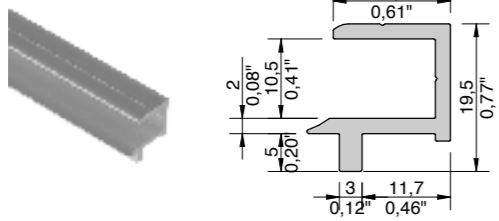
**PROFIL
GÓRNY B**
/ UPPER
PROFILE B

nr 031 002 05

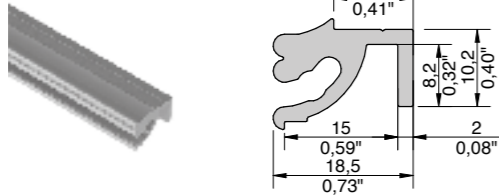
**PROFIL
ŚRODKOWY**
/ CENTRAL
PROFILE

nr 031 004 05

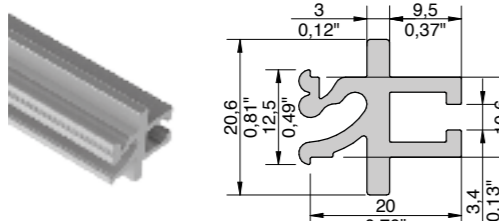
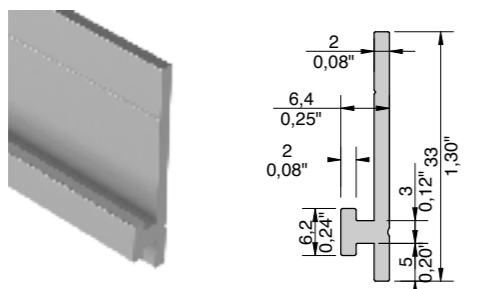
**MOCOWANIE
MONTAŻOWE**
/ ASSEMBLY
FIXING
L = 50 mm / 1,97"
nr 032 003 00
**PROFIL
WPUSZCZANY**
/ LET-IN PROFILE

nr 031 016 05

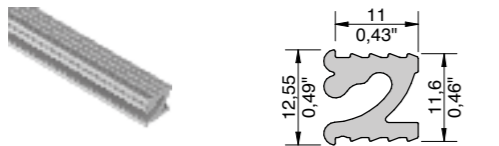
**PROFIL
DOLNY
(Z USZCZELKĄ
PVC)**
/ LOWER
PROFILE
(WITH PCV
SEALING)

nr 031 005 05

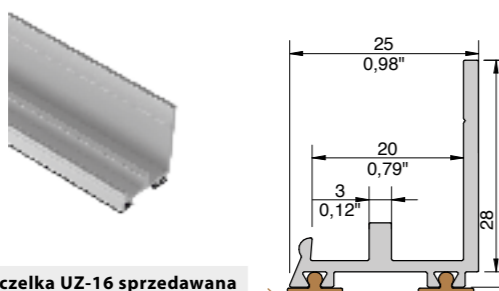
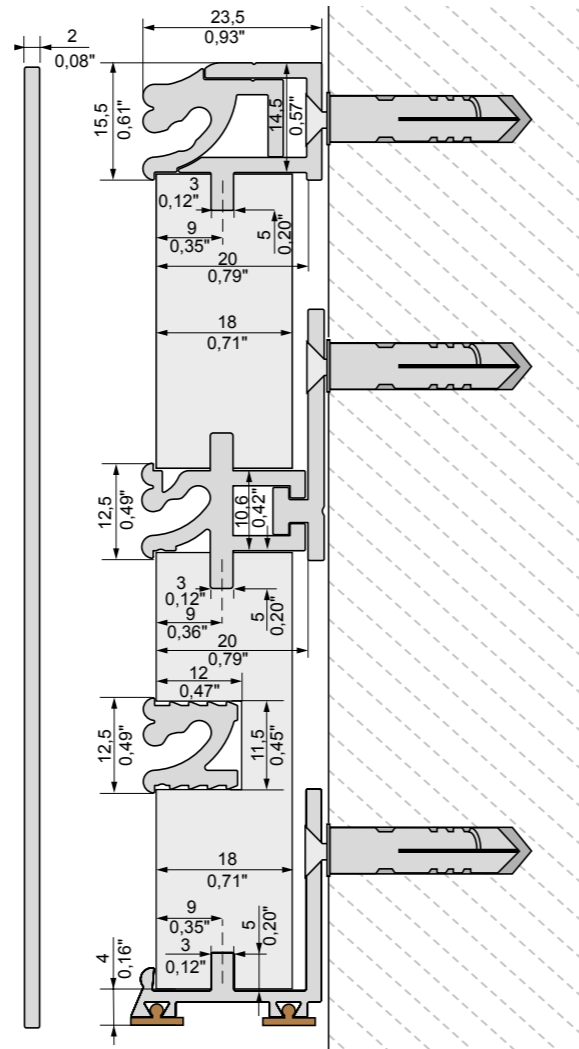
Uszczelka UZ-16 sprzedawana
jest jako osobny asortyment
/ Gasket UZ-16, sold separately
PROFILE KONSTRUKCYJNE
/ CONSTRUCTION
PROFILES
* profile sprzedajemy w odcinkach o długości 3,5 m
/ * profiles are available in a standard length of 3,5 m / 137,80"** w systemie można użyć płyt o grubościach 18 i 19 mm
/ ** the system can use boards with a thickness 18 mm / 0,71" and 19 mm / 0,75"
**PROFIL DO
GLAZURY**
8 mm
/ PROFILE
FOR TILES
8 mm / 0,32"

nr 031 017 05

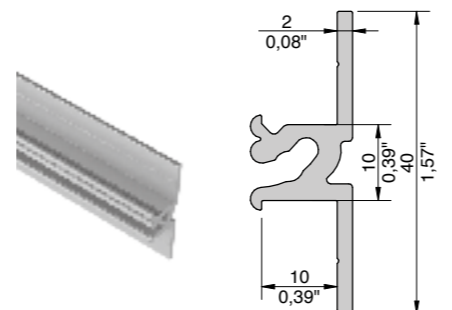
**PROFIL DO
GLAZURY**
10 mm
/ PROFILE
FOR TILES
10 mm / 0,39"

nr 031 018 05

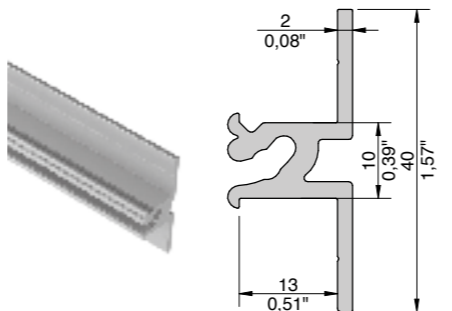
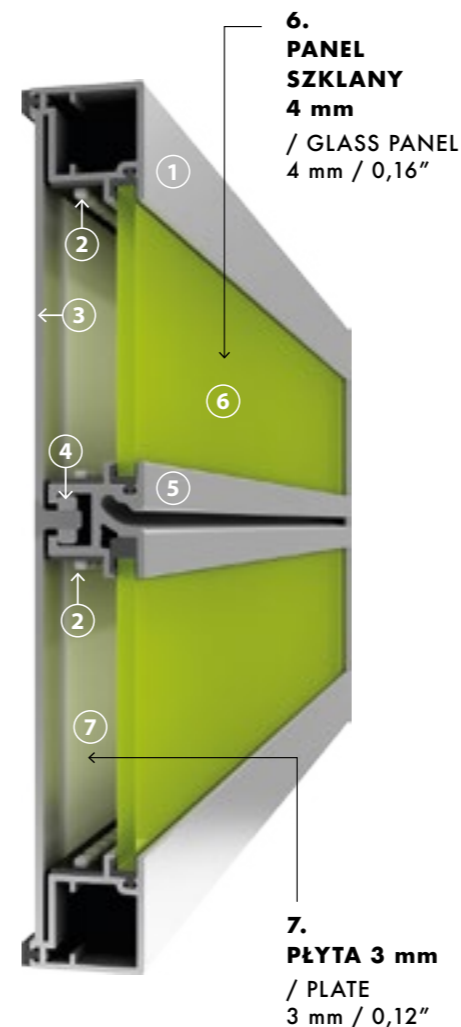

PROFILE KONSTRUKCYJNE
- PANEL SZKLANY LED
/ CONSTRUCTION PROFILES
- LED GLASS PANEL
Panel LED sprzedawany jest
tylko bez szkła.
/ LED panel is sold only without
glass.

Panel LED montujemy na ścianie za pomocą wykonanych otworów typu „fasolka” w tylnej ścianie profilu obwodniowego i kołków rozporowych. Niesymetryczne rozmieszczenie profili środkowych (031 022 05) może skutkować nierównomiernym podświetleniem poszczególnych części szklanych panelu. Zaleca się, aby rozstaw profili środkowych wynosił max. 400 mm. Standardowe wyprowadzenie przewodu z tyłu panelu jak pokazano na rysunku. W innym wypadku należy zaznaczyć na rysunku. Panele LED można projektować z jednym lub kilkoma profilami środkowymi.

LED panel is fixed on the wall with the "bean shaped" holes at the back of the profile. Non-symmetrical spacing of central profiles (031 022 05) may result in unequal illumination of glass panels. Recommended spacing of central profiles is maximum 400 mm / 15,75". Standard cable outlet located on back of the panel as shown on the figure. Otherwise, please mark on the figure. LED panel can come with one or several central profiles.

**1. PROFIL
OBWIDNIOWY
PANELU LED
(Z USZCZELKAMI PVC)**
/ SURROUNDING
PROFILE FOR LED PANEL
(WITH PCV SEALING)

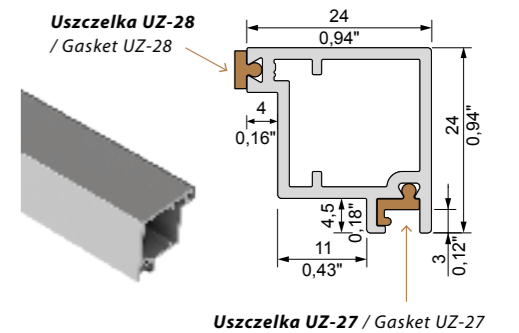
nr 031 021 05

**2. LED PAS
/ BIAŁY NEUTRALNY**
/ LED STRIPE - LED TYPE

nr 061 001

**3. PŁASKOWNIK
40×3**
/ FLAT BAR 1,57"x0,12"

nr 031 023 05

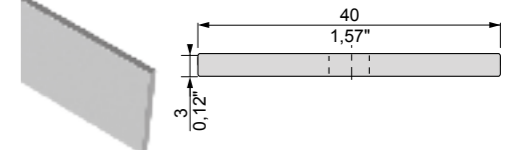
**4. PŁYTKA
GWINTOWANA M5**
/ M5 THREADED PLATE

nr 032 112

**5. PROFIL ŚRODKOWY
PANELU LED
(Z USZCZELKAMI PVC)**
/ CENTRAL PROFILE
FOR LED PANEL
(WITH PCV SEALING)

nr 031 022 05

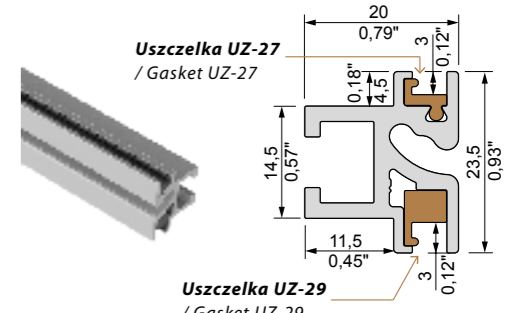
PŁASKOWNIK 30×1
/ FLAT BAR 1,18"x0,04"

ŁĄCZNIK
/ CONNECTOR

PANEL SZKLANY LED
/ LED PANEL

nr 032 106 05

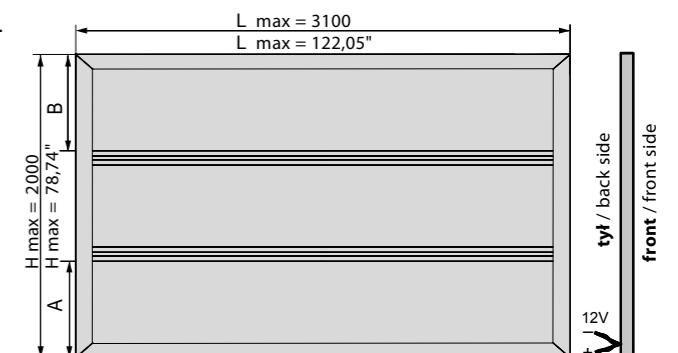

HAK / HOOK

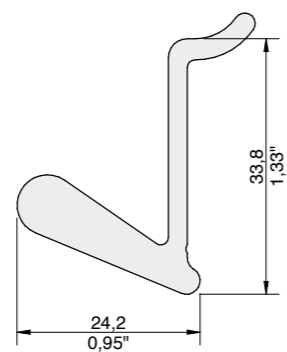

max. obciążenie
/ max. weight:
3 kg / 6,62 lbs

L = 15 mm / 0,59" nr 032 011 05
L = 330 mm / 12,99" nr 032 012 05



HAK DŁUGI / LONG HOOK

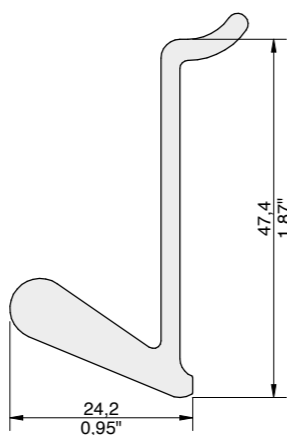

max. obciążenie
/ max. weight:
3 kg / 6,62 lbs

L = 15 mm / 0,59" nr 032 044 05



PROWADNICA DO MONTAŻU W SYSTEMIE ŚCIENNYM

/ GUIDE FOR FIXING IN THE WALL SYSTEM

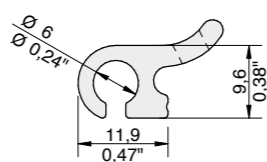

L = 200 mm / 7,87" nr 032 047 05
L = 330 mm / 12,99" nr 032 009 05



HACZYK / SMALL HOOK

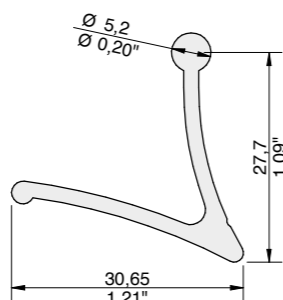

max. obciążenie
/ max. weight:
2 kg / 4,41 lbs

L = 6 mm / 0,24" nr 032 010 05



PROWADNICA DO MONTAŻU W PANELU LED

/ GUIDE FOR FIXING IN LED PANEL

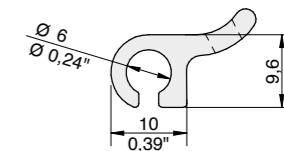

L = 200 mm / 7,87" nr 032 107 05
L = 330 mm / 12,99" nr 032 108 05



PÓŁKA NA PRZYPRAWY

/ SHELF FOR SEASONING

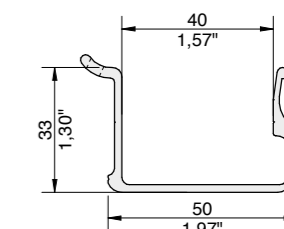

L = 330 mm / 12,99" nr 032 008 05



PÓŁKA NA PRZYPRAWY

/ SHELF FOR SEASONING

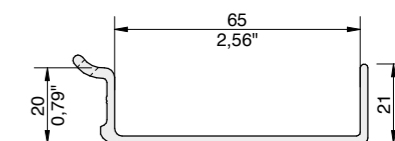

L = 160 mm / 6,30" nr 032 119 05
L = 230 mm / 9,06" nr 032 120 05
L = 300 mm / 1,81" nr 032 121 05
L = 400 mm / 15,75" nr 032 122 05



UCHWYT PÓŁKI 18 mm

/ SHELF HANDLE 18 mm / 0,71"

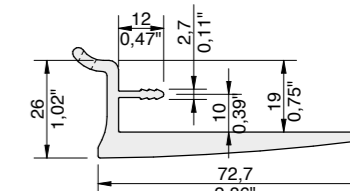

L = 100 mm / 3,94" nr 032 078 05
L = 400 mm / 15,75" nr 032 079 05
L = 500 mm / 19,69" nr 032 080 05



UCHWYT PÓŁKI 25 mm

/ SHELF HANDLE 25 mm
/ 0,98"

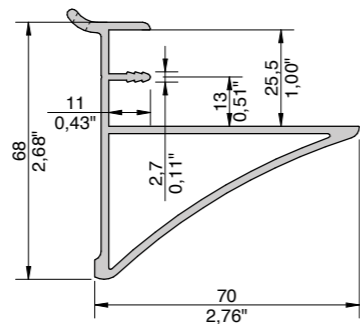

L = 100 mm / 3,94" nr 032 020 05
L = 400 mm / 15,75" nr 032 021 05
L = 500 mm / 19,69" nr 032 022 05



PÓŁKA NA PRZYPRAWY DO KAMPERA

/ CAMPER SHELF FOR SEASONING

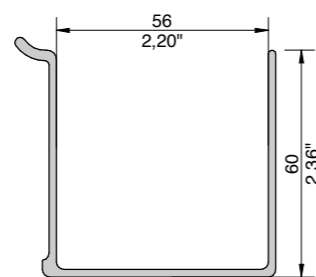

L = 250 mm / 9,84" nr 032 128 05
L = 400 mm / 15,75" nr 032 129 05



UCHWYT PÓŁKI 30 mm

/ SHELF HANDLE
30 mm / 1,18"

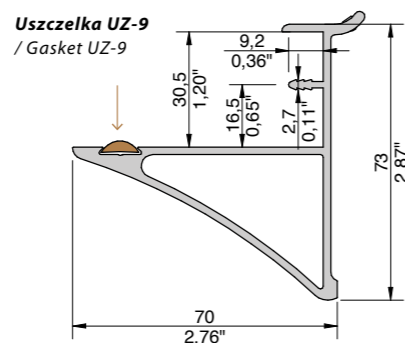

max. obciążenie
/ max. weight:
15 kg / 33,11 lbs

L = 100 mm / 3,94" nr 032 015 05
L = 400 mm / 15,75" nr 032 005 05
L = 500 mm / 19,69" nr 032 006 05



ALU PÓŁKA / ALU SHELF

max. obciążenie
/ max. weight:
15 kg / 33,11 lbs

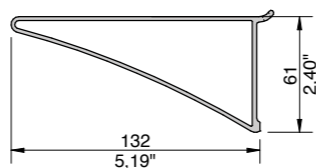

L = 20 mm / 0,75" nr 032 076 05
L = 100 mm / 3,94" nr 032 036 05
L = 200 mm / 7,87" nr 032 086 05
L = 300 mm / 11,81" nr 032 087 05
L = 400 mm / 15,75" nr 032 037 05
L = 500 mm / 19,69" nr 032 038 05
L = 600 mm / 23,62" nr 032 088 05



UCHWYT PÓŁKI SZKLANEJ (GR. 10 mm)

/ HANDLE FOR A GLASS SHELF (THICKNESS: 10 mm / 0,39")

wymiary półki szklanej w mm
/ glass shelf dimensions [mm / in]

SZEROKOŚĆ / WIDTH	GŁĘBOKOŚĆ / DEPTH	Nr KATALOGOWY / CATALOGUE No.
400 / 15,75"	120 / 4,72"	nr 032 048
600 / 23,62"	120 / 4,72"	nr 032 049
300 / 11,81"	150 / 5,91"	nr 032 063
400 / 15,75"	150 / 5,91"	nr 032 064
600 / 23,62"	150 / 5,91"	nr 032 065
900 / 35,43"	150 / 5,91"	nr 032 066
300 / 11,81"	200 / 7,87"	nr 032 089
400 / 15,75"	200 / 7,87"	nr 032 090
600 / 23,62"	200 / 7,87"	nr 032 091
900 / 35,43"	200 / 7,87"	nr 032 092
<i>na wymiar / non-standard length</i>		nr 032 085

L = 50 mm / 1,97" nr 032 084 05

GNIAZDO PRZYKRĘCANE

/ SEAT TO BE SCREWED DOWN

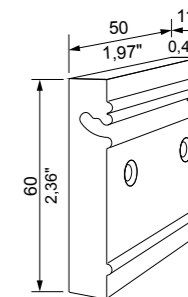
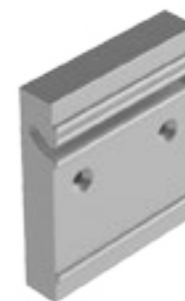

L = 50 mm / 1,97" nr 032 050 05

SZKLANKA

/ GLASS

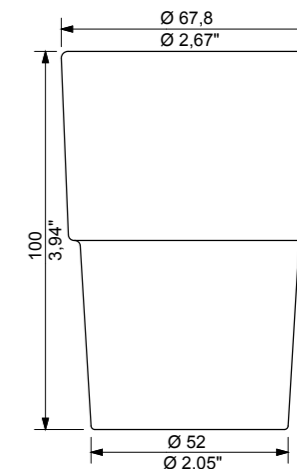

nr 032 031

PÓŁKA NA SZKLANKI
/ SHELF FOR GLASSES

L = 122 mm / 4,80" nr 032 032 05
L = 212 mm / 8,35" nr 032 033 05
L = 303 mm / 11,93" nr 032 034 05
L = 394 mm / 15,51" nr 032 035 05

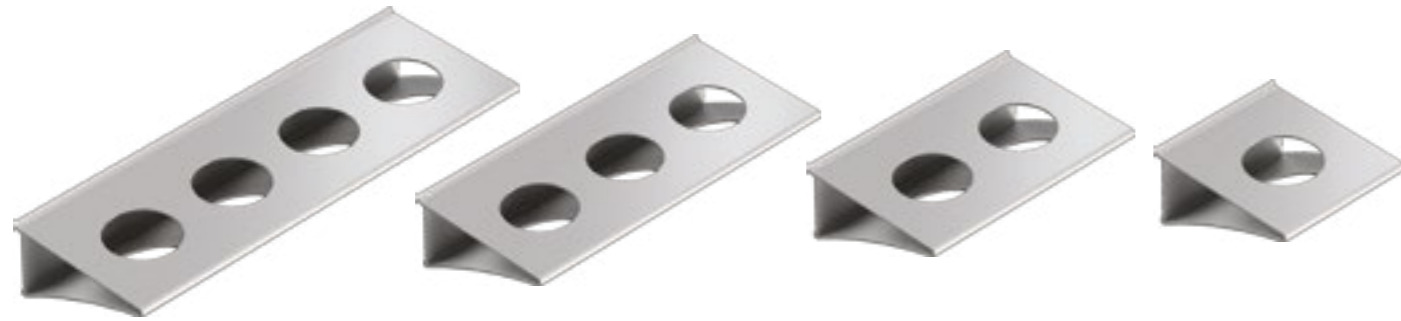
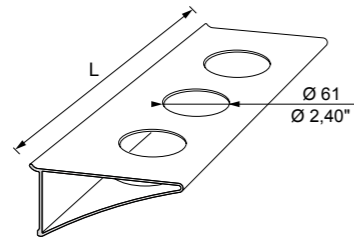

UCHWYT SZKLANKI PROSTY
/ GLASS HOLDER UPRIGHT

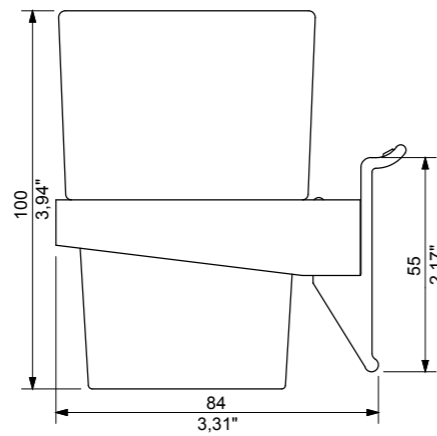

nr 032 029 05



UCHWYT SZKLANKI KĄTOWY
/ GLASS HOLDER ANGLE

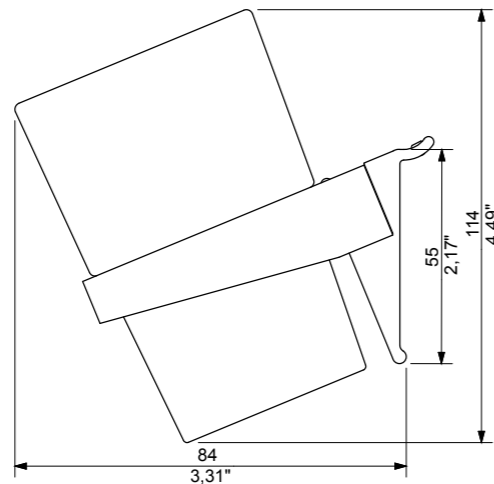

nr 032 030 05



KOREK / CORK

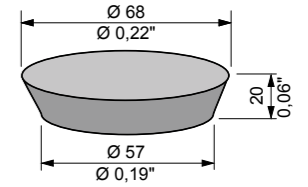

nr 032 046



PÓŁKA DO FOLII Z NOŻYKIEM
/ FOIL SHELF WITH CUTTER



laminat ochronny
/ protecting laminate

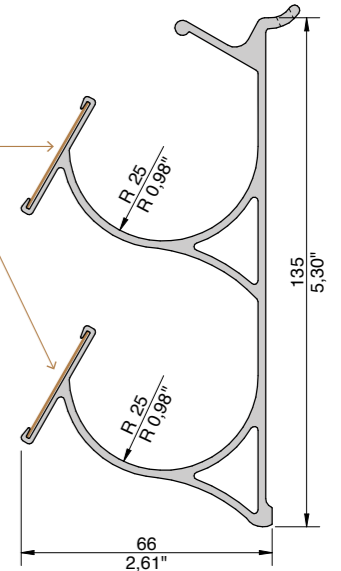

L = 330 mm / 12,99" nr 032 057 05

PÓŁKA NA BUTELKI
/ SHELF FOR BOTTLES



Prowadnica do montażu w systemie ściennym
/ Guide for fixing in the wall system
L = 200 mm / 7,87" nr 032 109 05

Prowadnica do montażu w panelu LED
/ Guide for fixing in LED panel
L = 200 mm / 7,87" nr 032 110 05

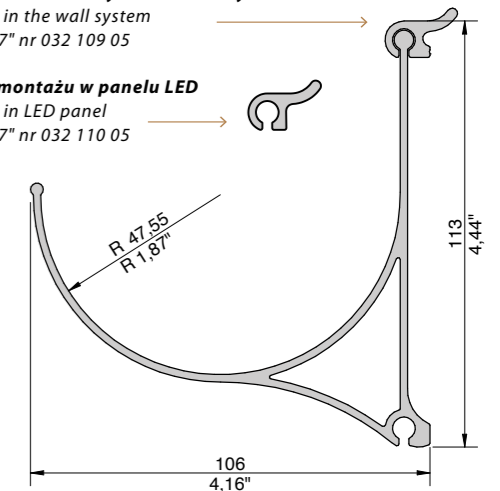

L = 200 mm / 7,87" nr 032 024 05



KASETA NA RĘCZNIKI PAPIEROWE
/ CASSETTE FOR PAPER TOWELS

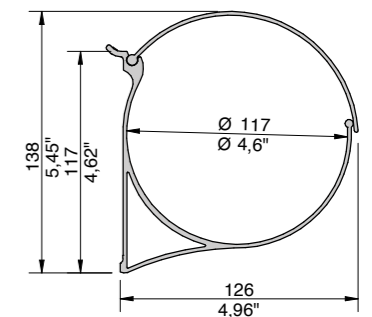

L = 235 mm / 9,25" nr 032 043 05



BLOK NA NOŻE
/ KNIFE BLOCK

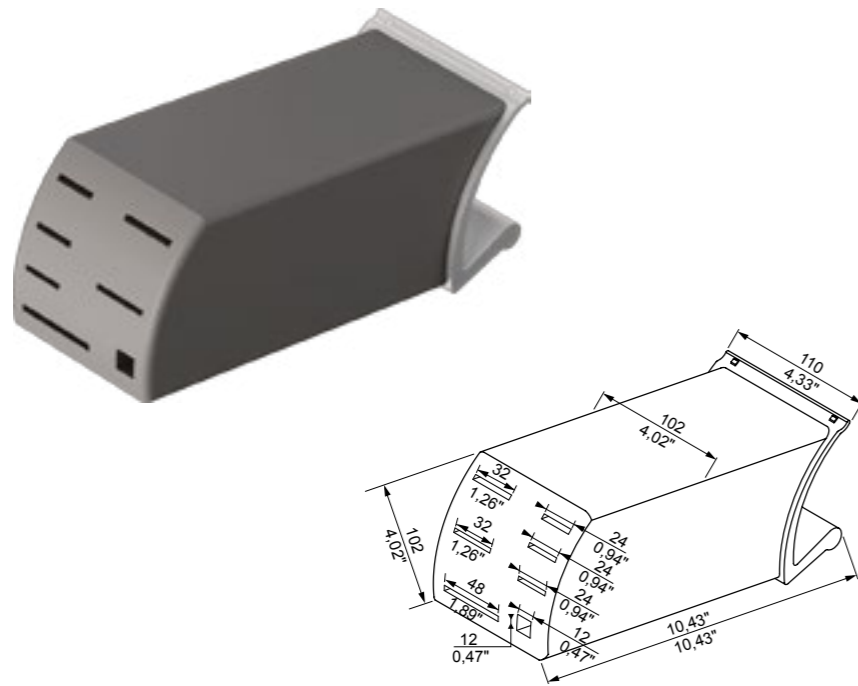

nr 032 082 05/11 szary / grey

**ZAWIESZKA
UNIWERSALNA**
/ SUSPENSION
BRACKET

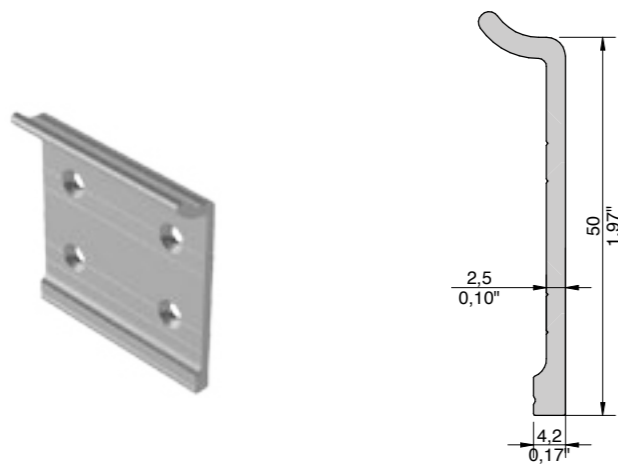

L = 50 mm nr 032 013

WIESZAK / HANGER

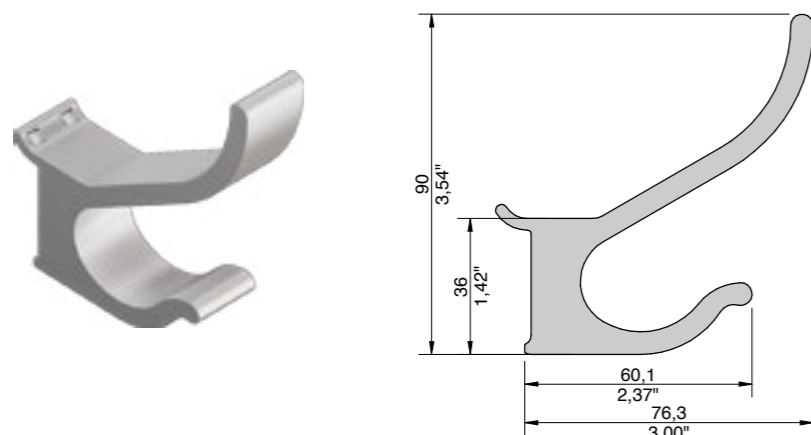

L = 15 mm / 0,59" nr 032 028 05
L = 20 mm / 0,79" nr 032 026 05

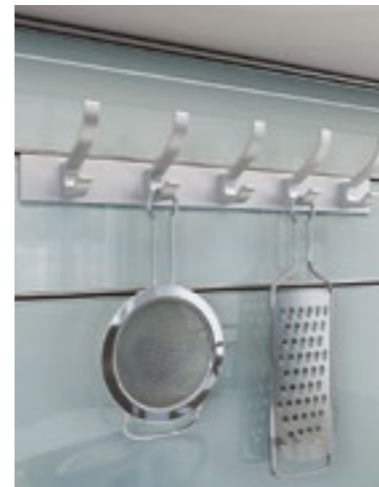
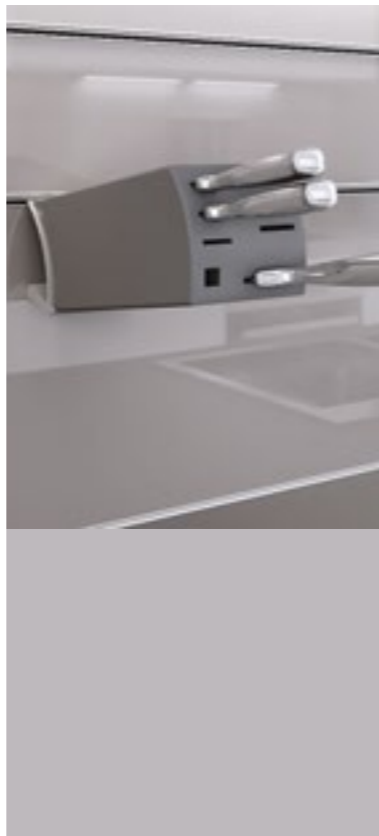

WIESZAK ZESPOLONY
/ HANGER (A SET)

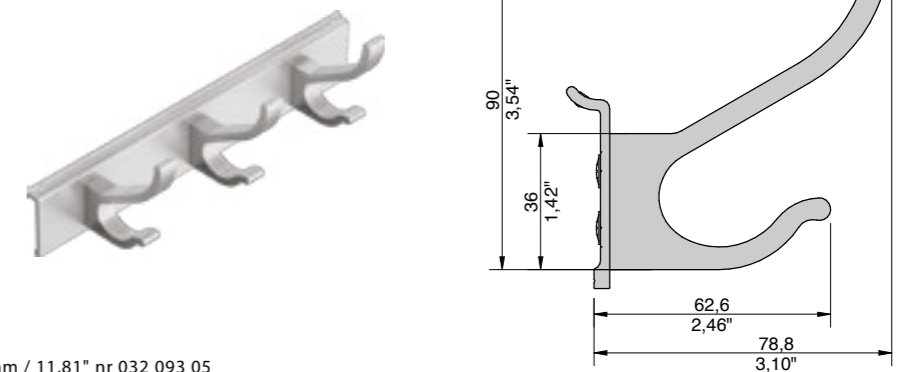

L = 300 mm / 11,81" nr 032 093 05

WIESZAK ZESPOLONY
/ HANGER (A SET)



L = 500 mm / 19,68" nr 032 027 05

PÓŁKA EKSPOZYCYJNA
/ DISPLAY SHELF

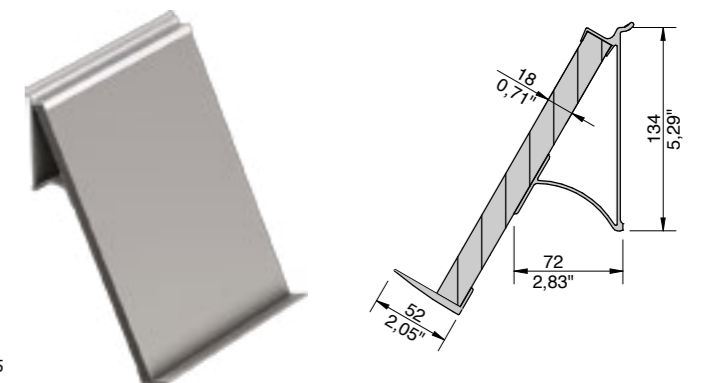

Profil górny / Upper profile
L = 230 mm / 9,06" nr 032 039 05
L = 440 mm / 17,32" nr 032 040 05
Profil dolny / Lower profile
L = 230 mm / 9,06" nr 032 041 05
L = 440 mm / 17,32" nr 032 042 05

**PÓŁKA EKSPOZYCYJNA
SZKLANA „V”**
/ DISPLAY SHELF GLASS V

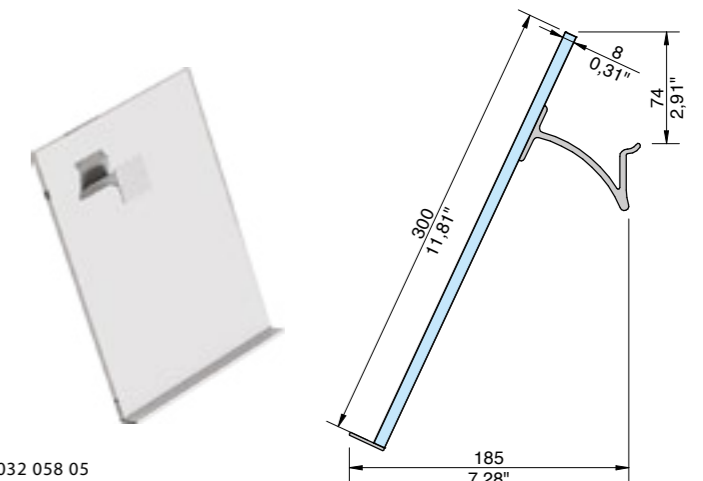

h 300x216 mm / 11,81"x8,50" nr 032 058 05

**PÓŁKA EKSPOZYCYJNA
SZKLANA „H”**

/ DISPLAY SHELF GLASS H

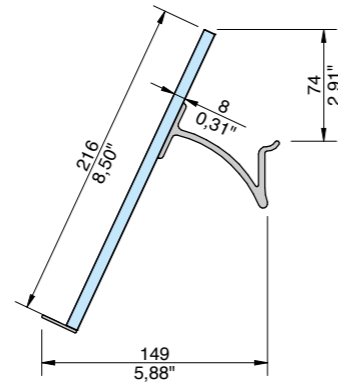

h 216x300 mm / 8,50"x11,81" nr 032 059 05



PÓŁKA NA DROBIAZGI

/ MISCELLANEOUS SHELF

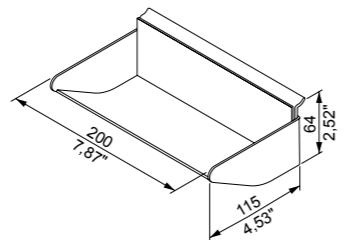

nr 037 014 05



PÓŁKA NA PAPIER A4

/ SHELF FOR A4 PAPER

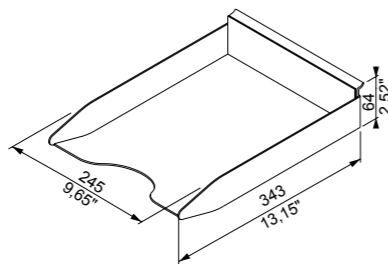

nr 037 015 05



PÓŁKA NA SEGREGATORY

/ SHELF FOR LEVER ARCH
FILES

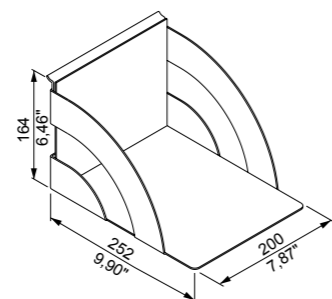
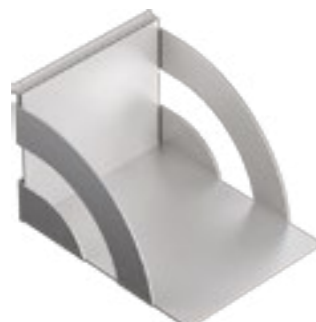

nr 037 016 05



ZAWIESZKA SKLEPOWA 1

/ SHOP HOOK 1

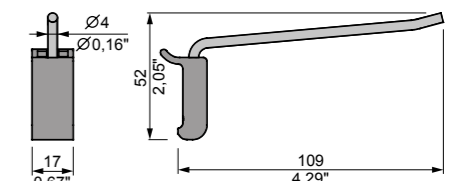

max. obciążenie
/ max. weight:
1,5 kg / 3,3 lbs

nr 032 051 05



ZAWIESZKA SKLEPOWA 2

/ SHOP HOOK 2

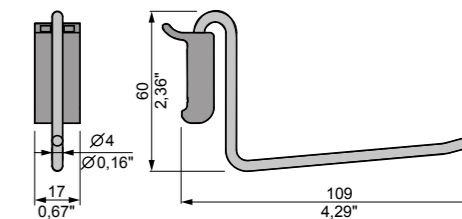

max. obciążenie
/ max. weight:
2 kg / 4,4 lbs

nr 032 052 05



ZAWIESZKA SKLEPOWA 3

/ SHOP HOOK 3

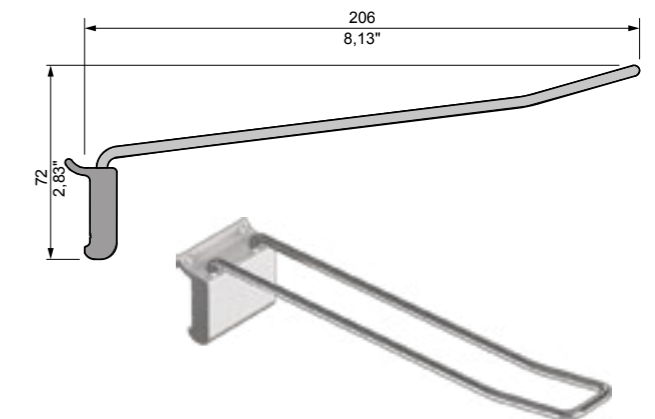
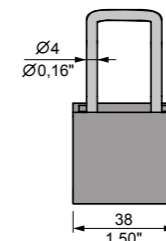

max. obciążenie
/ max. weight:
3,5 kg / 7,7 lbs

nr 032 053 05



ZAWIESZKA SKLEPOWA 4

/ SHOP HOOK 4

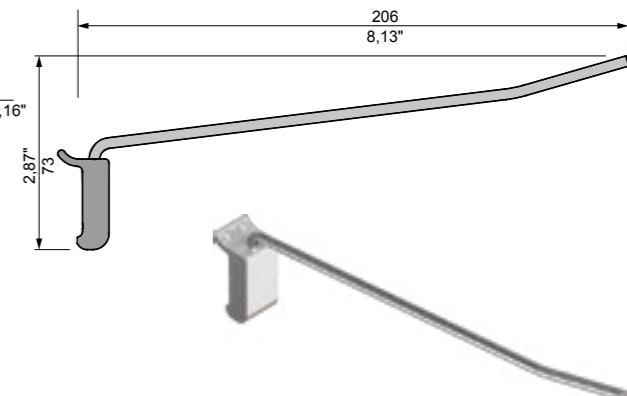
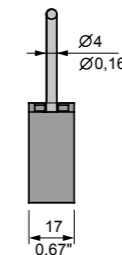

max. obciążenie
/ max. weight:
1,5 kg / 3,3 lbs

nr 032 054 05

ZAWIESZKA SKLEPOWA 5

/ SHOP HOOK 5

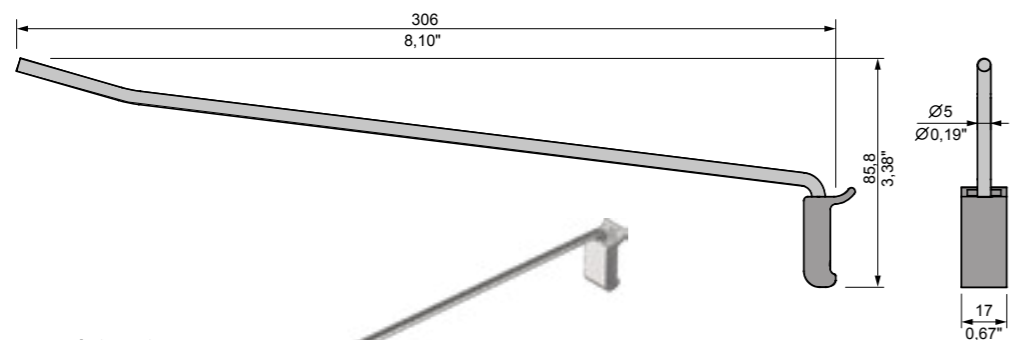

max. obciążenie
/ max. weight:
1,5 kg / 3,3 lbs

nr 032 055 05



ZAWIESZKA SKLEPOWA 6

/ SHOP HOOK 6

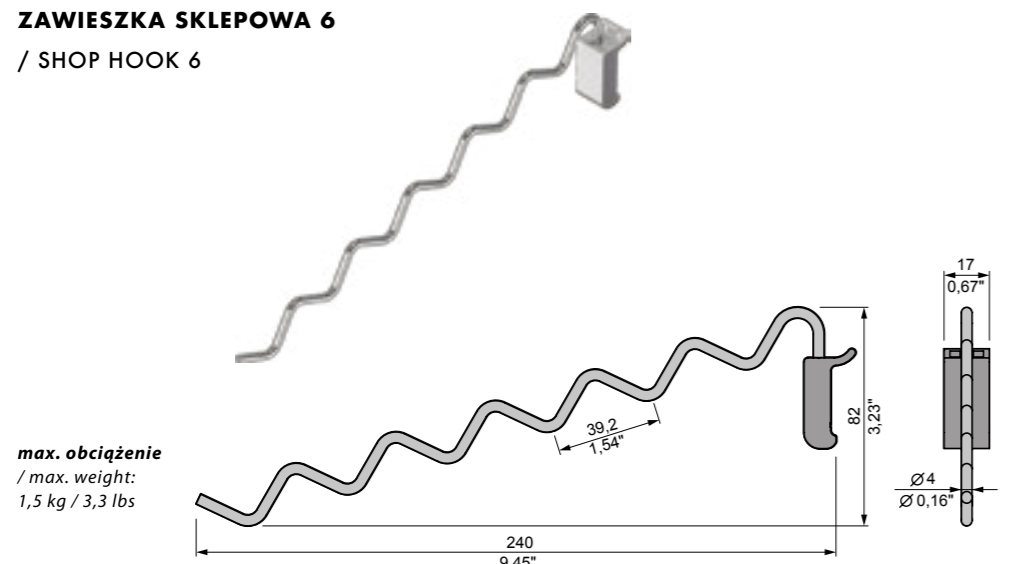

max. obciążenie
/ max. weight:
1,5 kg / 3,3 lbs

nr 032 081 05



ZAWIESZKA SKLEPOWA 7

/ SHOP HOOK 7

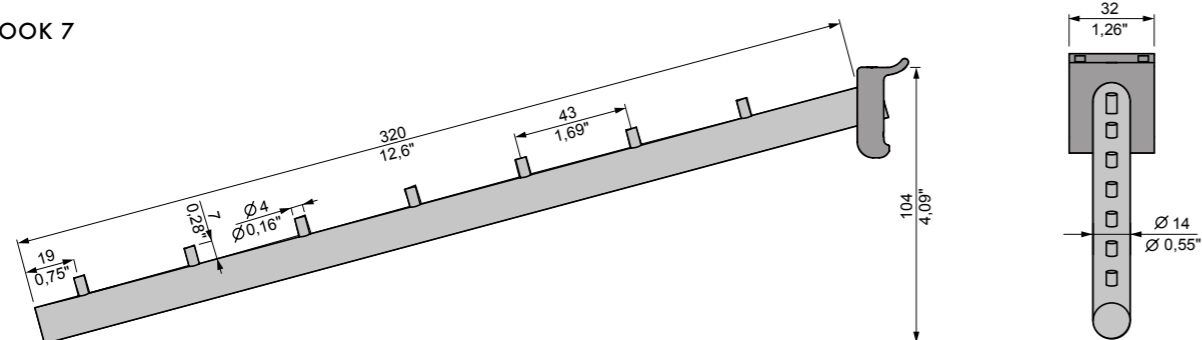

max. obciążenie
/ max. weight:
5 kg / 11 lbs

nr 032 103 05



ZAWIESZKA SKLEPOWA 8

/ SHOP HOOK 8

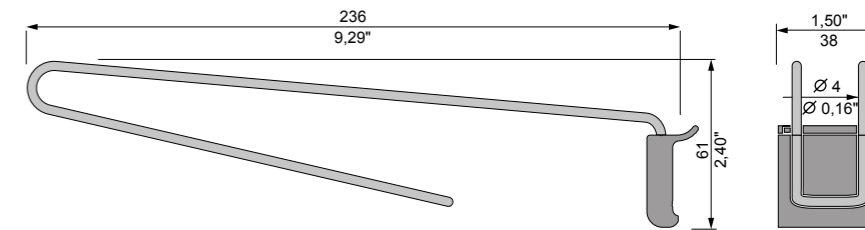

max. obciążenie
/ max. weight:
3 kg / 6,6 lbs

nr 032 096 05



ZAWIESZKA KUCHENNA 1

/ KITCHEN HOOK 1

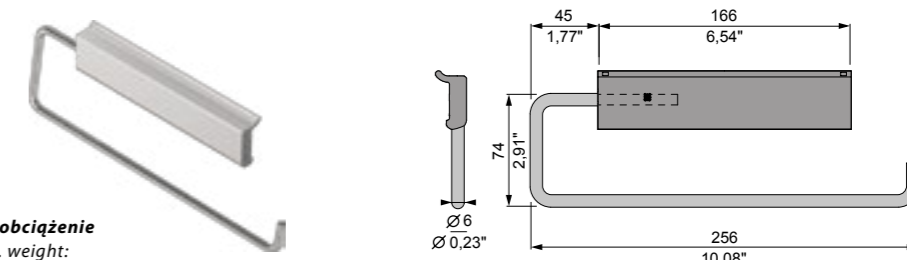

max. obciążenie
/ max. weight:
3 kg / 6,6 lbs

nr 032 123 05



ZAWIESZKA KUCHENNA 2

/ KITCHEN HOOK 2

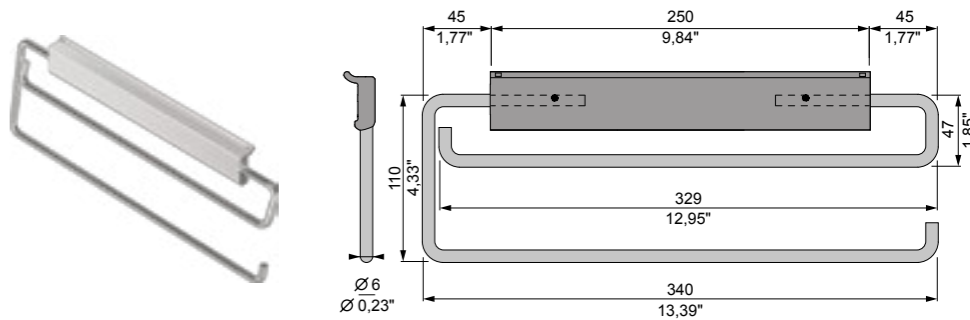

nr 032 124 05



ZAWIESZKA TOALETOWA

/ TOILET PAPER HOLDER

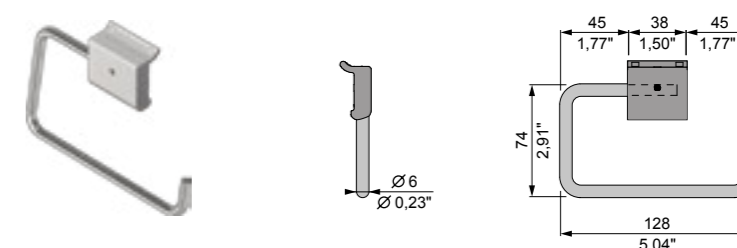

nr 032 125 05





INFORMACJE UZUPEŁNIAJĄCE / IMPORTANT INFORMATION

System Ścienne jest subtelnym połączeniem profili aluminiowych z płytą meblową. Już od pierwszego wejrzenia ujmuje prostotą i elegancją. Wierzmy, że stanie się on doskonałym narzędziem w rękach projektanta wnętrz i będzie pomocny przy aranżacji pomieszczeń mieszkalnych: kuchni, przedpokojów, sypialni, gabinetów, jak również pomieszczeń użyteczności publicznej: hoteli, sklepów czy biur. Łatwość montażu, duży wybór zawieszek oraz funkcjonalność to atuty systemu ściennego. System Ścienne jest dostępny w postaci profili anodowanych na kolor naturalny C-0 i czarny C-35 w długościach standardowych 3,5 m. Na życzenie klienta istnieje możliwość docięcia profili na inny wymiar (za dopłatą). Do półek szklanych proponujemy oszlifowane i hartowane szkło o standardowych wymiarach.

The Wall System is a fine connection of aluminium profiles with the furniture board. It is obviously simple and elegant. We believe that it will become a valuable tool for interior designers and for planning habitats such as kitchens, anterooms, bedrooms, studies as well as public rooms such as hotels, shops and offices. The advantages of the wall system are an easy assembly, a large choice of suspension elements and functionality. The Wall System is available in the form of profiles anodized in a natural colour (C-0) and a black colour (C-35), in a standard length of 3,5 m / 137,8". It is possible to cut profiles in lengths according to a client's request (at extra charge). As for glass shelves – we offer polished and tempered glass in the following standard sizes.



PROFIL ALU LED WPUSZCZANY

/ ALU LED LET-IN PROFILE

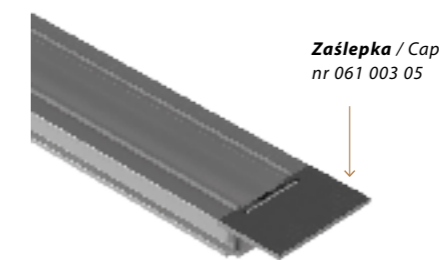

Zaślepka / Cap
nr 061 003 05

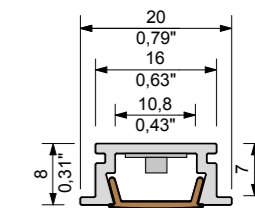

* Maskownica UZ-26
/ Covering profile UZ-26

* maskownice przeznaczone do taśm LED będących w ofercie ZOBAL

/ covering profiles for LED light strip in our offer

nr 060 001 05

nr 061 009 ML - Maskownica mleczna / Milky covering profile
nr 061 009 SZ - Maskownica szroniona / Frosty covering profile



PROFIL ALU LED PRZYKRĘCANY

/ ALU LED SCREWED-PROFILE

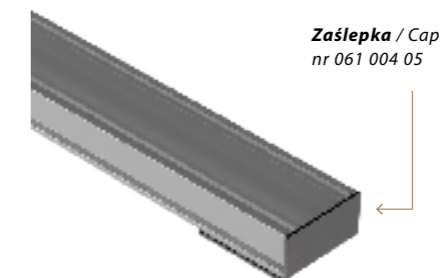

Zaślepka / Cap
nr 061 004 05

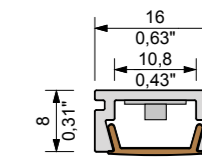

* Maskownica UZ-26
/ Covering profile UZ-26

* maskownice przeznaczone do taśm LED będących w ofercie ZOBAL

/ covering profiles for LED light strip in our offer

nr 060 002 05

nr 061 009 ML - Maskownica mleczna / Milky covering profile
nr 061 009 SZ - Maskownica szroniona / Frosty covering profile



PROFIL ALU LED NAROŻNY

/ ALU LED CORNER-PROFILE

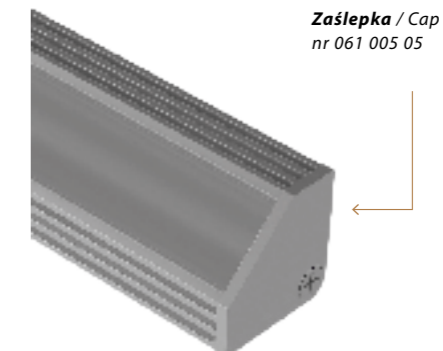

Zaślepka / Cap
nr 061 005 05

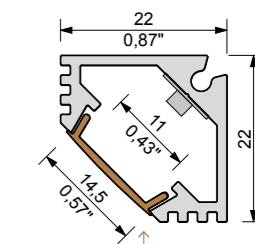

* Maskownica UZ-24
/ Covering profile UZ-24

* maskownice przeznaczone do taśm LED będących w ofercie ZOBAL

/ covering profiles for LED light strip in our offer

nr 060 003 05

nr 061 008 ML - Maskownica mleczna / Milky covering profile
nr 061 008 SZ - Maskownica szroniona / Frosty covering profile



PROFIL ALU LED DO WIEŃCA KORPUSU

/ PROFILE FOR UNDER MOUNT LED LIGHT

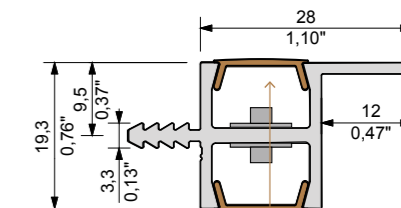

* Maskownica UZ-26
/ Covering profile UZ-26

* maskownice przeznaczone do taśm LED będących w ofercie ZOBAL

/ covering profiles for LED light strip in our offer

nr 060 004 05

nr 061 009 ML - Maskownica mleczna / Milky covering profile
nr 061 009 SZ - Maskownica szroniona / Frosty covering profile

**UCHWYT PÓLKI
PRZYKRĘCANEJ
18 mm**

/ SCREWED
SHELF HOLDER
18 mm / 0,71"

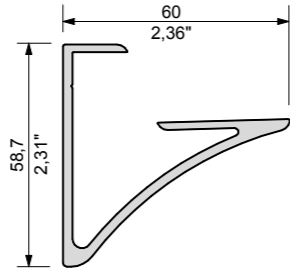

L = 300 mm / 11,81" nr 039 001 05 max. weight: 3 kg / 6,62 lbs
 L = 400 mm / 15,75" nr 039 002 05 max. weight: 4 kg / 8,82 lbs
 L = 600 mm / 23,62" nr 039 003 05 max. weight: 6 kg / 13,2 lbs
 L = 800 mm / 31,49" nr 039 004 05 max. weight: 8 kg / 17,7 lbs
 L = 900 mm / 35,43" nr 039 005 05 max. weight: 9 kg / 19,9 lbs
 L = 1200 mm / 47,24" nr 039 006 05 max. weight: 12 kg / 26,5 lbs
zgodnie z żądaną długością / at requested length nr 039 007 05

L [mm]	201	351	551	701	926	1151	1351	1551	1701	1851	2011	2181	2351	2551	2731
	-350	-550	-700	-925	-1150	-1350	-1550	-1700	-1850	-2010	-2180	-2350	-2550	-2730	-2950
L [in]	7.91"	13.81"	21.69"	27.59"	36.45"	45.31"	53.18"	61.06"	66.96"	72.87"	79.17"	85.86"	92.55"	100.43"	107.51"
	-13.77"	-21.65"	-27.55"	-36.41"	-45.27"	-53.14"	-61.02"	-66.92"	-72.83"	-79.13"	-85.82"	-92.51"	-100.39"	-107.48"	-116.14"
X [mm]	160	160	160	224	224	224	256	288	320	352	320	352	284	352	384
L [in]	6.29"	6.29"	6.29"	8.81"	8.81"	8.81"	10.07"	11.33"	12.59"	13.85"	12.59"	13.85"	11.18"	13.85"	15.11"
IŁOŚĆ OTWORÓW NUMBER OF HOLES	2	3	4	4	5	6	6	6	6	6	7	7	7	8	8

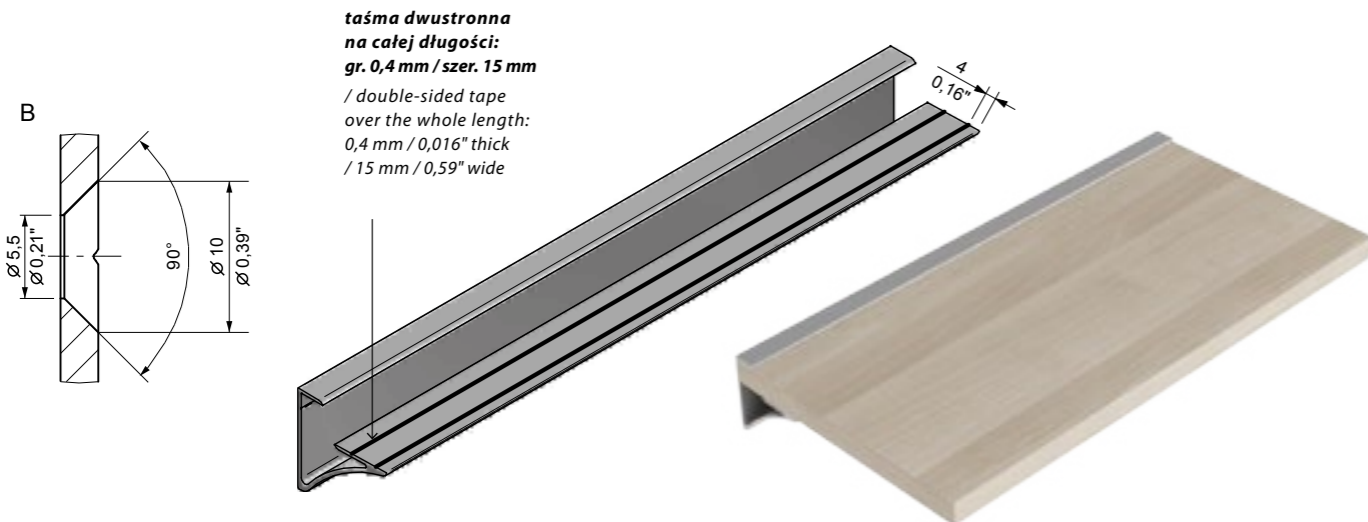
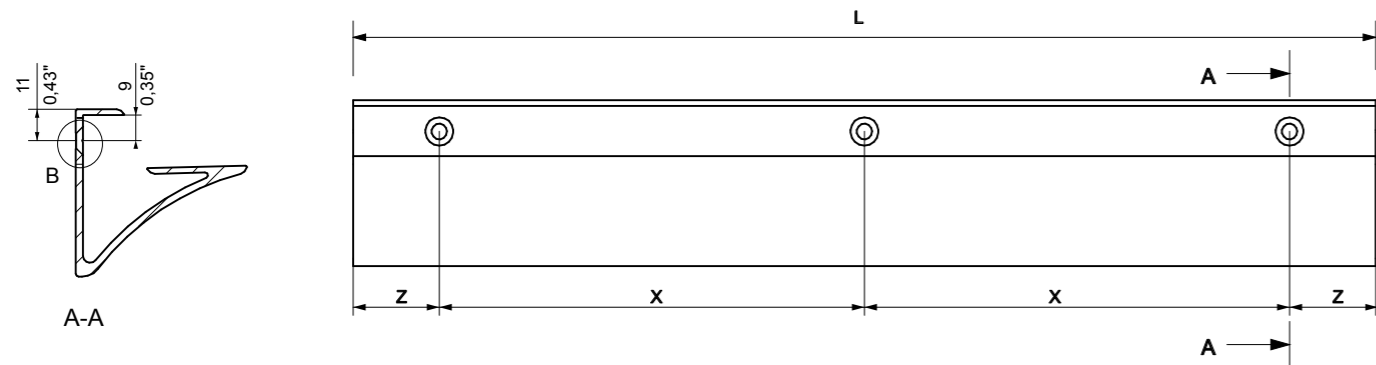

SYSTEM ŚCIANEK DZIAŁOWYCH I EKRAŃÓW / PARTITION SYSTEM

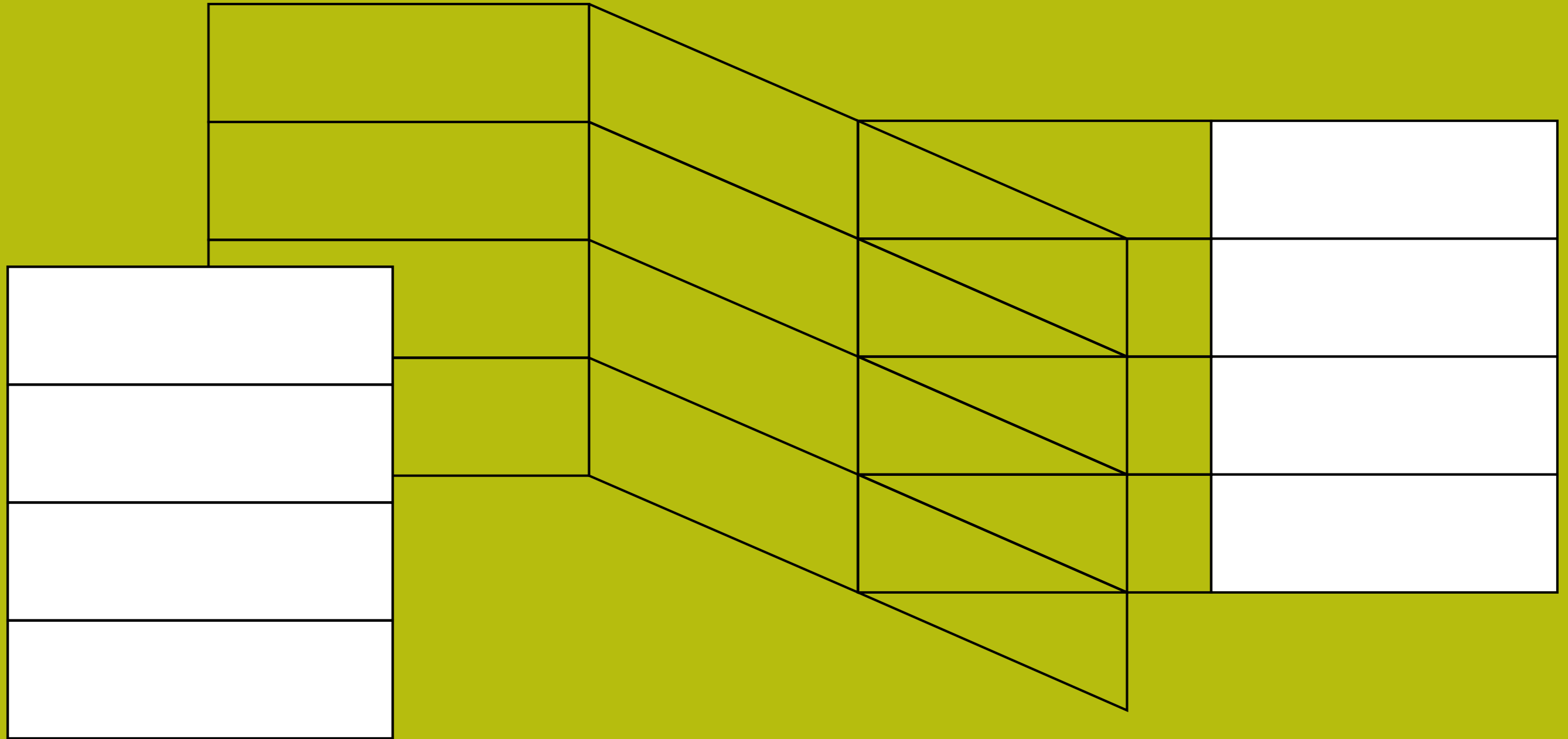

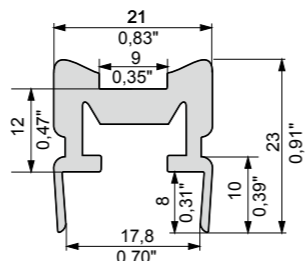
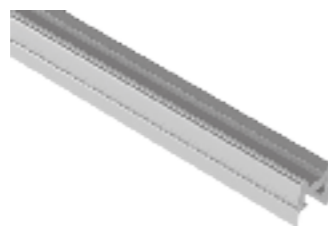
**PROFIL ŁĄCZĄCY DO RURY
Ø 40**/ CONNECTING PROFILE FOR
TUBE Ø40 / Ø1,57"

nr 037 003 05

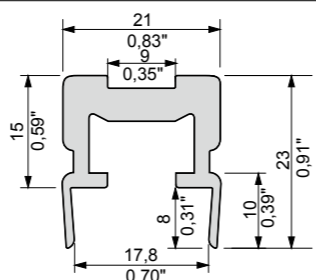
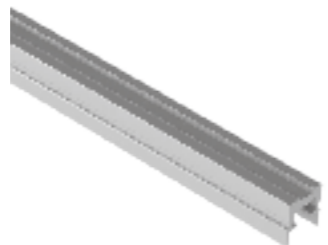
**PROFIL ŁĄCZĄCY DO RURY
20x20**/ CONNECTING PROFILE FOR
TUBE 20x20 / 0,79"x0,79"

nr 037 012 05

**PROFIL ZAMYKAJĄCY
(WIĘCZĄCY)**

/ CLOSING-IN PROFILE

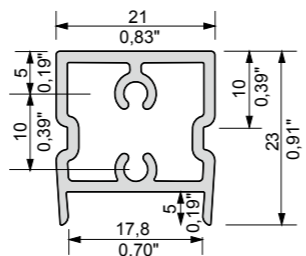

nr 037 005 05

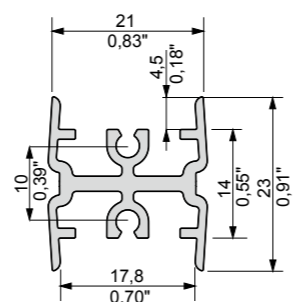
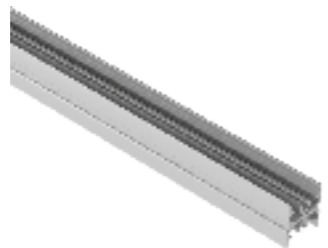
**PROFIL DO SZKŁA
/ PROFILE FOR GLASS**

nr 037 006 05

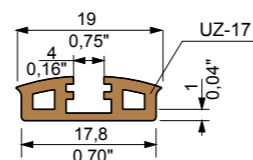
**USZCZELKA DO SZKŁA MAŁA
/ GASKET FOR GLASS - SMALL**

nr 037 007 11

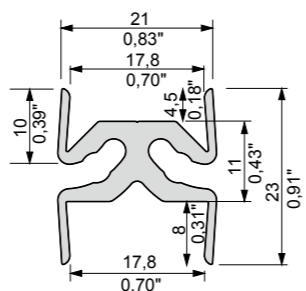
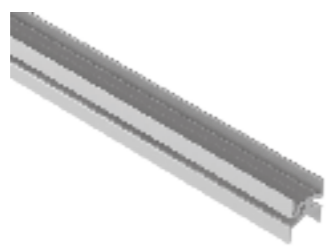
**PROFIL DWUSTRONNY
/ DOUBLE-SIDED PROFILE**

nr 037 008 05

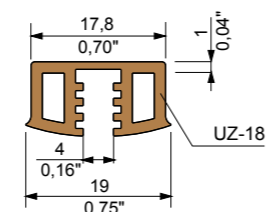
**USZCZELKA DO SZKŁA DUŻA
/ GASKET FOR GLASS - BIG**

nr 037 009 11

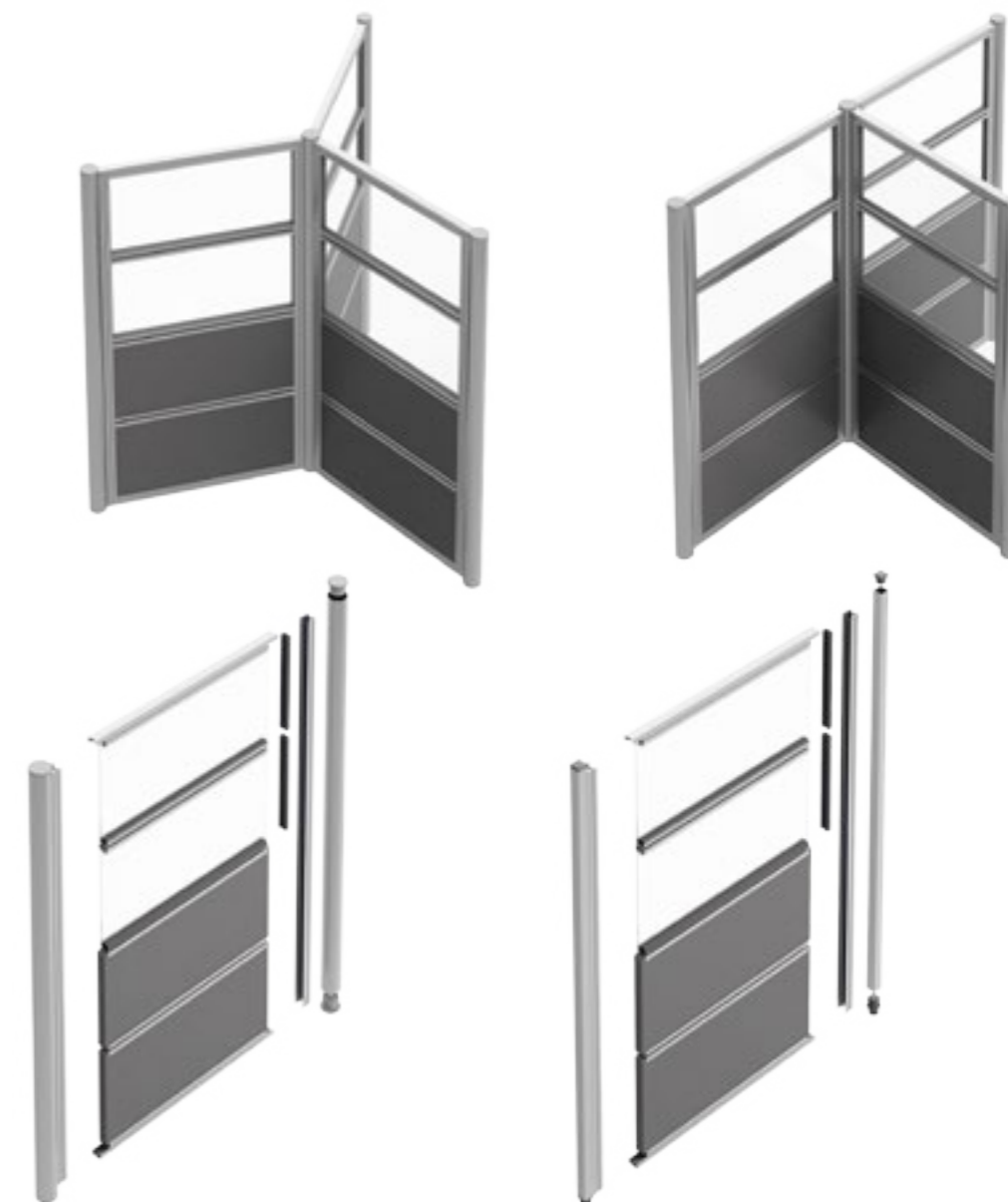
**ŚCIANKI DZIAŁOWE I EKRANY
/ PARTITIONS AND SCREENS****INFORMACJE UZUPEŁNIAJĄCE / IMPORTANT INFORMATION**

System ścianek działowych to kolejna propozycja umożliwiająca aranżację przestrzeni w łatwy i funkcjonalny sposób. Jego estetykę oraz walory praktyczne możecie Państwo wykorzystać organizując przestrzeń w biurach, sklepach, hotelach i innych budynkach użyteczności publicznej. System ten umożliwia Państwu łączenie w bardzo prosty sposób płyt o grubości 18 mm w dowolnych dekoracjach z każdym rodzajem szkła o grubości 4 mm. Całą ściankę można w dowolnym momencie zdemontować i przemieścić, zmienić wypełnienie, a także zmienić kąt ustawienia ścianek dzięki zastosowaniu jako filaru konstrukcji karbowanej okrągłej rury. Ekrany natomiast stosujemy, aby stworzyć miejsce, w którym każdy pracownik ma własną wydzieloną powierzchnię pracy. Profile mocujące umożliwiają zamontowanie pionowych ekranów do blatu biurka. Wszystkie profile konstrukcyjne są dostępne w odcinkach 3,5 m jak również przycięte na wymiar, przygotowane do samodzielnego montażu.

Partition system is perfect for simple arrangement of interior spaces. Its practical and aesthetic qualities allow it to be used in offices, shops, hotels, public or commercial spaces. The system allows for the easy combination of 18 mm / 0,79" laminated chipboards and 4 mm / 0,16" glass panels. Each wall or the whole system can be easily dismantled and reassembled in a different location. The panel infill is easily changed as is the angle of the partition, due to the use of a corrugated round pillar. Screens are used to partition an individual workspace and the fitting profiles allow for vertical screens. All the construction profiles are available in 3,5 m / 137,80" and also cut to the customized length prepared for self-assembly.

RURA Ø 40 DO ŚCIANEK DZIAŁOWYCH

/ TUBE Ø40 / Ø1,57" FOR PARTITION

nr 037 001 05

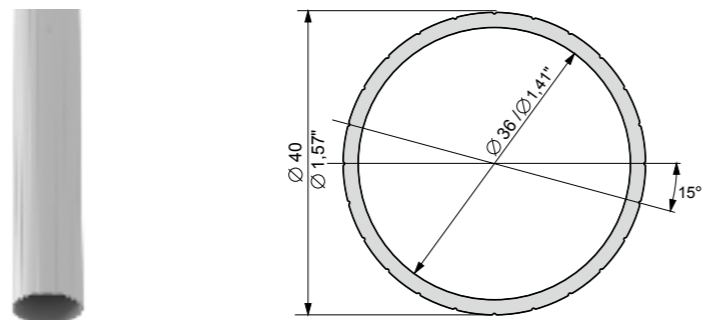

RURA 20x20

/ TUBE 20x20 / 0,79"x0,79"

nr 037 013 05



PROFIL LISTWY KRAWĘDZIOWEJ PLN-18

/ LET-IN PROFILE PLN-18

nr 030 006 05



TRZPIEŃ / BOLT SHANK

nr 037 002 05



MOCOWANIE EKRANU

/ SCREEN FIXING

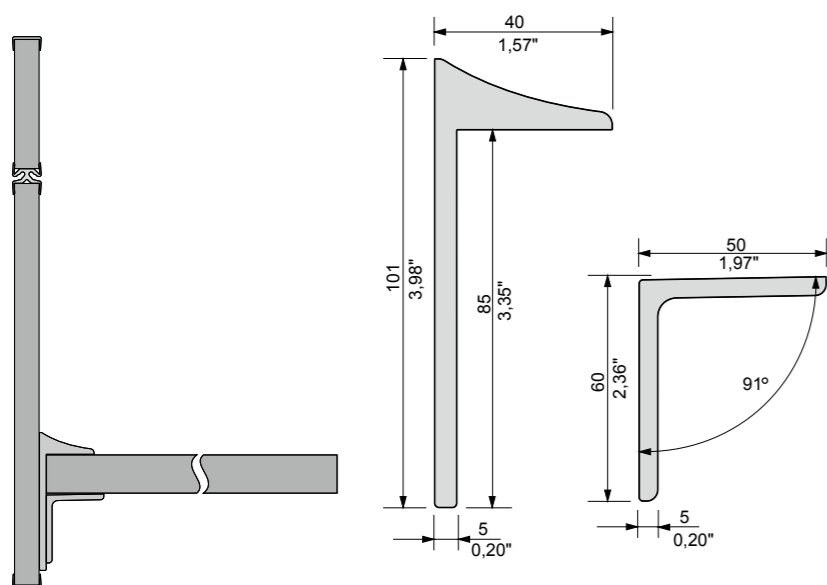

L = 50 mm / 1,97" nr 037 010 05



ŚCIANKI DZIAŁOWE TYP A

/ PARTITIONS TYPE A

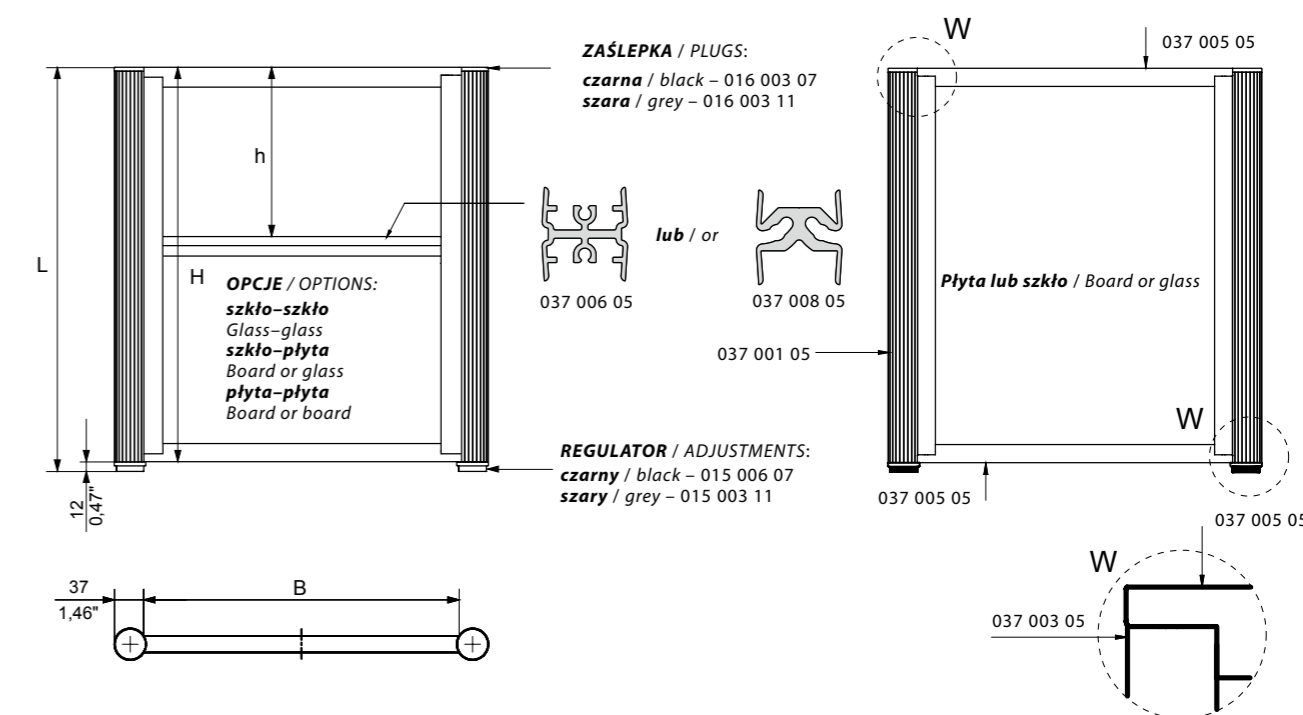

ŚCIANKI DZIAŁOWE TYP B

/ PARTITIONS TYPE B

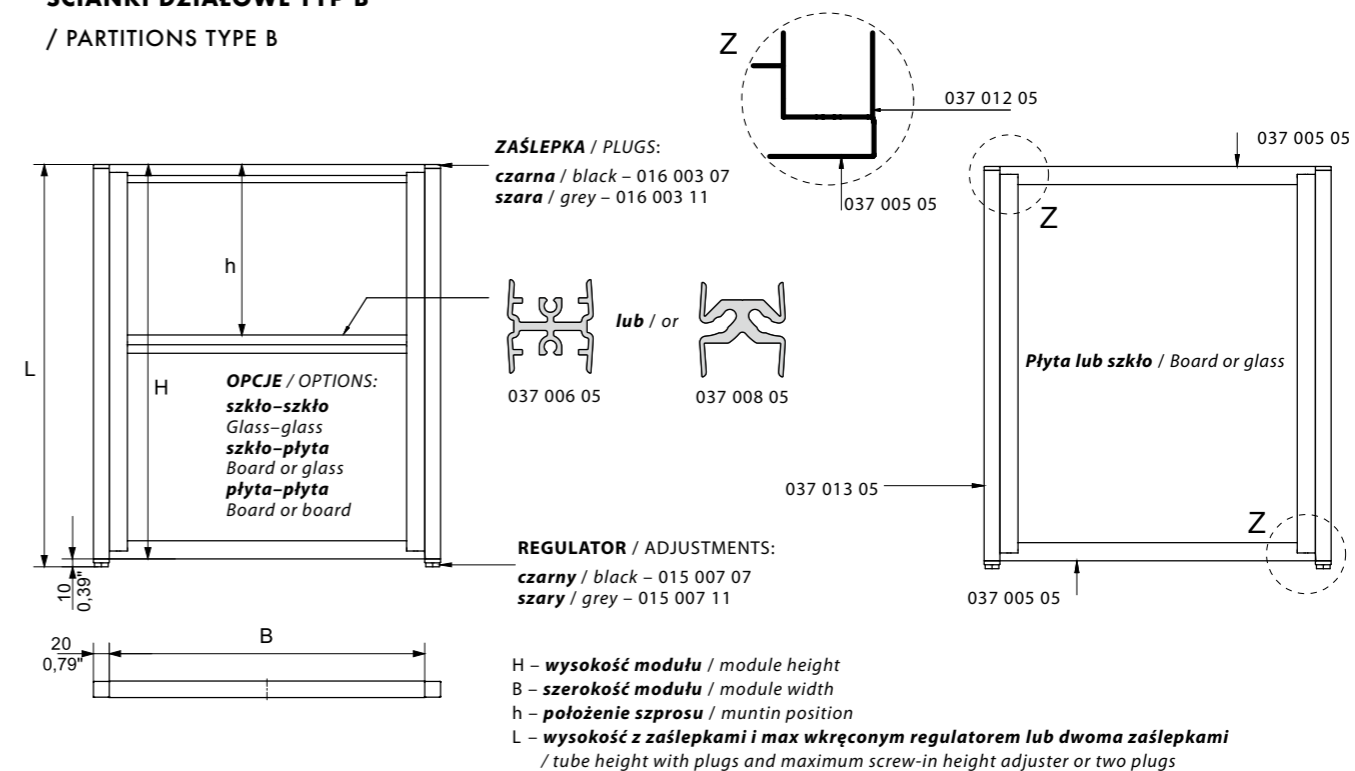

PRZYKŁADOWA TABELA ZAMÓWIENIA / ORDER EXAMPLE

TYP TYPE	MODUŁ MODULE H x B [mm / in]	ILOŚĆ QUANTITY [szt. / p-ces]	SŁUPEK TUBE L [mm / in]	ILOŚĆ QUANTITY [szt. / p-ces]	WYPEŁNIENIE FILLING
B	600 x 1200 23,62" x 47,24"	8	1300 51,18"	12	SZKŁO / PŁYTA GLASS OR BOARD

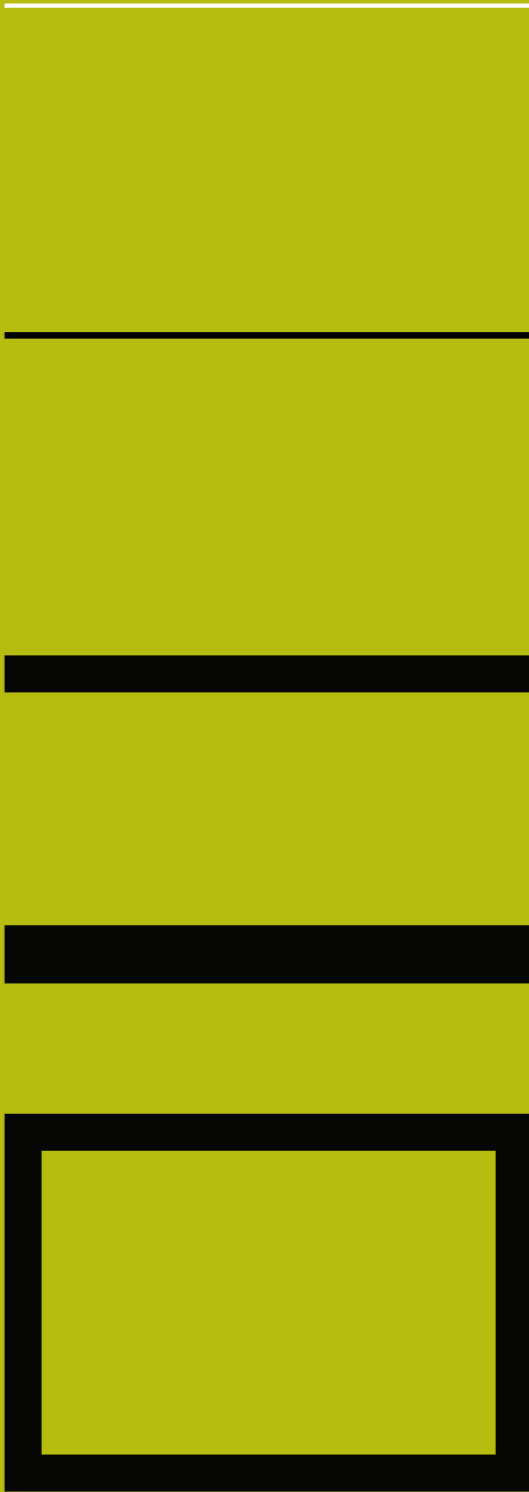
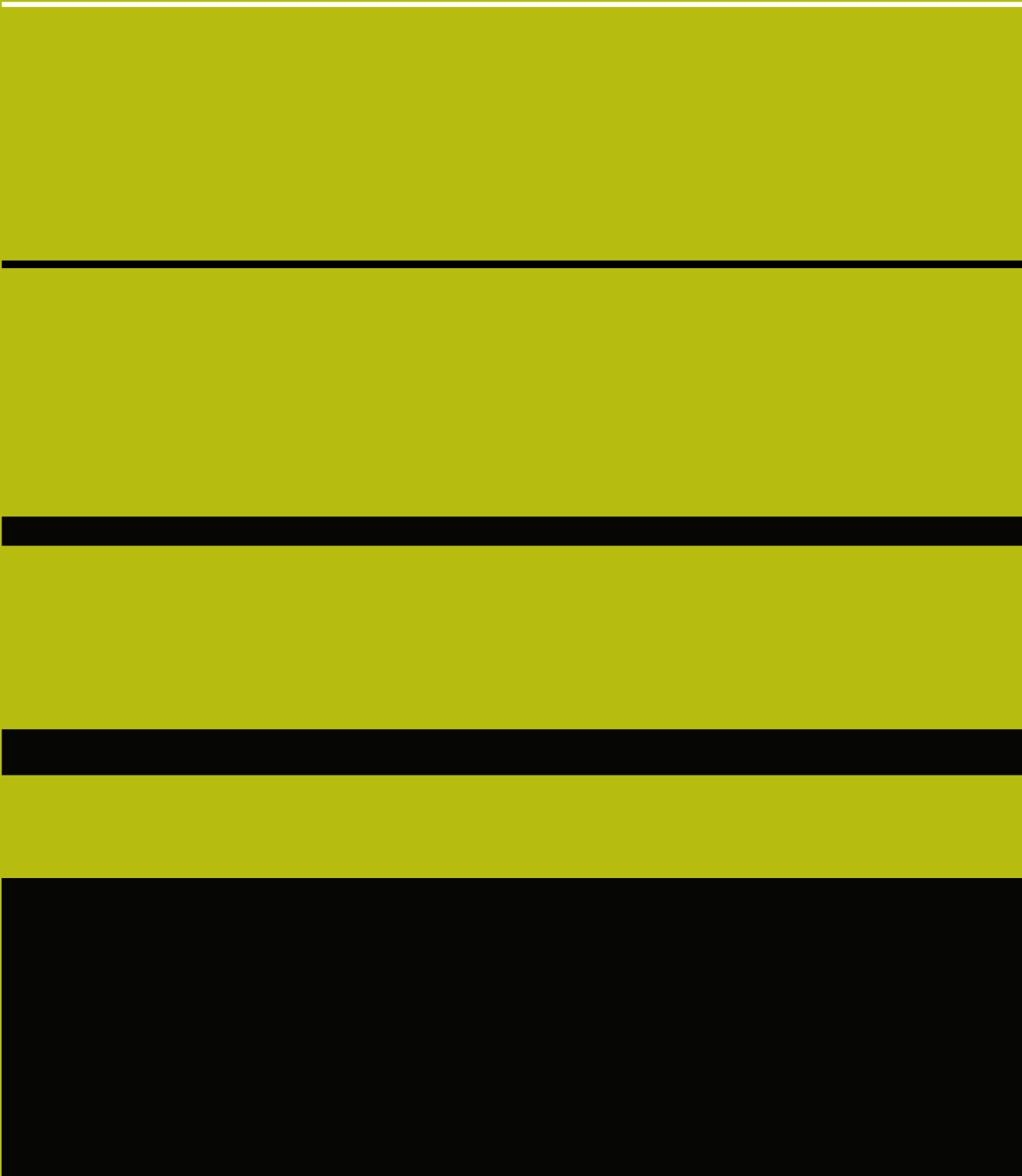

PROFIL KONSTRUKCYJNY NOŚNY

/ CONSTRUCTION PROFILE, SUPPORTING PILLAR

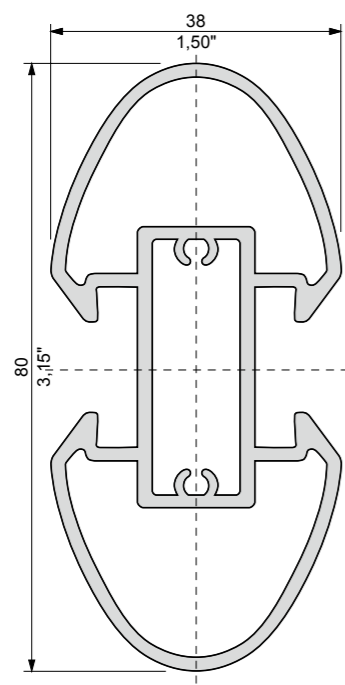

nr 035 001 05

ZAŚLEPKA

/ PLUG

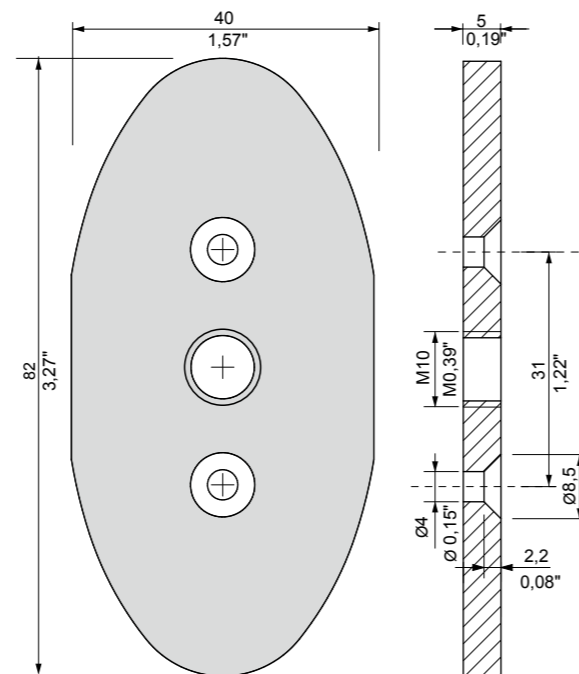

nr 036 010 05

PROFIL MASKUJĄCY

/ CONCEALING PROFILE

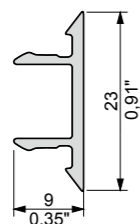

nr 035 002 05

PROJEKTOWANIE PÓLEK

/ DESIGNING SYSTEMS

Szerokość szkła / Glass width

$L=X - 10 \text{ mm} / 0,39"$

Długość rury / Tube length

$L=X - 20 \text{ mm} / 0,79"$

Szerokość płyty / Panel length

$L=X - 6 \text{ mm} / 0,24"$

Szerokość korpusu / Housing width

$L=X$

Rozstaw wewnętrzny profili

/ Profiles internal spacing $-X$

Profile systemu regałowego dostępne w kolorze naturalnego aluminium C-0 oraz w kolorze czarnym matowym C-35.
/ Shelving system profiles available in natural aluminium C-0 and mat black anodizing color C-35.

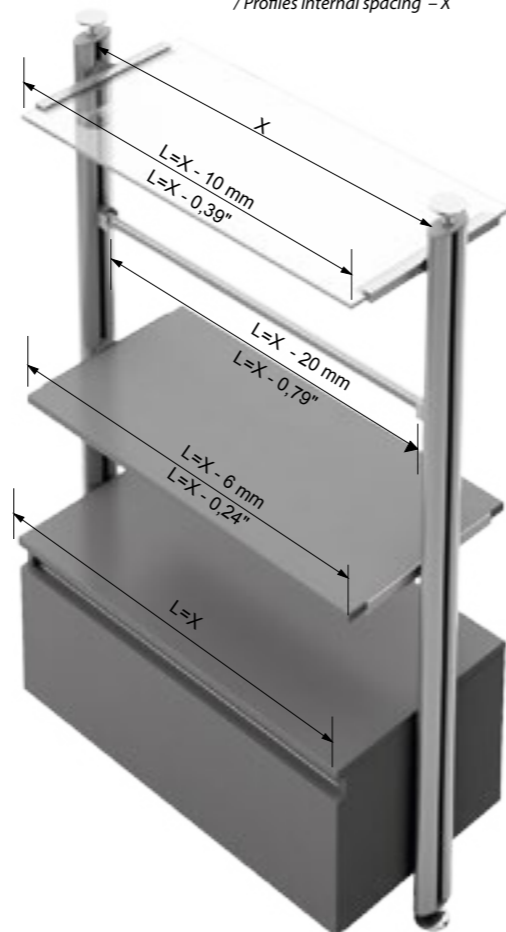

STOPKA REGULUJĄCA C-30S Z OTWORAMI

/ HEIGHT ADJUSTER C-30S WITH HOLES



nr 036 014 15

STOPKA REGULUJĄCA C-30S BEZ OTWORÓW

/ HEIGHT ADJUSTER C-30S WITHOUT HOLES



nr 036 013 15

ELEMENT KONSTRUKCYJNY ŚCIANA-PODŁOGA

/ CONSTRUCTION ELEMENT FLOOR TO WALL

zewnątrzny / external nr 038 004 05*
wewnętrzny / internal nr 038 002 05



maksymalne wymiary:

/ maximum dimensions:

wysokość / height:

3500 mm / 137,80"

głębokość / depth of:

350 mm / 13,78"

min. głębokość / min. depth of:

190 mm / 7,48"

ELEMENT KONSTRUKCYJNY SUFIT-PODŁOGA

/ CONSTRUCTION ELEMENT FLOOR TO CEILING

zewnątrzny / external nr 038 003 05*
wewnętrzny / internal nr 038 001 05



Elementy konstrukcyjne uzbrojone w profil maskujący od zewnętrznej strony.
/ Construction elements with covering profile from the outside.

ELEMENT KONSTRUKCYJNY ŚCIANA-ŚCIANA

/ CONSTRUCTION ELEMENT WALL TO WALL

zewnątrzny / external nr 038 014 05*
wewnętrzny / internal nr 038 015 05

maksymalne wymiary

/ maximum dimensions:

wysokość / height:

1500 mm / 59,05"

głębokość / depth of:

350 mm / 13,78"

minimalna głębokość

/ minimum depth of:

190 mm / 7,48"

KOMPLET DO PÓŁKI 18 mm (PROSTEJ)

/ A SET FOR 18 mm / 0,71" STRAIGHT SHELF



max. równomiernie rozłożone obciążenie półki wynosi 25 kg

/ max. load put equally on the whole space of the shelf 25 kg / 55 lbs

L = 300 mm / 11,81" nr 038 016 05



KOMPLET DO PÓŁKI 28 mm (PROSTEJ)

/ A SET FOR 28 mm / 1,10" STRAIGHT SHELF

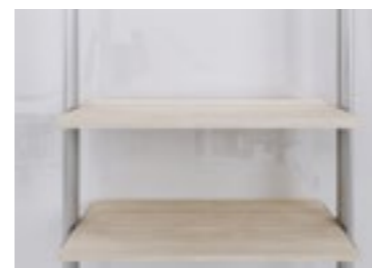

max. równomiernie rozłożone obciążenie półki wynosi 25 kg

/ max. load put equally on the whole space of the shelf 25 kg / 55 lbs

L = 300 mm / 11,81" nr 038 005 05

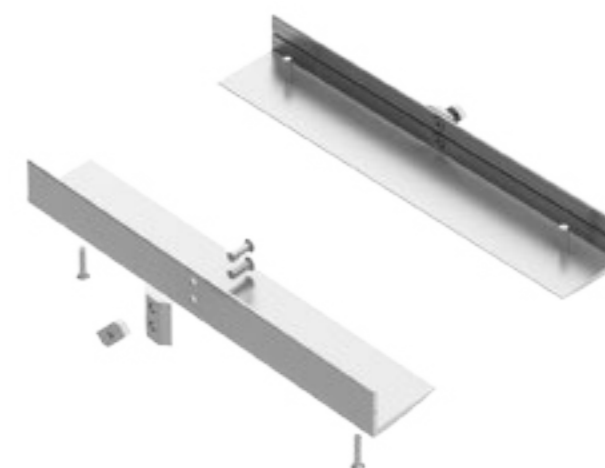

**KOMPLET DO PÓŁKI
SZKLANEJ 8 mm**

/ A SET FOR 8 mm / 0,315"

*max. równomiernie rozłożone
obciążenie półki wynosi 25 kg*
/ max. load put equally on the whole
space of the shelf 25 kg / 55 lbs

L = 320 mm / 12,59" nr 038 017 05

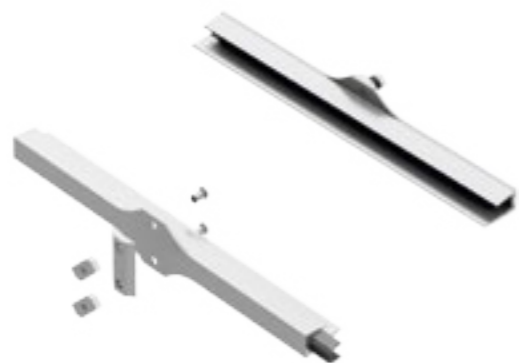

**KOMPLET DO PÓŁKI
SZKLANEJ 10 mm**

/ A SET FOR 10 mm / 0,39"

L = 320 mm / 12,59" nr 038 007 05

**KOMPLET DO PÓŁKI
18 mm (SKOŚNEJ 30°)**

/ A SET FOR 18 mm / 0,71"
SHELF AT A 30°

*max. równomiernie rozłożone
obciążenie półki wynosi 20 kg*
/ max. load put equally on the whole
space of the shelf 20 kg / 44 lbs

L = 300 mm / 11,81" nr 038 018 05

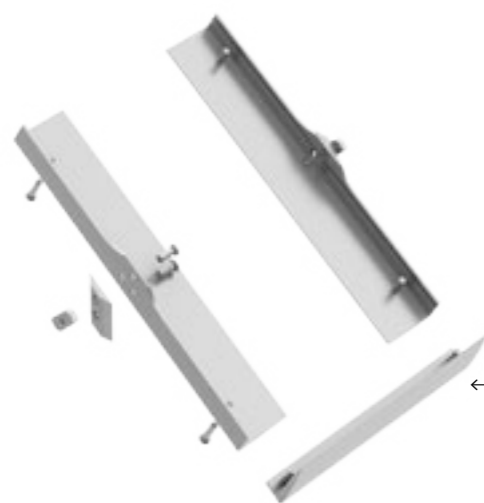

**KOMPLET DO PÓŁKI
28 mm (SKOŚNEJ 30°)**

/ A SET FOR 28 mm / 1,10"
SHELF AT A 30°

*max. równomiernie rozłożone
obciążenie półki wynosi 20 kg*
/ max. load put equally on the whole
space of the shelf 20 kg / 44 lbs

L = 300 mm / 11,81" nr 038 006 05



**OGRANICZNIK DO
PÓŁKI SKOŚNEJ 30°**

/ STOP FOR SHELF
AT A 30° ANGLE

L = 900 mm / 35,43" nr 038 009 05

**KOMPLET MOCOWAŃ
DO KORPUSU**

/ A SET FOR CABINET
FIXINGS

nr 038 013 05



max. szerokość korpusu mebla wynosi 900 mm
/ max. width of the furniture body is 900 mm / 35,43"
max. równomiernie rozłożone obciążenie półki wynosi 50 kg
/ max. load put equally on the whole space of the shelf 50 kg / 111 lbs

**KOMPLET DO DRAŻKA
NA WIESZAKI**

/ A SET FOR CLOTHES RAIL

**Komplet nie zawiera drążka
nr 036 012 15.**
/ The set does not include clothes
rail no 036 012 15.

nr 038 008 05



**DRAŻEK NA WIESZAKI
Ø22 C-30S**

/ CLOTHES RAIL Ø22 / 0,87"
C-30S

długość drążka na zamówienie
/ clothes rail length on

L = 3000 mm / 118,11" nr 036 012 15



Zastosowanie do artykułów z katalogu HAEFELE.
Posiadamy również adaptory umożliwiające
zastosowanie akcesoriów firm PEKA i VIBO.
/ It is applied with the articles form HAEFELE'S
catalogue. We also have adapters that can be applied
with the accessories of PEKA and VIBO.

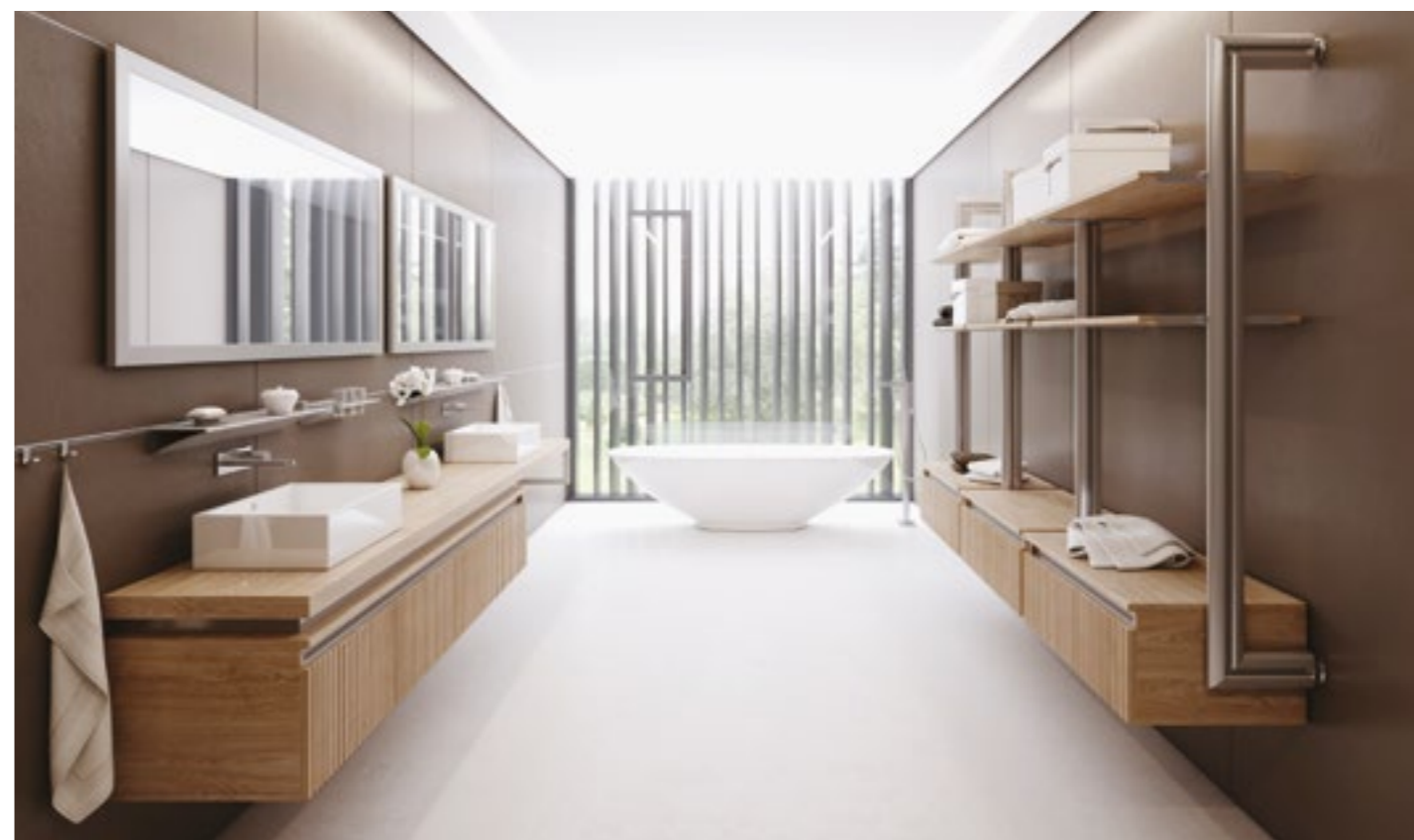

LEKKI SYSTEM REGAŁOWY EVA
/ LIGHT SHELVING SYSTEM EVA

EVA

LEKKI SYSTEM REGAŁOWY EVA / LIGHT SHELVING SYSTEM EVA

LEKKI SYSTEM REGAŁOWY EVA / LIGHT SHELVING SYSTEM EVA

PROFIL KONSTRUKCYJNY NOŚNY

/ CONSTRUCTION PROFILE, SUPPORTING PILLAR

Maskownica mleczna UZ-37 nr 038 139 ML. Maskownica sprzedawana jako osobny asortyment. Maskownica przeznaczona do taśm LED będących w ofercie ZOBAL.

/ Covering profile UZ-37 no 038 139 ML. Covering profile sold separately. Covering profiles for LED light strips in the offer of ZOBAL.

nr 038 100 05

Maskownica UZ-37 / Covering profile UZ-37 nr 038 139 ML L = 2000 mm / 78,74"

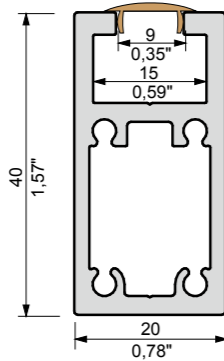

PROJEKTOWANIE PÓŁEK / SYSTEM DESIGNING

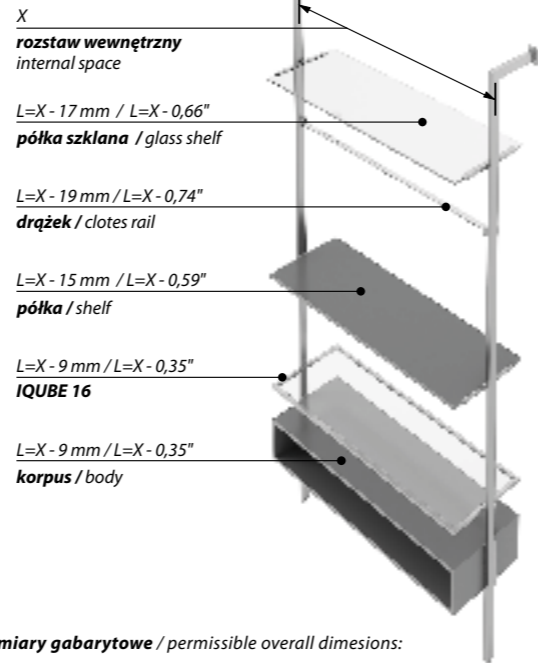

dopuszczalne wymiary gabarytowe / permissible overall dimensions:
maksymalna wysokość / maximum height: 2800 mm / 110,24"
minimalna głębokość / minimum depth of: 175 mm / 6,89"
maksymalna głębokość / maximum depth of: 400 mm / 15,75"
maksymalna głębokość półek i korpusów / maximum depth of shelves and cabinet bodies: 400 mm / 15,75"
maksymalna szerokość półek / maximum shelf width: 1200 mm / 47,24"
nośność półek przy równomiernym obciążeniu / shelf load capacity with even load: 20 kg / 44,09 lbs

ELEMENT KONSTRUKCYJNY SUFIT-PODŁOGA

/ CONSTRUCTION ELEMENT CEILING TO FLOOR

nr 038 101 05



KOMPLET MOCOWANIA DO ŚCIANY / SUFITU

/ WALL TO CEILING MOUNTING SET

nr 038 111 05



KOMPLET MOCOWANIA DO PODŁOGI Z REGULATOREM

/ FLOOR MOUNTING SET WITH REGULATOR

nr 038 110 05



ELEMENT KONSTRUKCYJNY ŚCIANA-PODŁOGA

/ CONSTRUCTION ELEMENT WALL TO FLOOR

nr 038 102 05



ŁĄCZNIK 7002

/ CONNECTOR 7002



KOMPLET MOCOWANIA DRAŻKA NA WIESZAKI DWUSTRONNY

/ DOUBLE-SIDED BRACKETS FOR THE CLOTHES RAIL

nr 038 162 05



KOMPLET MOCOWANIA DRAŻKA NA WIESZAKI JEDNOSTRONNY

/ ONE-SIDED BRACKETS FOR THE CLOTHES RAIL

nr 038 152 05



DRAŻEK NA WIESZAKI Ø22 C-0S / C-30S / C-35S Lmax = 2900 mm

/ CLOTHES RAIL AT REQUESTED LENGTH Ø22 / Ø0,87" C-0S / C-30S / C-35S Lmax = 2900 mm / 114,17"

nr 038 164 15



KOMPLET WSPORNIKÓW DO DRAŻKA NA WIESZAKI

/ A SET OF BRACKETS FOR THE CLOTHES RAIL

nr 038 108 05



PÓŁKA IQUBE 16

/ IQUBE 16 SHELF

min. głębokość półki 300 mm max. głębokość półki 400 mm / min. shelf depth: 300 mm / 11,81" max. shelf depth: 400 mm / 15,75"

nr 038 112 05

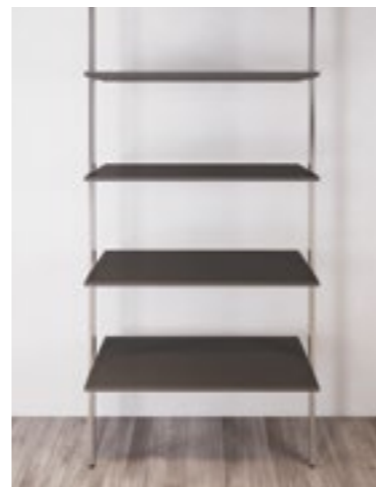

OKUCIE PÓŁKI 18 mm L=300 mm

/ FITTINGS FOR SHELF 18 mm / 0,71" L = 300 mm / 11,81"

nr 038 116 05

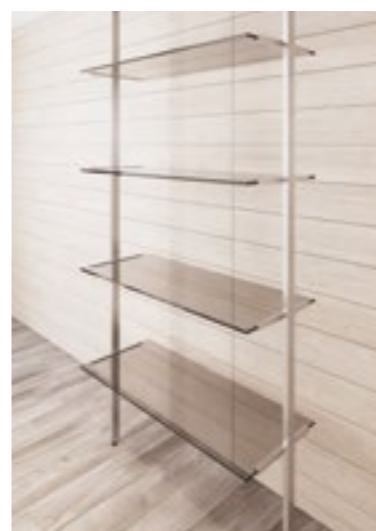

OKUCIE PÓŁKI SZKLANEJ 10 mm L=300 mm

/ FITTINGS FOR GLASS SHELF 10 mm / 0,39" L = 300 mm / 11,81"

nr 038 117 05



KOMPLET MOCOWANIA PÓŁKI JEDNOSTRONNY

/ ONE-SIDED SHELF MOUNTING SET

nr 038 150 05



KOMPLET MOCOWANIA PÓŁKI 18 mm (PROSTEJ) JEDNOSTRONNY

/ A SET FOR 18 mm / 0,71" STRAIGHT SHELF, ONE-SIDED

nr 038 153 05



KOMPLET MOCOWANIA PÓŁKI DWUSTRONNY

/ DOUBLE-SIDED SHELF MOUNTING SET

nr 038 160 05



KOMPLET MOCOWANIA PÓŁKI 18 mm (PROSTEJ) DWUSTRONNY

/ A SET FOR 18 mm / 0,71" STRAIGHT SHELF, DOUBLE-SIDED

nr 038 163 05



KOMPLET MOCOWANIA PÓŁKI SZKLANEJ 10 mm (PROSTEJ) JEDNOSTRONNY

/ A SET FOR 10 mm / 0,39" GLASS STRAIGHT SHELF, ONE-SIDED

nr 038 151 05



KOMPLET MOCOWANIA PÓŁKI SZKLANEJ 10 mm (PROSTEJ) DWUSTRONNY

/ A SET FOR 10 mm / 0,39" GLASS STRAIGHT SHELF, DOUBLE-SIDED

nr 038 161 05



MOCOWANIE KORPUSU L=200 mm JEDNOSTRONNE

/ ONE-SIDED BODY MOUNTING L = 200 mm / 7,87"

mocowanie ma zastosowanie w korpusach o maksymalnej wysokości 400 mm. / fixing is applicable to cabinet bodies with a maximum height of 400 mm / 15,75"

nr 038 140 05



MOCOWANIE KORPUSU L=200 mm DWUSTRONNE

/ DOUBLE-SIDED BODY MOUNTING L = 200 mm / 7,87"

mocowanie ma zastosowanie w korpusach o maksymalnej wysokości 400 mm. / fixing is applicable to cabinet bodies with a maximum height of 400 mm / 15,75"

nr 038 145 05



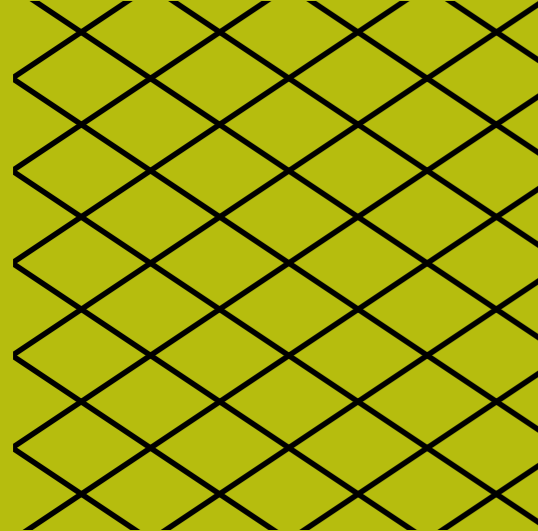
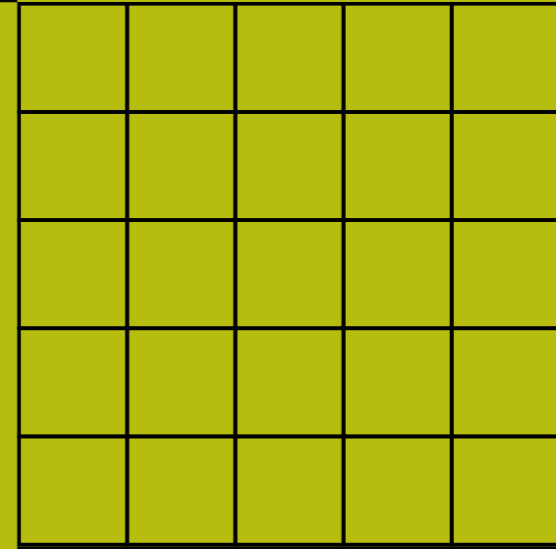
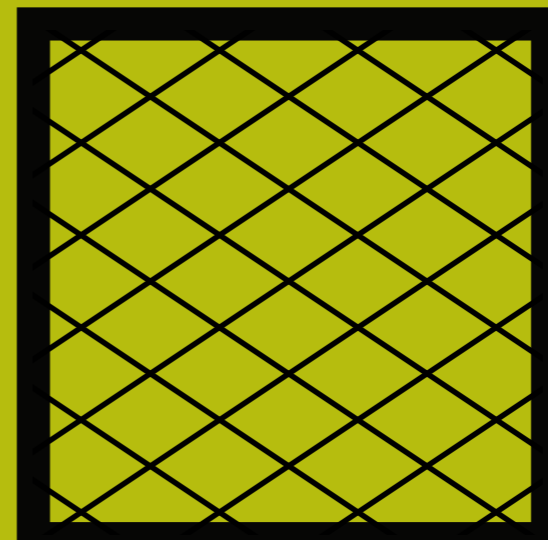

IQUBE *Mesh*

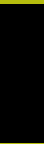



IQUBE 16

PRĘT KWADRATOWY 16
/ SQUARE ROD 16

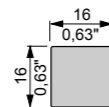
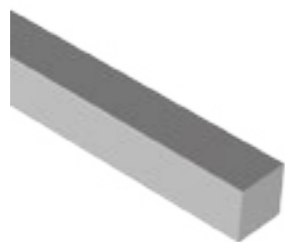

nr 040 010 05

RURA KWADRATOWA 16
/ SQUARE PROFILE 16

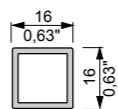

nr 040 011 05

RURA KWADRATOWA 16 Z JEDNĄ PÓŁKĄ
/ SQUARE PROFILE 16 WITH ONE SHELF

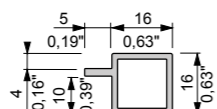

nr 040 083 05

RURA KWADRATOWA 16 Z DWIEMA PÓŁKAMI
/ SQUARE PROFILE 16 WITH TWO SHELVES

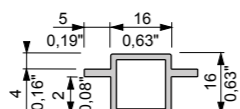

nr 040 084 05

ŚLIZGACZ Ø15
/ FURNITURE GLIDE Ø15 / Ø0,59"



nr 040 018 07

STOPA Z REGULATOREM WYSOKOŚCI
/ HEIGHT ADJUSTED FOOT



nr 040 017 07

ZAWIESZKA UNIWERSALNA IQUBE 16
/ SUSPENSION BRACKET FOR IQUBE 16



nr 040 020 05

ŁĄCZNIK ŁZ - 01
/ CONNECTOR ŁZ - 01



nr 040 008 00



IQUBE 22

ŁĄCZNIK 7003
/ CONNECTOR 7003



RURA KWADRATOWA 22
/ SQUARE PROFILE 22

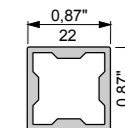

nr 040 014 05

ŁĄCZNIK 7002
/ CONNECTOR 7002



RURA KWADRATOWA 22 Z JEDNĄ PÓŁKĄ
/ SQUARE PROFILE 22 WITH ONE SHELF

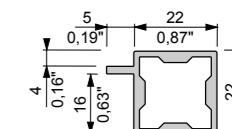

nr 040 086 05

ZAWIESZKA UNIWERSALNA IQUBE 22
/ SUSPENSION BRACKET FOR IQUBE 22



nr 040 021 05

RURA KWADRATOWA 22 Z DWIEMA PÓŁKAMI
/ SQUARE PROFILE 22 WITH TWO SHELVES

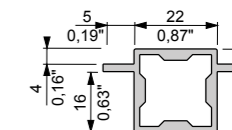

nr 040 085 05

REGULATOR WYSOKOŚCI 20 x 20 PVC SZARY
/ HEIGHT ADJUSTMENT PCV GREY 20 x 20 / 0,79" x 0,79"



nr 015 007 11

REGULATOR WYSOKOŚCI 20 x 20 PVC CZARNY
/ HEIGHT ADJUSTMENT PCV BLACK 20 x 20 / 0,79" x 0,79"



nr 015 007 07

ZAŚLEPKA CZARNA 22 x 22 PVC L = 15,7 mm
/ BLACK CAP 22 x 22 / 0,79" x 0,79" PCV L = 15,7 mm / 0,62"



nr 040 019 07

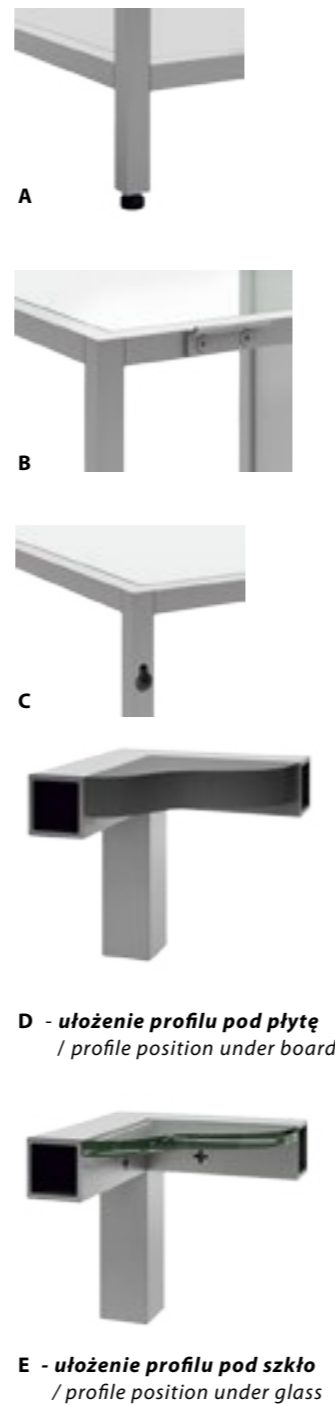
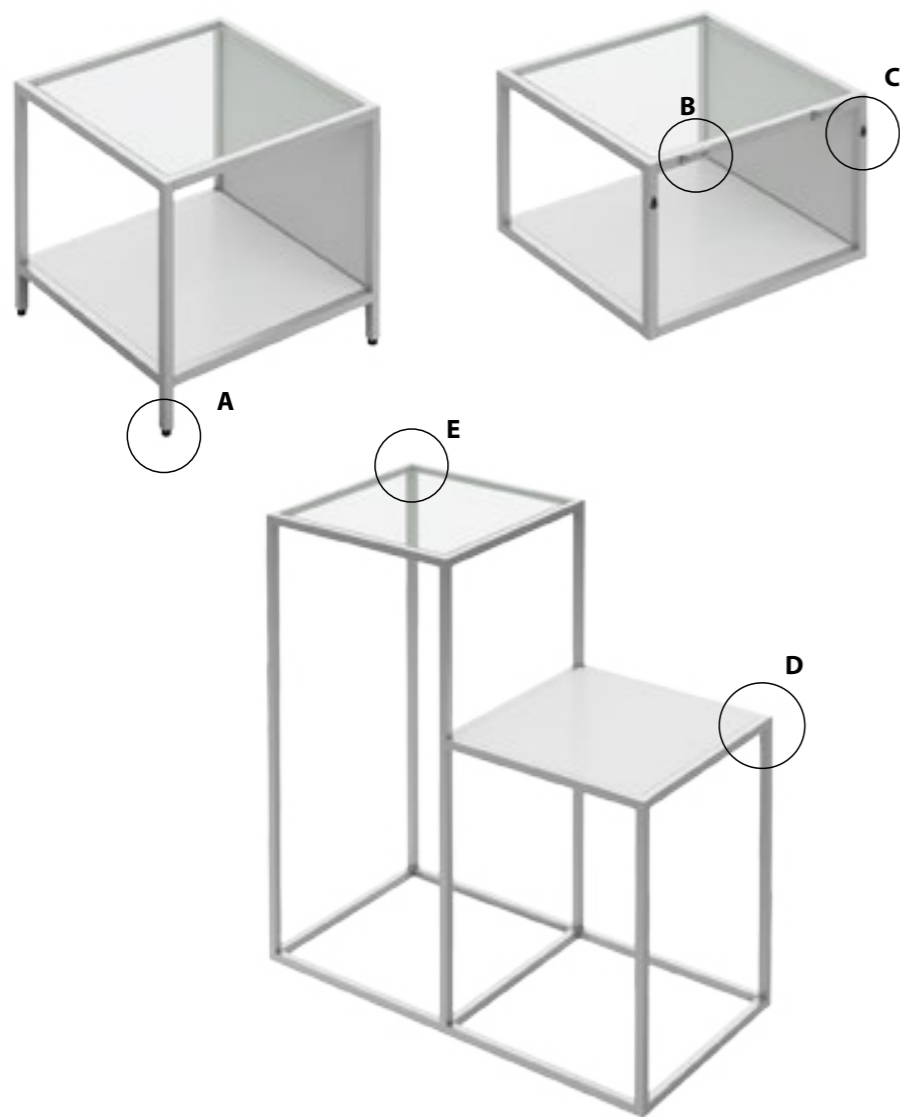

D - ułożenie profilu pod płytę
/ profile position under board

E - ułożenie profilu pod szkło
/ profile position under glass

A - wolnostojący na stopie regulacyjnej lub ślizgaczu
/ free-standing on an adjustable foot or slider

B - zawieszany na kołkach rozporowych z wkrętem z łbem stożkowym
/ fixed on wall plugs with a countersunk screw

C - mocowany na systemie ściennym ZOBAL
/ mounted on the ZOBAL wall system

RAMKA Z SIATKĄ DO SYSTEMÓW IQUBE

/ FRAME WITH MESH
FOR IQUBE SYSTEMS

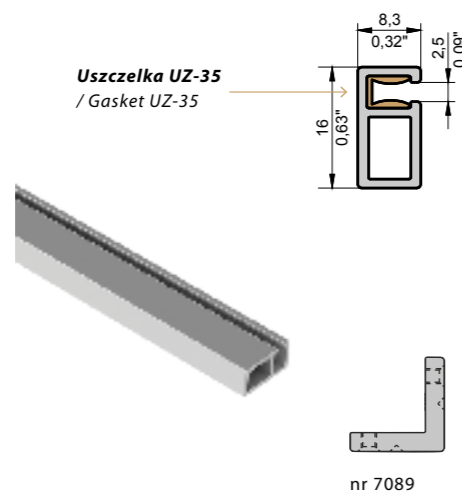

nr 7089

SIATKA STALOWA CIĘTO-CIĄGNIĘTA

/ EXPANDED METAL MESH

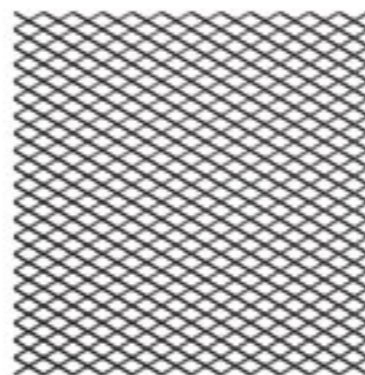

nr 040 088 00

nr 040 024 05



INFORMACJE UZUPEŁNIAJĄCE / IMPORTANT INFORMATION

Systemy firmy ZOBAL – IQube 16 i IQube 22, to lekkie, subtelne i jednocześnie wytrzymałe systemy regałów o wielorakim zastosowaniu. Dzięki użyciu specjalnie zaprojektowanych łączników można stworzyć zarówno proste półki, jak i bardzo złożone konstrukcje. Niezależnie od konstrukcji, systemy IQube 16 i IQube 22 można stosować jako stojące samodzielnie konstrukcje, wyposażone w stopki z regulacją wysokości lub ślizgacz (A), zawiesić je na ścianie przy pomocy kołków rozporowych (B) lub na systemie ściennym ZOBAL (C) z użyciem zawieszek uniwersalnych 040 020 05 i 040 021 05. Półki są wykonane ze szkła hartowanego o grubości 4 mm oraz płyty o grubości 10 mm (IQube 16) lub 16 mm (IQube 22). Można również zastosować płytę w orientacji pionowej. Dostępne wykończenia w wersji anodowanej: kolor naturalny (C-0), kolor stali nierdzewnej (C-30S), kolor złoty (C-23) i kolor czarny (C-35) oraz kilka kolorów z palety RAL.

Maksymalne wymiary jednego modułu IQube 16 (prostokątnościanu) wynoszą: 400 × 1200 × 400 mm (wys. × szer. × gł.). Nośność jednej półki szklanej, przy równomiernym obciążeniu wynosi 20 kg. Maksymalne wymiary jednego modułu IQube 22 (prostokątnościanu) wynoszą: 600 × 1500 × 600 mm (wys. × szer. × gł.). Nośność jednej półki szklanej, przy równomiernym obciążeniu wynosi 20 kg. Natomiast nośność półki z płyty o grubości 10 mm wynosi 25 kg.

IQube 16 and IQube 22 are subtle and durable shelving systems with multiple usage. Specially designed connectors offer many possibilities for making simple shelves as well as more complex constructions. Systems IQube 16 and IQube 22 can be designed as based on height adjusted feet or furniture glide standing constructions (A), fixed on wall with nail expansion anchor (B) or fixed on ZOBAL wall system (C) with brackets (catalogue no 032 126). Shelves are made of 4 mm / 0,16" tempered glass and 10 mm / 0,39" board (IQube 16) or 16 mm / 0,63" board (IQube 22). It is also possible to use boards vertically. Anodizing available surfaces: silver natural anode (C-0), stainless steel look (C-30S), black anode (C-35) and powder-coated in a few RAL colors.

The maximum dimensions of one IQube 16 module (cuboid) are: 400 × 1200 × 400 mm / 15,75" × 47,24" × 15,75" (height × width × depth). The load capacity of one glass shelf with an even load is 20 kg / 44,09 lbs. The maximum dimensions of one IQube 22 module (cuboid) are: 600 × 1500 × 600 mm / 23,62" × 59,05" × 23,62" (height × width × depth). The load capacity of one glass shelf with an even load is 20 kg / 44,09 lbs. However, the load capacity of 10 mm / 0,39" thick board shelf is 25 kg / 55,12 lbs.

IQUBE 22 DIY

ŁĄCZNIK 2.1 DIY
/ CONNECTOR 2.1 DIY



nr 040 090 05

ŁĄCZNIK 2.2 DIY
/ CONNECTOR 2.2 DIY



nr 040 091 05

ŁĄCZNIK 3.1 DIY
/ CONNECTOR 3.1 DIY



nr 040 092 05

ŁĄCZNIK 3.2 DIY
/ CONNECTOR 3.2 DIY



nr 040 093 05

ŁĄCZNIK 4.1 DIY
/ CONNECTOR 4.1 DIY



nr 040 094 05

ŁĄCZNIK 4.2 DIY
/ CONNECTOR 4.2 DIY



nr 040 095 05

ŁĄCZNIK 5.1 DIY
/ CONNECTOR 5.1 DIY



nr 040 096 05

ŁĄCZNIK 6.1 DIY
/ CONNECTOR 6.1 DIY



nr 040 097 05

NÓŻKA 2.1 DIY
/ FOOT 2.1 DIY



nr 040 098 05

NÓŻKA 3.1 DIY
/ FOOT 3.1 DIY



nr 040 100 05

NÓŻKA 4.1 DIY
/ FOOT 4.1 DIY



nr 040 102 05

NÓŻKA 5.1 DIY
/ FOOT 5.1 DIY



nr 040 103 05

NÓŻKA 2.2 DIY
/ FOOT 2.2 DIY



nr 040 099 05

NÓŻKA 3.2 DIY
/ FOOT 3.2 DIY



nr 040 101 05

RURA KWADRATOWA 22
/ SQUARE PROFILE 22

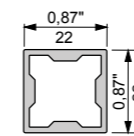

nr 040 014 05

RURA KWADRATOWA 22 Z JEDNĄ PÓLKĄ
/ SQUARE PROFILE 22 WITH ONE SHELF

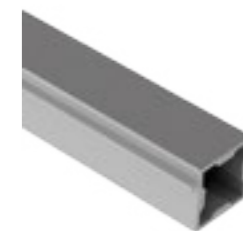
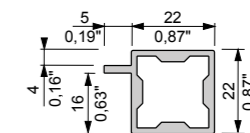

nr 040 086 05

ZAWIESZKA UNIWERSALNA IQUBE 22
/ SUSPENSION BRACKET FOR IQUBE 22



nr 040 021 05

RURA KWADRATOWA 22 Z DWIEMA PÓLKAMI
/ SQUARE PROFILE 22 WITH TWO SHELVES

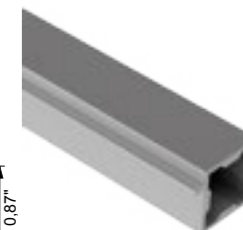
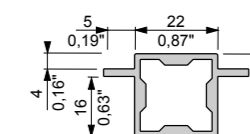

nr 040 085 05

INFORMACJE UZUPEŁNIAJĄCE

Jest lekki i subtelny, a jednocześnie wytrzymały. System ten ma szeroki zakres zastosowań. Dostępny jest w formie elementów przeznaczonych do samodzielnego montażu, co pozwala znacząco skrócić czas realizacji oraz obniżyć koszt wykonania konstrukcji w porównaniu z rozwiązaniami wykonywanymi w całości na zamówienie.

Podstawą IQUBE 22 DIY są aluminiowe profile oraz specjalnie zaprojektowane łączniki, które umożliwiają szybkie i precyzyjne łączenie elementów. Dzięki modułowej budowie możliwe jest tworzenie zarówno prostych półek, jak i bardziej rozbudowanych, złożonych konstrukcji przestrzennych – w ramach określonych wytycznych technicznych systemu. Konstrukcje można również zabudowywać dodatkowymi materiałami, dostosowując je do indywidualnych wymagań projektowych.

Niezależnie od konfiguracji, IQUBE 22 DIY może być stosowany jako:

- konstrukcje wolnostojące, wyposażone w stopki z regulacją wysokości lub ślizgacz (A),
- konstrukcje mocowane do ściany przy pomocy kołków rozporowych (B),
- konstrukcje zawieszane na systemie ściennym ZOBAL (C) z wykorzystaniem zawieszek uniwersalnych 040 020 05 oraz 040 021 05.

Półki mogą być wykonane ze szkła hartowanego o grubości 4 mm lub z płyty meblowej o grubości 16 mm.

Istnieje również możliwość zastosowania płyty w orientacji pionowej, co rozszerza możliwości projektowe systemu.

Łączniki dostępne są w kolorach profili, co zapewnia spójny wygląd całej konstrukcji oraz wysoką estetykę.

PROFILE I ŁĄCZNIKI DOSTĘPNE SĄ W KOLORACH ANODY:

kolor naturalny (C-0),
kolor stali nierdzewnej (C-30S),
kolor złoty (C-23),
kolor czarny (C-35),
oraz wybranych kolorach palety RAL.

PARAMETRY TECHNICZNE:

Maksymalne wymiary jednego modułu (prostopadłościanu):
400 × 1200 × 400 mm (wys. × szer. × gł.).

Maksymalne dopuszczalne obciążenie jednej półki szklanej przy równomiernym rozłożeniu ciężaru wynosi 20 kg.

IMPORTANT INFORMATION

It's lightweight and subtle, yet durable. This system has a wide range of applications. It's available as self-assembly elements, significantly reducing construction time and its costs compared to fully custom-made solutions.

The IQUBE 22 DIY system is built with aluminum profiles and specially designed connectors that enable quick and precise connection of elements. Its modular design allows for the construction of both simple shelves and more complex structures – within the system's specific technical guidelines. The structures can also be built with additional materials, adapting them to individual design requirements.

Regardless of the configuration, the IQUBE 22 DIY can be used as:

- freestanding structures equipped with height-adjustable feet or a glider (A),
- wall-mounted structures using expansion bolts (B),
- suspended structures on the ZOBAL wall system (C) using suspension brackets 040 020 05 and 040 021 05.

Shelves can be made of 4 mm thick tempered glass or 16 mm thick furniture board.

The board can also be used vertically, expanding design options of the system.

The connectors are available in the same colors as the profiles, ensuring a consistent look of the whole construction and a high level of aesthetics.

PROFILES AND CONNECTORS ARE AVAILABLE IN ANODIZED COLORS:

natural color (C-0),
stainless steel color (C-30S),
gold color (C-23),
black color (C-35),
and selected RAL colors.

TECHNICAL SPECIFICATION:

Maximum dimensions of one module (cuboid):
400 × 1200 × 400 mm / 15,75" × 47,24" × 15,75"
(height × width × depth).

The maximum load per glass shelf with evenly distributed weight is 20 kg / 44,09 lbs.



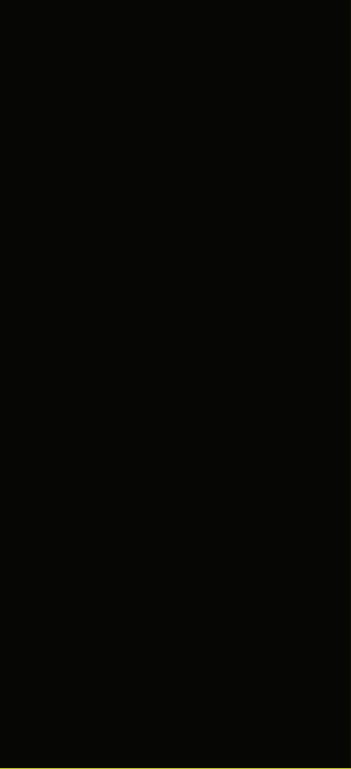
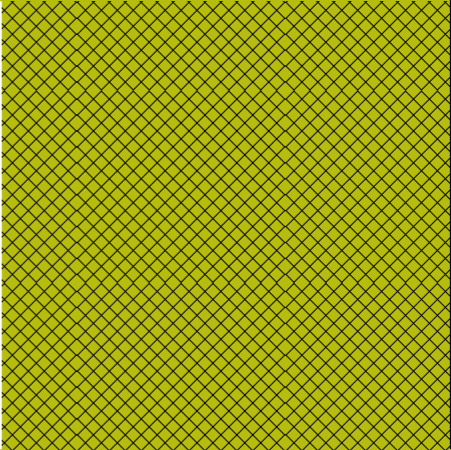
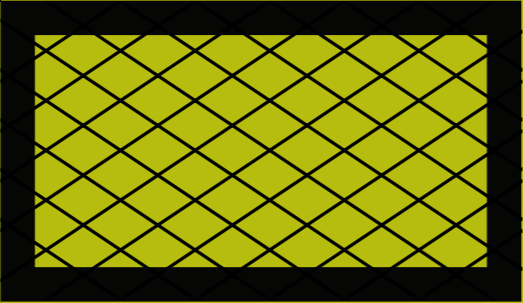
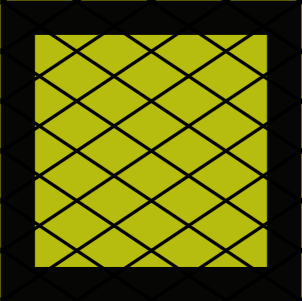
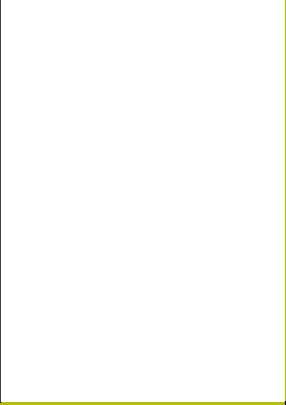
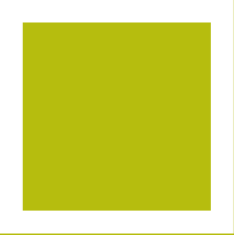
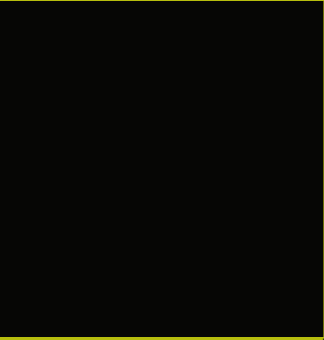

**PROFIL
RAMOWY Z-1**

/ FRAME
PROFILE Z-1

nr 020 010 05

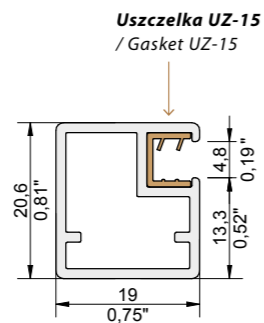

Uszczelka UZ-15
/ Gasket UZ-15

nr 7004

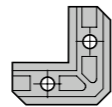

**PROFIL
RAMOWY Z-4**

/ FRAME
PROFILE Z-4

nr 020 022 05

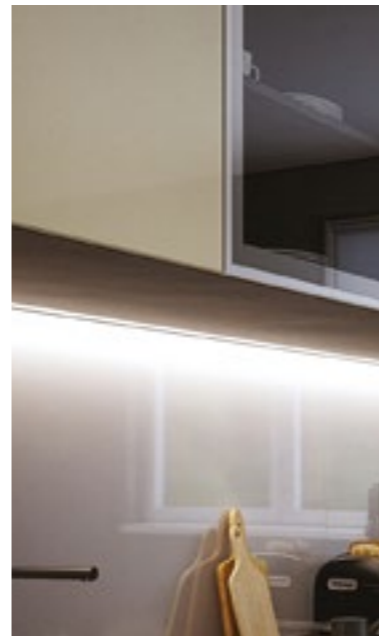

Dla ramy okutej zawiasem zintegrowanym BLUM, należy zastosować podkładkę dystansową do zawiasów nr katalogowy 70T3507.21.

/ For frames with integrated BLUM hinge, a hinge spacer should be used, catalog no 70T3507.21.

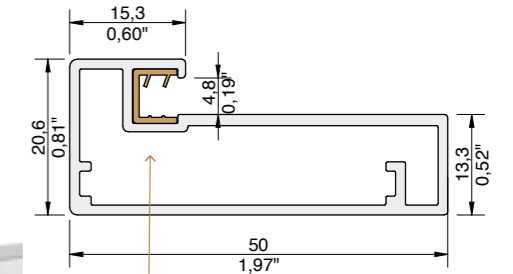

Uszczelka UZ-15 / Gasket UZ-15

nr 7059

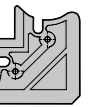

**PROFIL
SZPROSOWY
Z-1S**

MUNTIN
PROFILE Z-1S

nr 020 025 05*

*szpros pasuje do frontów / the muntin profile fits the fronts:
Z-1, Z-5, Z-8, Z-9, Z-10,
Z-12, Z-13, Z-14, Z-23*

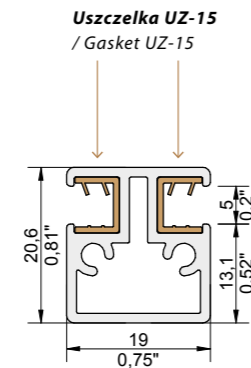

Uszczelka UZ-15
/ Gasket UZ-15



**PROFIL
SZPROSOWY
Z-4S**

/ MUNTIN
PROFILE Z-4S

szpros pasuje do frontu Z-4 / muntin fits frame Z-4

nr 020 018 05

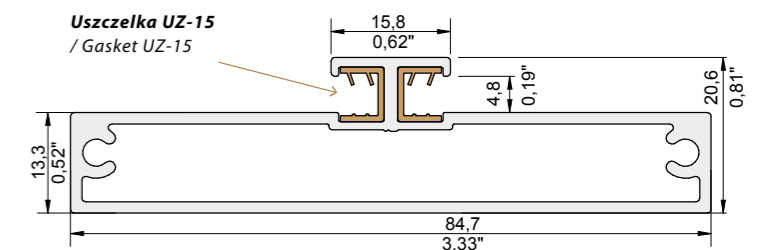

Uszczelka UZ-15
/ Gasket UZ-15



**PROFIL
RAMOWY Z-3**

/ FRAME
PROFILE Z-3

nr 020 036 05

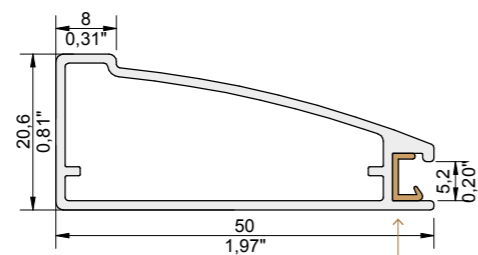

Uszczelka UZ-1 / Gasket UZ-1

nr 7059



**PROFIL
RAMOWY Z-5A**

/ FRAME
PROFILE Z-5A

nr 020 014 05

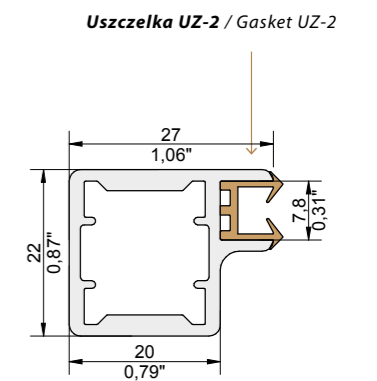

Uszczelka UZ-2 / Gasket UZ-2

nr 7004

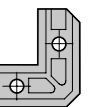

**PROFIL
RAMOWY Z-5B**
/ FRAME
PROFILE Z-5B

*nie można
wykorzystać
frontu w okuciach
z zawiasami*
/ the frame cannot
be used with hinges

nr 020 014 05

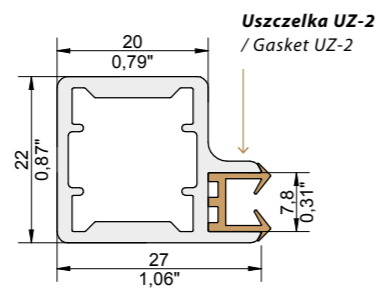

nr 7004

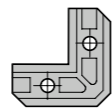

**PROFILE
RAMOWE Z-8**
/ FRAME
PROFILE Z-8

nr 020 016 05

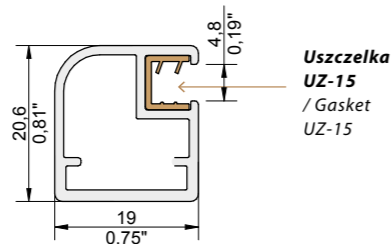

nr 7004

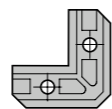

**PROFILE
RAMOWE Z-9**
/ FRAME
PROFILES Z-9

nr 020 017 05

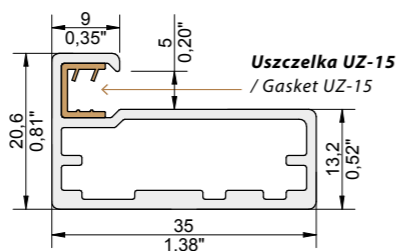

nr 7071

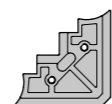

**PROFILE
RAMOWE Z-10**
/ FRAME
PROFILES Z-10

nr 020 021 05

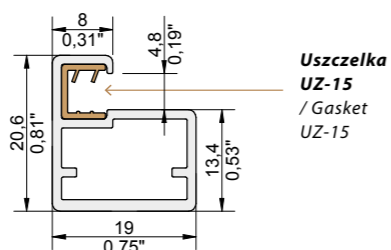

nr 7004

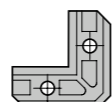

**PROFIL
RAMOWY Z-11**
/ FRAME
PROFILE Z-11

*nie realizujemy zleceń
na ramy ze szkłem
przeziernym*
/ we do not realize orders
for frames with translucent
glass

nr 020 023 05

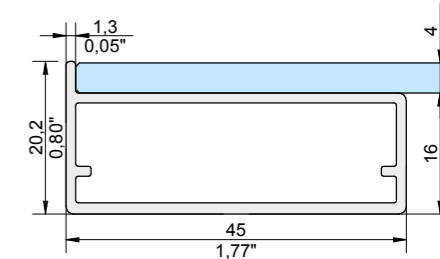

nr 7059

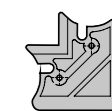

**PROFIL
SZPROSOWY Z-11S**
/ MUNTIN
PROFILE Z-11S

*nie realizujemy zleceń
na ramy ze szkłem
przeziernym*
/ we do not realize orders
for frames with translucent
glass

szpros pasuje do frontów
/ muntin for: Z-11, Z-16,
Z-18, Z-19, Z-20, Z-21

nr 020 029 05

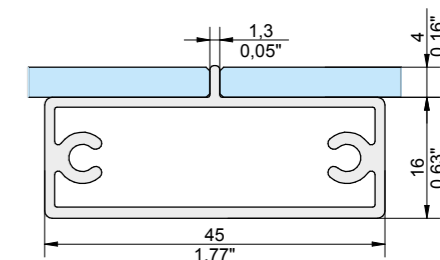

**PROFIL
RAMOWY Z-12**
/ FRAME
PROFILE Z-12

nr 020 024 05

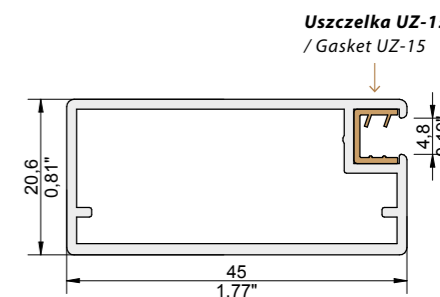

nr 7059

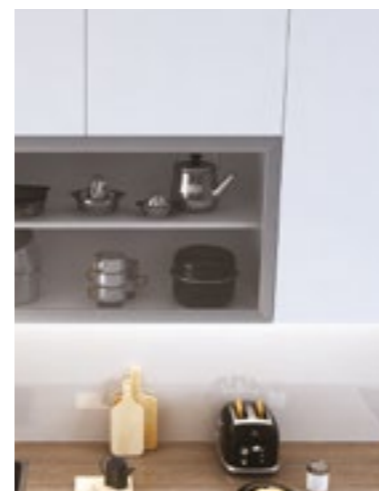
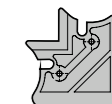

**PROFIL
RAMOWY Z-13**
/ FRAME
PROFILE Z-13

*Dla ramy okutej zawiasem
zintegrowanym BLUM,
należy zastosować
podkładkę dystansową do
zawiasów nr katalogowy
70T3507.21.*
/ For frames with integrated
BLUM hinge, a hinge spacer
should be used, catalog
no 70T3507.21.

nr 020 027 05

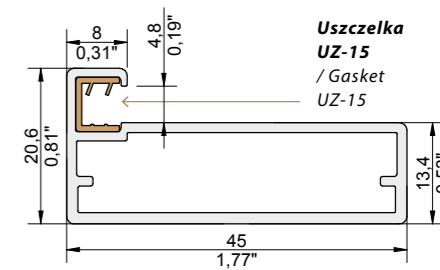

nr 7059

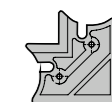

PROFIL RAMOWY Z-14
/ FRAME PROFILE Z-14

Dla ramy okutej zawiasem BLUM, należy zastosować podkładkę dystansową do zawiasów nr katalogowy 70T3507.21.

/ For frames with BLUM hinge, a hinge spacer should be used, catalog no 70T3507.21.

nr 020 026 05

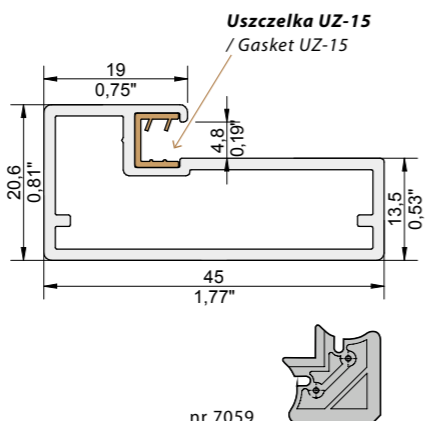

PROFIL RAMOWY Z-15
/ FRAME PROFILE Z-15

Profil Z-15 funkcjonuje w połączeniu z płytą o grubości od 16 do 20 mm
/ Profile Z-15 functions in combination with 16 mm / 0,63" till 20 mm / 0,79" chipboard.

nie można wykorzystywać frontu w okuciach z zawiasami
/ the frame cannot be used with hinges

/ the frame cannot be used with hinges

nr 020 028 05

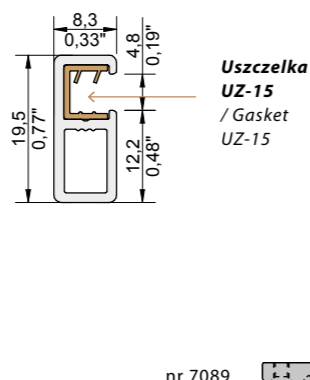

PROFIL RAMOWY Z-16
/ FRAME PROFILE Z-16

nie realizujemy zleceń na ramy ze szkłem przeziernym
/ we do not realize orders for frames with translucent glass

nr 020 030 05

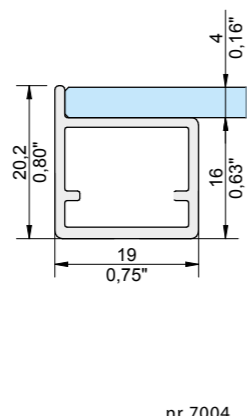

PROFIL RAMOWY Z-17
/ FRAME PROFILE Z-17

nie realizujemy zleceń na ramy w wykończeniu RAL i z wypełnieniem ze szkła bezpiecznego
/ orders for frames in RAL finish and with safety glass filling are not processed

nr 020 031 05

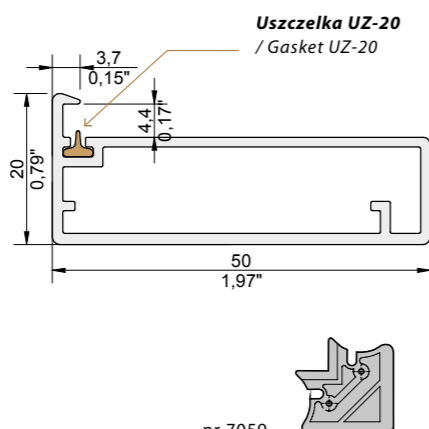

PROFIL RAMOWY Z-18
/ FRAME PROFILE Z-18

brak możliwości realizacji frontu z wpuszczonymi w bok ramy uchwytami: U-9, U-9 R9, U-91 i U-91 R9
/ not possible to make fronts with: U-9, U-9 R9, U-91 and U-91 R9 handles integrated into the side of the frame

nr 020 032 05

nie realizujemy zleceń na ramy ze szkłem przeziernym
/ we do not realize orders for frames with translucent glass

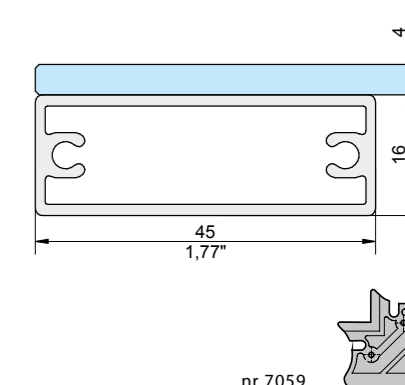

PROFIL RAMOWY Z-19
/ FRAME PROFILE Z-19

nie realizujemy zleceń na ramy ze szkłem przeziernym
/ we do not realize orders for frames with translucent glass

nr 020 033 05

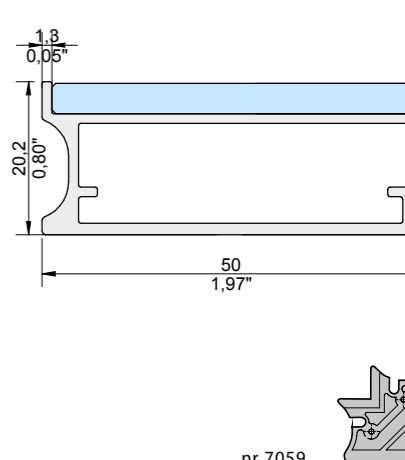

PROFIL RAMOWY Z-20
/ FRAME PROFILE Z-20

nie realizujemy zleceń na ramy ze szkłem przeziernym
/ we do not realize orders for frames with translucent glass

nr 7059

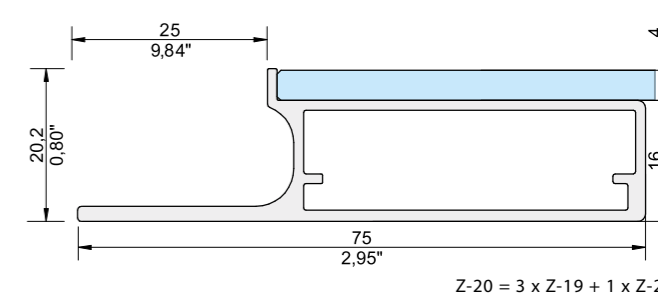
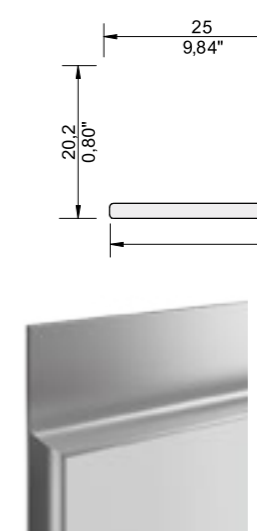

Przy składaniu zamówienia należy jednoznacznie określić położenie części pochwytywowej, zgodnie z poniższymi oznaczeniami:

- S** – część pochwytywowa na górze lub na dole frontu;
- W** – część pochwytywowa na wysokości frontu;
- PP** – część pochwytywowa na prostopadłych dwóch bokach frontu;
- PR** – część pochwytywowa na równoległych dwóch bokach frontu.

/ When placing an order, the position of the grip part should be clearly defined, according to the following information:

- S** – grip part at the top or bottom of the front;
- W** – grip part at the height of the front;
- PP** – grip part on two perpendicular sides of the front;
- PR** – grip part on two parallel sides of the front.

PROFIL RAMOWY Z-21
/ FRAME PROFILE Z-21

nie realizujemy zleceń na ramy ze szkłem przeziernym
/ we do not realize orders for frames with translucent glass

nr 7059

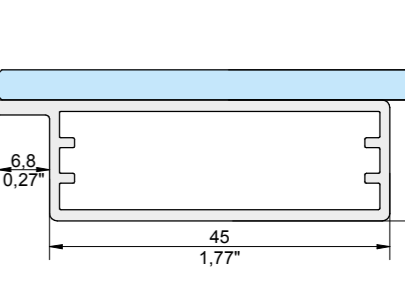

Z-21 = 3 x Z-18 + 1 x Z-21

**PROFIL
RAMOWY Z-22**

/ FRAME
PROFILE Z-22

*możliwy montaż zawiasów
ukrytych oraz zawiasów do
wąskich ram aluminiowych*
/ possibility of installing air
hinges and hinges for narrow
aluminium frames

nr 020 037 05



Uszczelka UZ-15
/ Gasket UZ-15

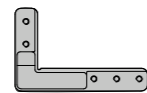
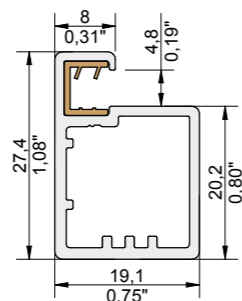

Łącznik lewy
Left corner cleat
nr 020 040 00

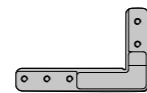

Łącznik prawy
Right corner cleat
nr 020 041 00

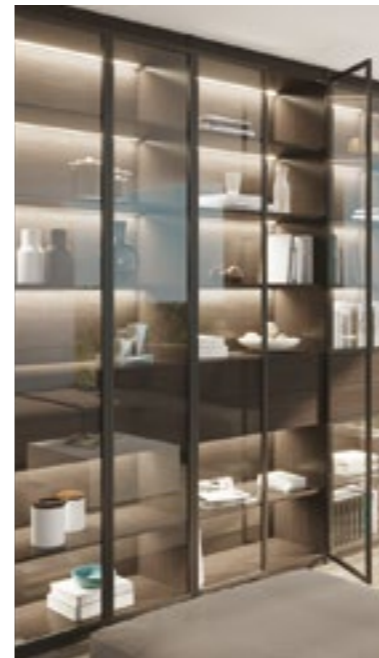

**PROFIL
RAMOWY Z-26A**

/ FRAME
PROFILE Z-26A

NEW

nr 020 045 05



Uszczelka UZ-15
/ Gasket UZ-15

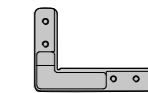
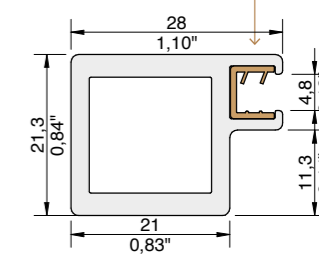

Łącznik lewy
Left corner cleat
nr 020 040 00

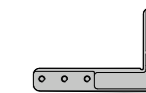

Łącznik prawy
Right corner cleat
nr 020 041 00

**PROFIL
RAMOWY Z-23A**

/ FRAME
PROFILE Z-23A

*możliwy montaż zawiasów
ukrytych oraz zawiasów do
wąskich ram aluminiowych*
/ possibility of installing air
hinges and hinges for narrow
aluminium frames

nr 020 038 05

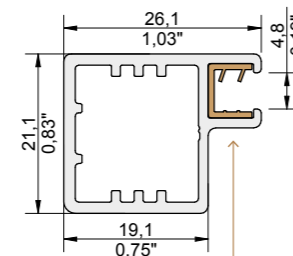

Uszczelka UZ-15
/ Gasket UZ-15

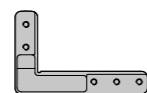

Łącznik lewy
Left corner cleat
nr 020 040 00



Łącznik prawy
Right corner cleat
nr 020 041 00

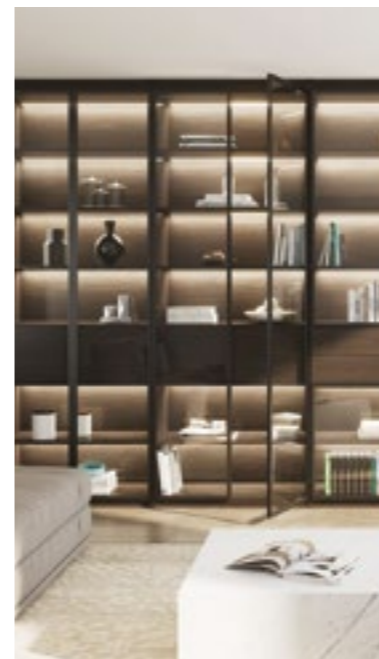

**PROFIL
RAMOWY Z-26B**

/ FRAME
PROFILE Z-26B

NEW

nr 020 045 05



Uszczelka UZ-15 / Gasket UZ-15

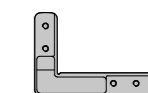
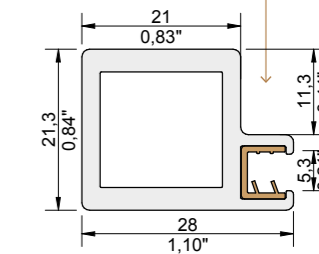

Łącznik lewy
Left corner cleat
nr 020 040 00

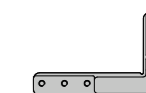

Łącznik prawy
Right corner cleat
nr 020 041 00

**PROFIL
RAMOWY Z-23B**

/ FRAME
PROFILE Z-23B

*możliwy montaż tylko
zawiasów ukrytych*
/ only concealed hinges
can be installed

nr 020 038 05

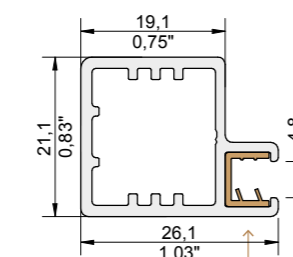

Uszczelka UZ-15
/ Gasket UZ-15



Łącznik lewy
Left corner cleat
nr 020 040 00



Łącznik prawy
Right corner cleat
nr 020 041 00



**PROFIL
RAMOWY Z-24**

/ FRAME
PROFILE Z-24

*możliwy montaż tylko
zawiasów ukrytych*
/ only concealed hinges
can be installed

nr 020 042 05

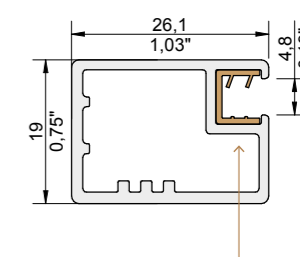

Uszczelka UZ-15
/ Gasket UZ-15

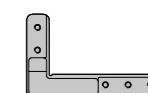

Łącznik lewy
Left corner cleat
nr 020 040 00

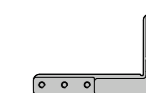

Łącznik prawy
Right corner cleat
nr 020 041 00



PROFIL RAMOWY Z-25A
/ FRAME
PROFILE Z-25A

Do ramy uzbrojonej:
- w zawiasy Salice CONECTA, należy użyć łączników nr 7071;
- w zawiasy ukryte (Salice AIR), należy użyć łączników nr 020 040 00 i nr 020 041 00.

/ For frames with:
- Salice CONECTA hinges, use connectors no. 7071;
- hidden hinges (Salice AIR), use connectors no. 020 040 00 and no. 020 041 00.

Uszczelka UZ-15 / Gasket UZ-15

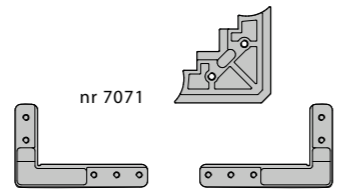
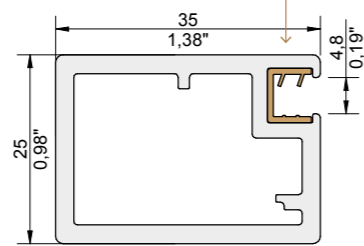

Łącznik lewy
Left corner cleat
nr 020 040 00

Łącznik prawy
Right corner cleat
nr 020 041 00

front meblowy przeznaczony pod okucia zawiasami ukrytymi i zawiasami ukrytymi pionowego montażu Salice CONECTA
/ furniture front intended for fittings with hidden hinges and hidden hinges Salice CONECTA for Vertical installation

nr 020 043 05



PROFIL RAMOWY Z-25B
/ FRAME
PROFILE Z-25B

front meblowy przeznaczony pod okucia zawiasami ukrytymi i zawiasami ukrytymi pionowego montażu Salice CONECTA
/ furniture front intended for fittings with hidden hinges and hidden hinges Salice CONECTA for Vertical installation

nr 020 043 05

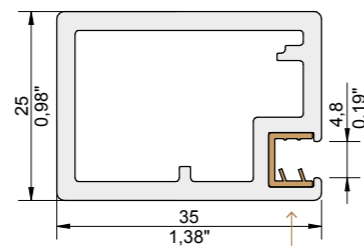

Uszczelka UZ-15 / Gasket UZ-15

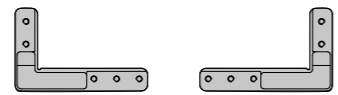

Łącznik lewy
Left corner cleat
nr 020 040 00

Łącznik prawy
Right corner cleat
nr 020 041 00



PROFIL SZPROSOWY Z-25S
/ MUNTIN
PROFILE Z-25S

szpros pasuje do frontu Z-25
/ muntin fits frame Z-25

nr 020 044 05

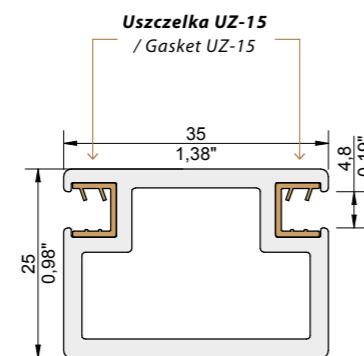

Uszczelka UZ-15 / Gasket UZ-15



**ADAPTER DO ZAWIASU
UKRYTEGO A-1**

/ AIR HINGE ADAPTER A-1

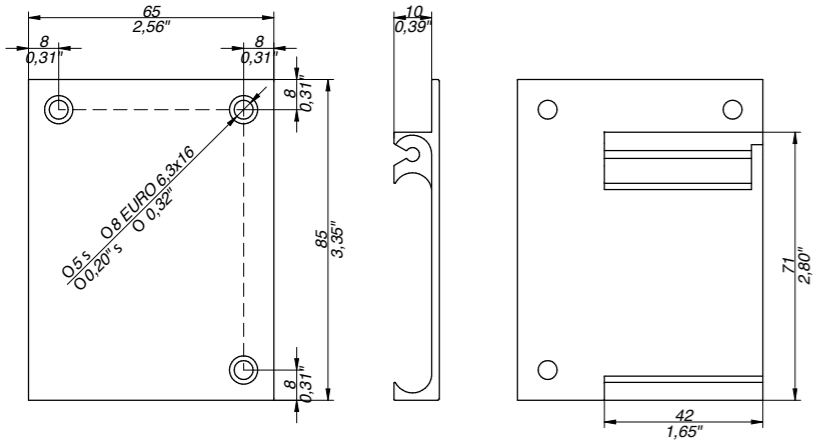
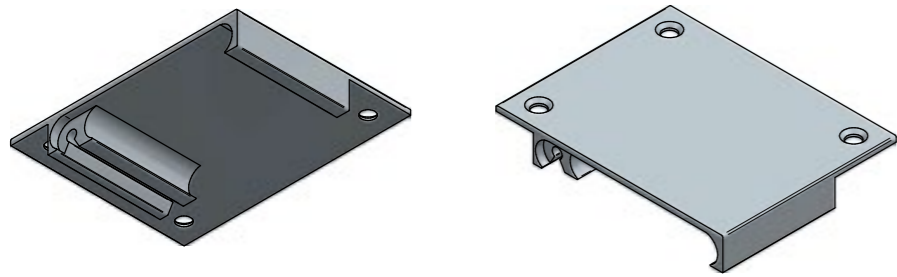

nr 010 008 05

**ADAPTER DO ZAWIASU
UKRYTEGO A-2**

/ AIR HINGE ADAPTER A-2

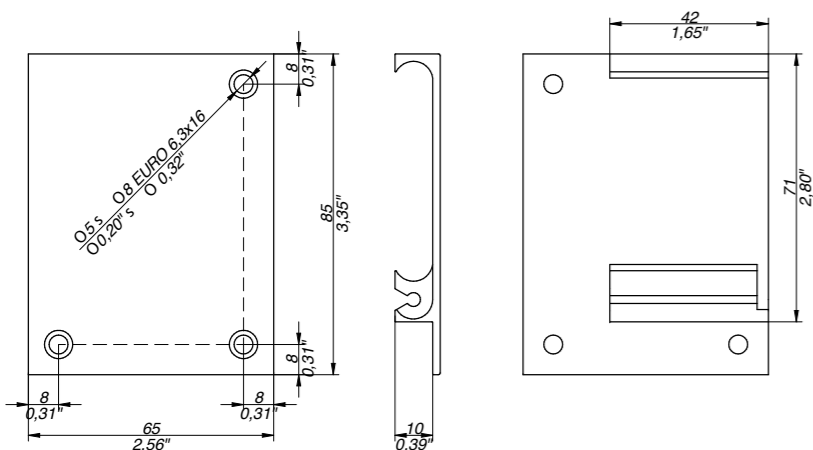
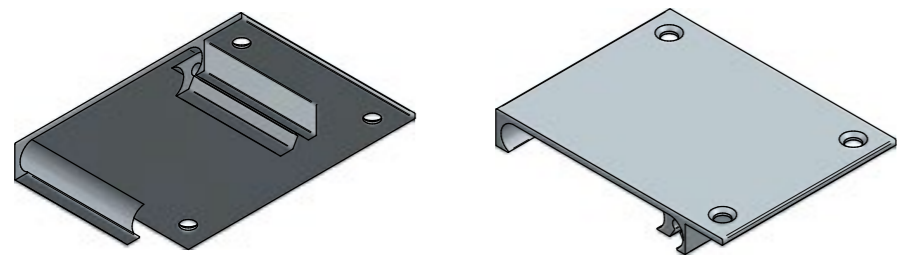

nr 010 007 05



**Adaptory dedykowane do frontów meblowych:
Z-22, Z-23, Z-24, Z-25 i Z-26 dla korpusów
o grubości płyty wieńca górnego i dolnego
poniżej 25 mm.**

/ Adapters for furniture fronts: Z-22, Z-23, Z-24, Z-25
and Z-26 in cabinet body with the thickness of
the top and bottom boards below 25 mm / 0,98".

**adaptory sprzedawane
jako osobny asortyment**
/ adapters sold separately



**FRONTY DO MEBLI
Z DODATKOWYMI
SZPROSAMI**

/ FRAME DOORS
WITH GLUED MUNTIN
PROFILES

**Wszystkie typy szprosów
przyklejanych oferujemy
jako anodowane wg
wzornika kolorów anody oraz
lakierowane wg palety RAL.**

/ All types of glued muntins
are offered anodized according
to our anodized colorsamples
or powder-coated according
to RAL palette.

TYP FRONTU FRAME TYPE	SZPROSY OZDOBNE (PŁASKOWNIKI NAKLEJANE) / DECORATIVE MUNTIN (FLAT PROFILE GLUED)		
	10x2 mm 0,39"x0,07"	15x2 mm 0,59"x0,07"	20x2 mm 0,78"x0,07"
Z-1			
Z-2			
Z-3			
Z-4			
Z-8			
Z-9			
Z-10			
Z-12			
Z-13			
Z-14			
Z-15			
Z-22			
Z-23			
Z-24			
Z-26			



**PROFIL RAMOWY Z-1
SZPROS OZDOBNY 20x2**

/ FRAME PROFILE Z-1
MUNTIN PROFILE
20x2 / 0,79"x0,08"



**PROFIL RAMOWY Z-8
SZPROS OZDOBNY 15x2**

/ FRAME PROFILE Z-8
MUNTIN PROFILE
15x2 / 0,59"x0,08"



**PROFIL RAMOWY Z-9
SZPROS OZDOBNY 10x2**

/ FRAME PROFILE Z-9
MUNTIN PROFILE
10x2 / 0,39"x0,08"



**PROFIL RAMOWY Z-13
SZPROS OZDOBNY 10x2**

/ FRAME PROFILE Z-13
MUNTIN PROFILE
10x2 / 0,39"x0,08"

FRONTY DO MEBLI Z DODATKOWYMI SZPROSAMI / FRAME DOORS WITH GLUED SASHES

FRONTY DO MEBLI / FURNITURE FRONTS

Wszystkie fronty z profili aluminiowych wykonane przez firmę ZOBAL są oznaczone logo po ich wewnętrznej stronie. Tylko te ramki są oryginalnym produktem, za którego jakość ponosimy pełną odpowiedzialność.

W naszej ofercie znajdują Państwo kilkanaście podstawowych typów frontów wykonywanych z różnych profili aluminiowych. Zastosowanie szprosów i kilkunastu rodzajów szkła oraz produkowanych przez nas uchwytów wielokrotnie zwiększa ilość proponowanych rozwiązań. Zapewniamy Państwu obsługę w trzech podstawowych wariantach:

- pełen serwis (rama dociera do Państwa złożona wraz z wypełnieniem gotowa do montażu)
- przygotowana do samodzielnego montażu
- sprzedaż profili gotowych do samodzielnej produkcji frontów przy użyciu specjalistycznych maszyn

Proponowane przez nas zastosowanie frontów:

- drzwi zawiasowe (nakładane, bliźniacze i wpuszczane)
- fronty szuflad
- klapy
- drzwi przesuwne

W zależności od zastosowania frontu, proponujemy Państwu odpowiednie okucie, które dostarczamy wraz z ramą przygotowaną do samodzielnego montażu w meblu. Jesteśmy w stanie przygotować profil do zamontowania prowadnic, zawiasów czy też siłowników firm Blum, Air Salice, Hettich, FGV (inne po konsultacji z naszym Działem Technicznym). Dysponujemy własnym, meblowym systemem jezdny, wewnętrznym i zewnętrznym do drzwi przesuwnych o max. masie frontów do 20 kg oraz do 1,5 m wysokości.

Poniżej niezbędne informacje dotyczące projektowania frontów:

1. Wszystkie profile wyposażone są w uszczelkę, która przystosowana jest do wypełnienia o grubości 4 mm.
2. Minimalna odległość od krawędzi ramy do środka zawiasu wynosi 60 mm, dla ram zbudowanych z wąskich profili konstrukcyjnych, oraz 80 mm dla ram zmontowanych z szerokich profili konstrukcyjnych.
3. Minimalna wysokość frontu wynosi 250 mm, a w przypadku szuflad 130 mm.
4. Ramy wąskie: Z-1, Z-5, Z-8, Z-10, Z-15 i Z-16, nie nadają się na fronty szuflad nakładanych.
5. Zastosowanie szprosu:
 - wzmacnia konstrukcję ramy
 - daje możliwość zastosowania kilku wypełnień do jednej ramy
 - ma charakter dekoracyjny
6. Proponowane przez nas typy szkła: mastercare (kwadraty), masterlign (linie), szkło przezroczyste, optiwhite, matelux, szkło matowe (piaskowane), masterpoint, flutes matowy, szkło brązowe (dymione), lustro, lacomat, lacobel, antisol grafit i antisol czarny.
7. Tabela wymiarów szkła:
Od wymiaru frontu / ramy należy odjąć następujące wartości w [mm], aby uzyskać wymiar szkła.

All aluminum frames, manufactured by ZOBAL, are marked with its logo on their back side. Only frames with the logo are ZOBAL's original products, for the quality of which Zobal takes full responsibility.

Our offer includes several basic types of fronts manufactured from various aluminium shapes. Applying muntin profiles and several types of glass as well as handles manufactured by ZOBAL, enriches our offers with plenty of solutions, since we apply muntin profiles and several type. We suggest the following application of fronts:

- hinged doors (laid-on doors, twin-doors, let-in doors),
- drawer doors,
- flaps,
- sliding doors.

We provide three standard services:

- full service (you receive an assembled frame together with a filling, ready for fixing to the cabinet)
- fitted for individual assembly,
- sale of shapes profiles ready for individual production of fronts with the use of specialized machinery.

Depending on a front application, we offer adequate furniture fittings that we supply together with a frame ready for individual assembling in a piece of furniture. We can also prepare a profile for the assembly of guides, hinges or lifting mechanism produced by Blum, Hettich, FGV (or other manufacturers – after our technical consultation). We have our own furniture inside and outside sliding system for sliding doors of the maximum weight of up to 20 kg / 44 lbs and the maximum height of up to 1,5 m / 59,06".

Below necessary information for frame designing:

1. All shapes are equipped with a gasket that is adapted for a filling 4 mm / 0,16" thick.
2. The minimum distance from the edge of the frame to the centre of the hinge is 60 mm / 2,36" for frames narrow frames and 80 mm / 3,15" for wide frames.
3. The minimum front height is 250 mm / 9,84" for drawers is 130 mm / 5,12".
4. Narrow frames (Z-1, Z-5, Z-8, Z-10, Z-15 and Z-16) cannot be used for laidon drawer fronts.
5. The application of muntin profile:
 - it strengthens the construction of frames,
 - it allows to use several fillings for one frame,
 - decorative purposes.
6. We suggest the following glass types available in our offer: mastercare (squares), masterlign (lines), transparent glass, optiwhite, matelux, matt glass (sand-blasted), masterpoint, flutes matt, brown glass (smoky), mirror and lacomat.
7. Table of glass dimensions:
The following values in [mm / "] should be subtracted from the front/frame dimensions to obtain the glass dimensions.

TYP / TYP	Z-1	Z-2	Z-3	Z-4	Z-5	Z-6	Z-8	Z-9	Z-10	Z-11	Z-12	Z-13	Z-14	Z-15	Z-16	Z-17	Z-18	Z-19	Z-20	Z-21	Z-22	Z-23	Z-24	Z-25	Z-26	Z-1S	Z-4S	Z-11S	Z-25S
WYSOKOŚĆ / HEIGHT	26	18	92	19	46	18	26	5	5	3	79	5	27	5	3	3	0	3	28	0	5	41	41	59	45	4	1	2	12
	1,02"	0,71"	3,62"	0,75"	1,81"	0,71"	1,02"	0,20"	0,20"	0,12"	3,11"	0,20"	1,06"	0,20"	0,12"	0,12"	0	0,12"	1,10"	0	0,20"	3,23"	3,23"	2,32"	1,44"	0,16"	0,04"	0,08"	0,47"
SZEROKOŚĆ / WIDTH	26	92	92	19	46	24	26	5	5	3	79	5	27	5	3	3	0	3	3	0	5	41	41	59	45	-	-	-	-
	1,02"	3,62"	3,62"	0,75"	1,81"	0,94"	1,02"	0,20"	0,20"	0,12"	3,11"	0,20"	1,06"	0,20"	0,12"	0,12"	0	0,12"	0,12"	0	0,20"	3,23"	3,23"	2,32"	1,44"	-	-	-	-

8. Uchwyty przykręcane ZOBAL: U-1 ÷ U-9 dedykowane do frontów, występują w standardowych długościach: 20, 40, 60, 100 i 150 mm oraz w długościach na żądanie Klienta.

- * szpros wąski po 4 mm na stronę
- ** szpros szeroki po 2 mm na stronę
- *** szpros do Z-11 – po 1 mm na stronę
- **** szpros do Z-25 – po 12 mm na stronę

8. ZOBAL screwed handles U-1 ÷ U-9 for fronts available in standard lengths: 20 mm / 0,75", 40 mm / 1,57", 60 mm / 2,36", 100 mm / 3,94", 150 mm / 5,91" and customer requested lengths.

- * narrow element of a grid 4 mm / 0,16" for each side
- ** wide element of a grid 2 mm / 0,08" for each side
- *** muntin for Z-11 - 1 mm / 0,04" from each side
- **** muntin for Z-25 - 12 mm / 0,47" from each side



FRONTY DO MEBLI MESH

/ MESH FURNITURE FRONTS

W naszej ofercie znajdują Państwo 6. frontów meblowych: Z-1, Z-8, Z-12, Z-15, Z-23, Z-24, Z-25 i Z-26, których wypełnienie może stanowić siatka stalowa ciętociągniona w kolorze czarnym i białym. Siatka pokryta jest warstwą powłoki antykorozyjnej, dzięki której zyskujemy możliwość użycia frontów z tym wypełnieniem w dowolnych pomieszczeniach. Gwarancję antykorozyjnych właściwości siatki poświadczą certyfikaty. Do frontów meblowych MESH w kolorze czarnym, zapewniamy okucia oraz uchwyty w tym samym kolorze.

In our offer includes 6 furniture fronts: Z-1, Z-8, Z-12, Z-15, Z-23, Z-24, Z-25 and Z-26, which can be filled with black and white expanded steel mesh. The mesh is covered with a layer of anti-corrosion coating, thanks to which we gain the possibility of using fronts with this filling in any interior. The guarantee of anti-corrosion properties of the mesh is confirmed by a certificate. For MESH furniture fronts in black, we provide fittings and handles in the same color.

INFORMACJE TECHNICZNE:

- dostępne typy frontów meblowych MESH: Z-1, Z-8, Z-12, Z-15*, Z-23, Z-24*, Z-25 i Z-26
- wypełnienie frontów stanowi siatka stalowa cięto-ciągniona, lakierowana proszkowo na kolor biały RAL 9003 MAT i czarny RAL 9005 MAT
- dostępne okucia i uchwyty w kolorze czarnym
- możliwość wykonania frontów MESH z profilem szprosowym (patrz tabela poniżej)
- orientacja splotu siatki (patrz grafika na stronie 73)

WYMIARY FRONTÓW [mm/"] / FRONT DIMENSIONS

≤ 1200 × 700 mm / 47,24" × 27,56"	0
≥ 1200 × 700 mm / 47,24" × 27,56" ≤ 2000 × 700 mm / 78,74" × 27,56"	1
≥ 2000 × 700 mm * / 78,74" × 27,56" *	2

* dla frontów Z-15 i Z-24, maksymalne wymiary gabarytowe 1200 × 700 mm / (wys. × szer.) – brak możliwości zastosowania profilu szprosowego

** maksymalne wymiary frontów ze szprosami zgodnie z wytycznymi technicznymi dotyczącymi projektowania frontów ZOBAL

TECHNICAL DETAILS:

- available types of MESH furniture fronts: Z-1, Z-8, Z-12, Z-15*, Z-23, Z-24*, Z-25 and Z-26
- the filling of the fronts is made of expanded steel mesh, powder coated in RAL 9003 MAT and RAL 9005 MAT
- available fittings and handles in black
- the possibility of making MESH fronts with muntin profile (see the table below)
- mesh weave pattern (see graphic page 73)

* for Z-15 and Z-24 fronts, maximum dimensions 1200 × 700 mm / 47,24" × 27,56" / (height × width) – it is not possible to use a muntin profile

** maximum dimensions of fronts with muntin profiles in accordance with the technical guidelines for ZOBAL fronts

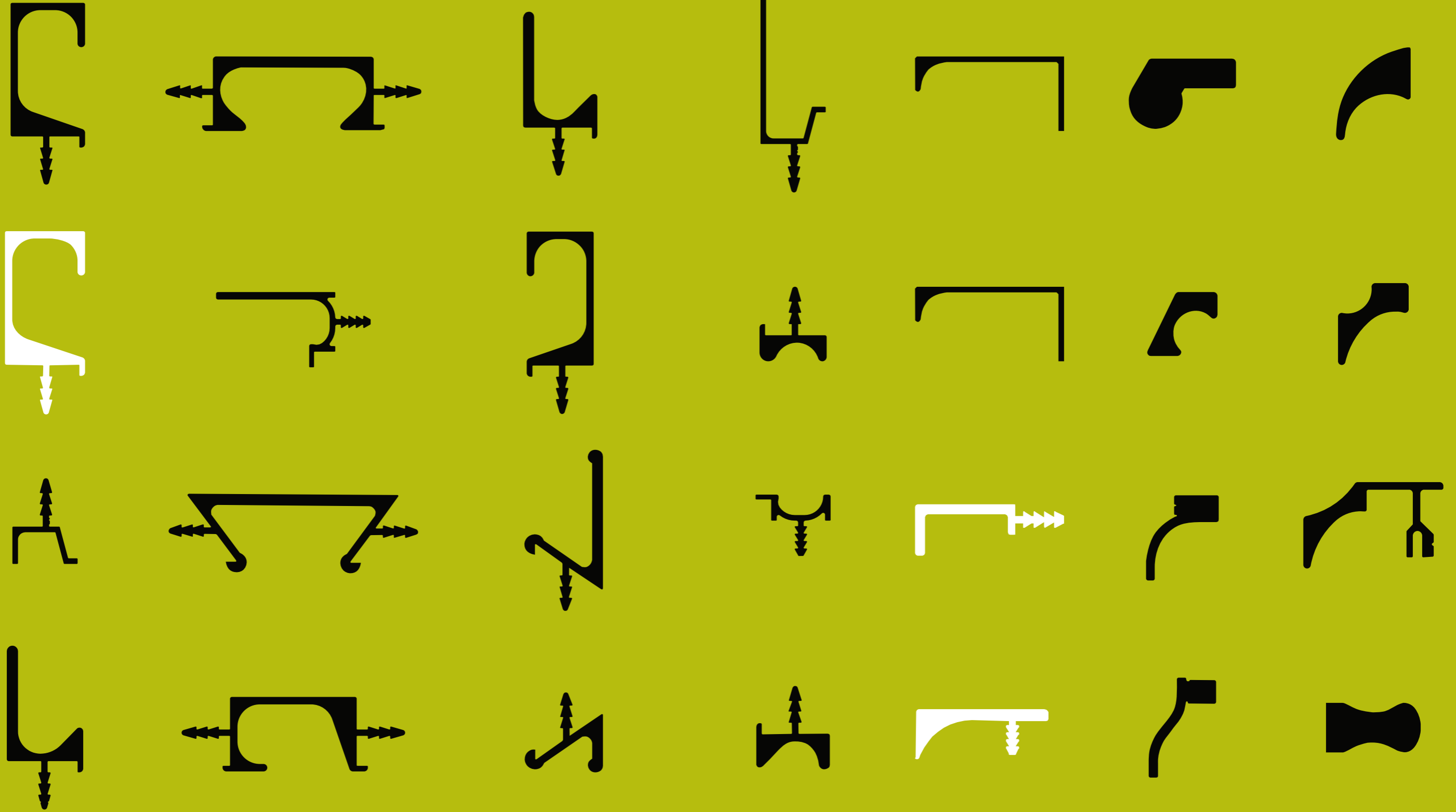

U-1

20 mm/0,79" nr 011 001 05
 40 mm/1,57" nr 011 002 05
 60 mm/2,36" nr 011 003 05
 100 mm/3,94" nr 011 004 05
 150 mm/5,91" nr 011 005 05
 * **na zamówienie** / as ordered

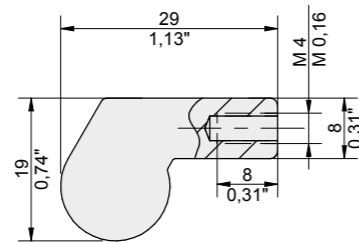

U-2

20 mm/0,79" nr 011 007 05
 40 mm/1,57" nr 011 008 05
 60 mm/2,36" nr 011 009 05
 100 mm/3,94" nr 011 010 05
 150 mm/5,91" nr 011 011 05
 * **na zamówienie** / as ordered

**** uchwyty o długościach katalogowych dostępne w kolorach: C-0, C-30S, C-32, C-34 i C-35 do wyczerpania zapasów magazynowych**
 / ** handles in catalog lengths available in colors: C-0, C-30S, C-32, C-34 and C-35 while stocks last

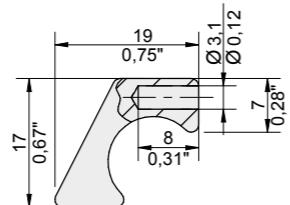

U-3

20 mm/0,79" nr 011 013 05
 40 mm/1,57" nr 011 014 05
 60 mm/2,36" nr 011 015 05
 100 mm/3,94" nr 011 016 05
 150 mm/5,91" nr 011 017 05
 * **na zamówienie** / as ordered

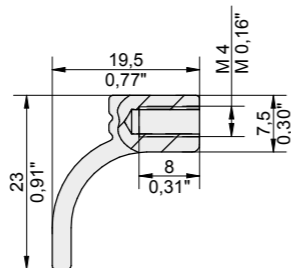

U-4

20 mm/0,79" nr 011 019 05
 40 mm/1,57" nr 011 020 05
 60 mm/2,36" nr 011 021 05
 100 mm/3,94" nr 011 022 05
 150 mm/5,91" nr 011 023 05
 * **na zamówienie** / as ordered

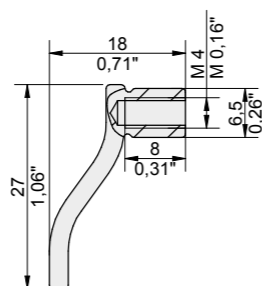

U-5

20 mm/0,79" nr 011 025 05
 40 mm/1,57" nr 011 026 05
 60 mm/2,36" nr 011 027 05
 100 mm/3,94" nr 011 028 05
 150 mm/5,91" nr 011 029 05
 * **na zamówienie** / as ordered

**** uchwyty o długościach katalogowych dostępne do wyczerpania zapasów**
 ** handles available while stocks last

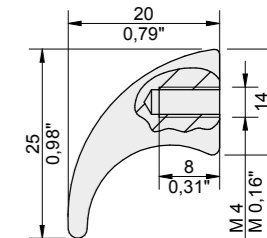

U-6

20 mm/0,79" nr 011 031 05
 60 mm/2,36" nr 011 033 05
 100 mm/3,94" nr 011 034 05
 150 mm/5,91" nr 011 035 05

**** uchwyty o długościach katalogowych dostępne do wyczerpania zapasów**
 ** handles available while stocks last

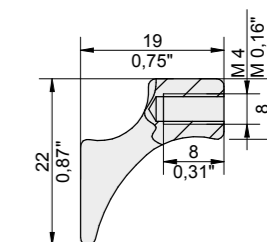

U-7*

20 mm/0,79" nr 011 037 05
 40 mm/1,57" nr 011 038 05
 60 mm/2,36" nr 011 039 05
 100 mm/3,94" nr 011 040 05
 150 mm/5,91" nr 011 041 05

***uchwyt U-7 jest przystosowany do ramy Z-9 i jest dostępny wyłącznie z montażem u producenta**
 * the handle U-7 is adapted to the frame Z-9 and it is available only together with the producer's assembly

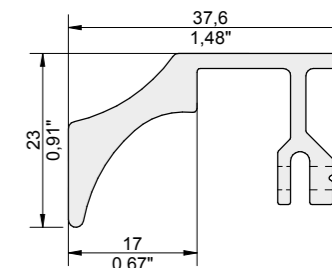

U-8

20 mm/0,79" nr 011 043 05
 40 mm/1,57" nr 011 044 05
 60 mm/2,36" nr 011 045 05
 100 mm/3,94" nr 011 046 05
 150 mm/5,91" nr 011 047 05
 * **na zamówienie** / as ordered

**** uchwyty o długościach katalogowych dostępne do wyczerpania zapasów**
 ** handles available while stocks last

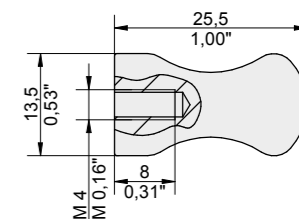

U-9

20 mm/0,79" nr 011 049 05
 40 mm/1,57" nr 011 050 05
 60 mm/2,36" nr 011 051 05
 100 mm/3,94" nr 011 052 05
 150 mm/5,91" nr 011 053 05
 200 mm/7,87" nr 011 086 05
 * **na zamówienie** / as ordered

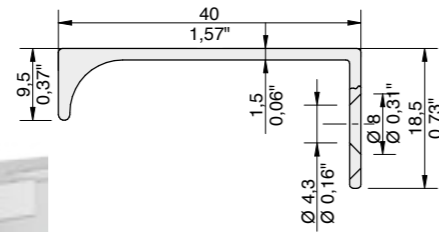

U-9 R9

40 mm/1,57" nr 011 081 05
 60 mm/2,36" nr 011 082 05
 100 mm/3,94" nr 011 083 05
 150 mm/5,91" nr 011 084 05
 200 mm/7,87" nr 011 085 05
 * **na zamówienie** / as ordered

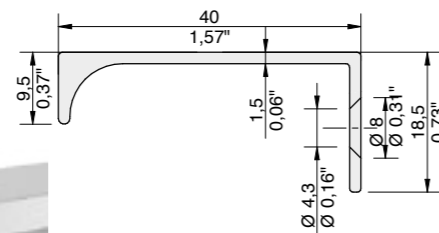

U-9 R9 M

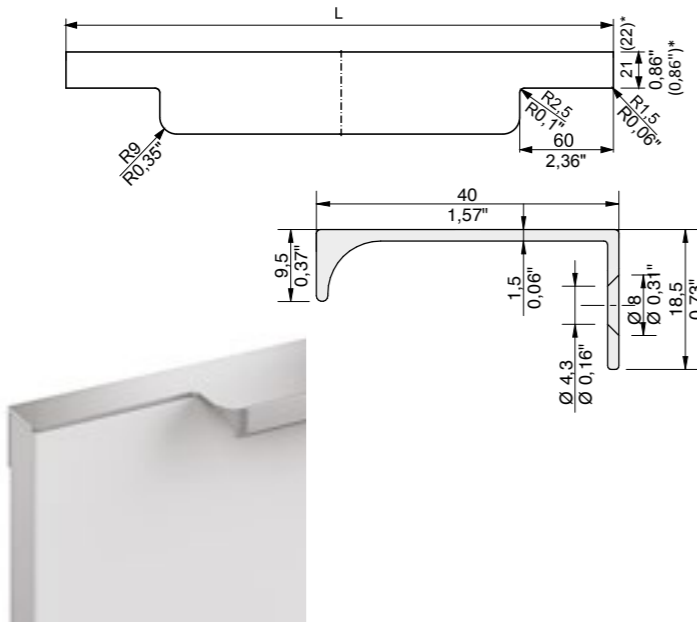

U-91

20 mm/0,79" nr 011 059 05
 40 mm/1,57" nr 011 060 05
 60 mm/2,36" nr 011 061 05
 100 mm/3,94" nr 011 062 05
 150 mm/5,91" nr 011 063 05
 200 mm/7,87" nr 011 064 05
 * **na zamówienie** / as ordered

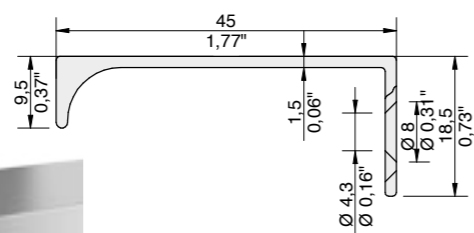

U-91 R9

40 mm/1,57" nr 011 067 05
 60 mm/2,36" nr 011 068 05
 100 mm/3,94" nr 011 069 05
 150 mm/5,91" nr 011 070 05
 200 mm/7,87" nr 011 071 05
 * **na zamówienie** / as ordered

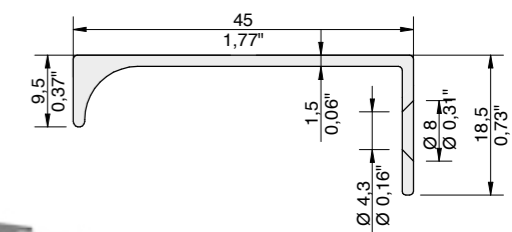

U-91 R9 M

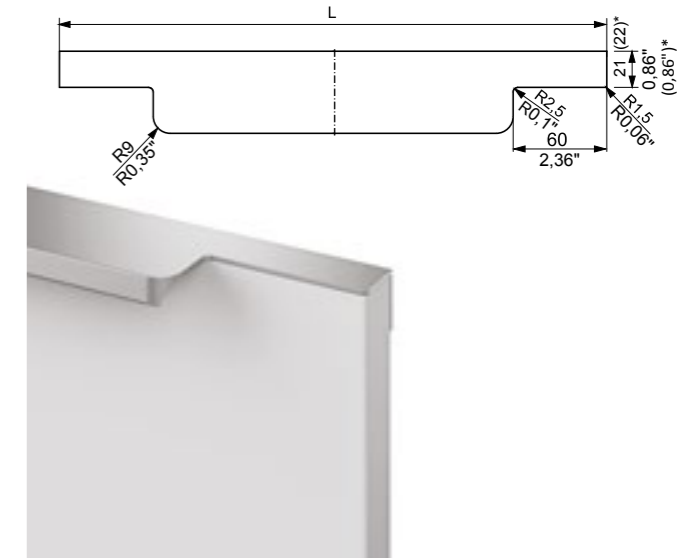

UCHWYTY MEBLOWE U-9, U-91, U-92, U-921 i U-922 WPU SZCZANE W PROFILE KONSTRUKCYJNE FRONTÓW.

Oferujemy Państwu możliwość realizacji frontów z wpuszczanymi w profile konstrukcyjne ram uchwytów meblowych: U-9, U-91, U-92, U-921 i U-922 o długości do L=200 mm we wszystkich typach frezowania. Jest to usługa dodatkowa, którą należy wymienić jednoznacznie podczas składania zamówienia.

Powyższe rozwiązanie rozszerza ofertę firmy ZOBAL, a także podnosi estetykę i funkcjonalność produkowanych frontów meblowych. Polega ono na idealnym dopasowaniu uchwytu do krawędzi frontu, co daje jednolitą, spójną powierzchnię bez widocznych szczelin. Takie rozwiązanie nie tylko wpisuje się w minimalistyczne trendy wzornictwa, ale także oferuje szereg praktycznych korzyści.

KLUCZOWE ZALETY:

Brak szczelin między frontami – precyzyjne dopasowanie uchwytu do frontu eliminuje widoczne szczeliny, co nadaje meblom elegancki i jednolity wygląd.

Łatwość utrzymania czystości – gładka, pozbawiona przerw powierzchnia znacznie ułatwia czyszczenie frontów. Brak zagłębień, w których mogłyby gromadzić się kurz i zabrudzenia, to wyraźne udogodnienie w codziennej pielęgnacji.

Nowoczesny design – minimalistyczne, zlicowane uchwyty dodają meblom elegancji i sprawiają, że stają się one bardziej wyrafinowane. Aluminiowy profil dodaje także nowoczesnego, industrialnego charakteru.

Uniwersalność zastosowania – rozwiązanie to doskonale sprawdza się w różnych typach mebli, od kuchennych po łazienkowe, biurowe i salonowe. Zlicowanie uchwytu z profilem frontu może być stosowane zarówno w meblach o matowym, jak i błyszczącym wykończeniu, co daje szerokie możliwości aranżacyjne.

FURNITURE HANDLES U-9, U-91, U-92, U-921 and U-922 PUT INTO THE CONSTRUCTION PROFILES OF FRONTS.



We offer you the possibility of making fronts with furniture handle frames put into the construction profiles: U-9, U-91, U-92, U-921 and U-922 with a length of up to L=200 mm / 7,87" in all types of milling. This is an additional service that should be clearly specified when placing an order.

This solution broadens the offer of ZOBAL and also increases the aesthetics and functionality of our furniture fronts. It perfectly matches the handle to the edge of the front, which gives a uniform, consistent surface without visible gaps. This solution not only fits into minimalist design trends, but also offers a number of practical benefits.

KEY ADVANTAGES:

No gaps between the fronts - precise matching of the handle to the front eliminates visible gaps, which gives the furniture an elegant and solid look.

Easy to keep clean - smooth, gap-free surface makes cleaning the fronts much easier. The lack of dents where dust and dirt could accumulate is a clear asset in everyday care.

Modern design - minimalist handles add elegance to furniture and make it more refined. The aluminum profile also adds a modern, industrial character.

Universal use - this solution works perfectly in various types of furniture, from kitchen to bathroom, office and living room. The adjusted handle with the front profile can be used in furniture with both a mat and glossy finish and gives a wide range of arrangement possibilities.



U-92

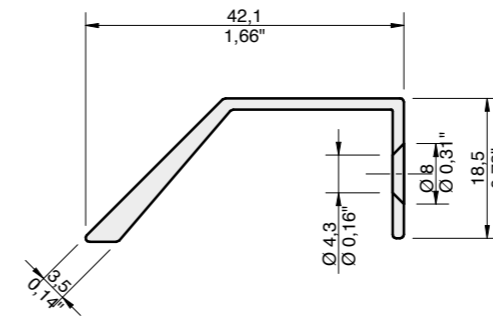

* na zamówienie / as ordered



U-921

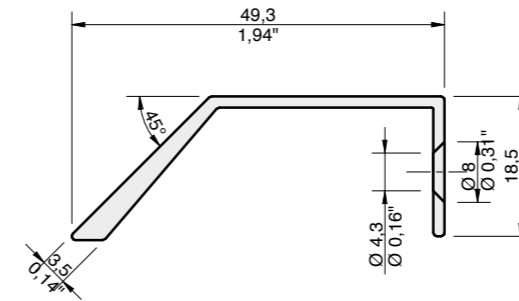

* na zamówienie / as ordered



U-922

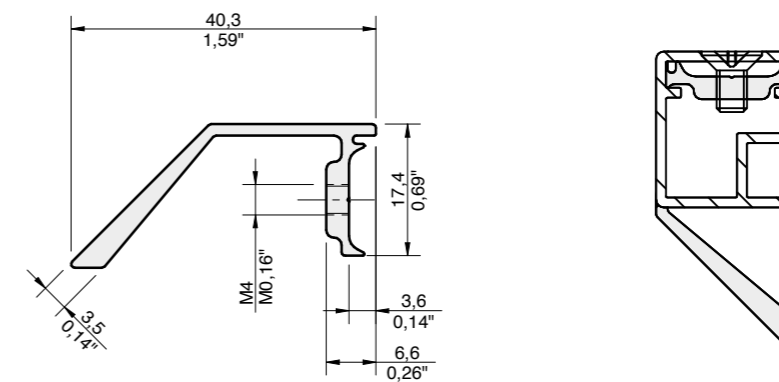

DŁUGOŚĆ / LENGTH	U-92	U-921	U-922
20 mm / 0,79"	011 100 05	011 106 05	011 112 05
40 mm / 1,57"	011 101 05	011 107 05	011 113 05
60 mm / 2,36"	011 102 05	011 108 05	011 114 05
100 mm / 3,94"	011 103 05	011 109 05	011 115 05
150 mm / 5,90"	011 104 05	011 110 05	011 116 05
200 mm / 7,87"	011 105 05	011 111 05	011 117 05

INFORMACJE UZUPEŁNIAJĄCE / ADDITIONAL INFORMATION

Uchwyty przykręcane, dopasowane pod względem wzornictwa do produkowanych przez nas frontów aluminiowych, występują w kilku długościach standardowych. W poniższej tabeli przedstawiamy wymiary standardowe wraz z rozstawem otworów.

Handles fixed with screws, with design suited for aluminum fronts manufactured by our company are available in several standard lengths. The below table presents standard dimensions with spacing of holes.

DŁUGOŚĆ UCHWYTU / LENGTH	20 mm 0,79"	40 mm 1,57"	60 mm 2,36"	100 mm 3,94"	150 mm 5,91"	200 mm 7,87"
ROZSTAW OTWORÓW / HOLE SPACING	12 mm (10 mm) 0,47" (0,39")	32 mm (16 mm) 1,26" (0,63")	32 mm 1,26"	64 mm 2,52"	96 mm 3,78"	128 mm 5,04"

UKW-1

UCHWYT DO SZAFEK GÓRNYCH

/ HANDLE FOR UPPER CUPBOARDS

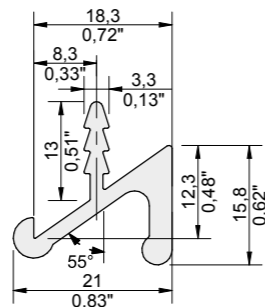

Dedykowana grubość płyty frontu 18 mm

/ Board thickness
18 mm / 0,70"

nr 029 001 05

UKW-2

UCHWYT DO SZAFEK DOLNYCH

/ HANDLE FOR LOWER CUPBOARDS

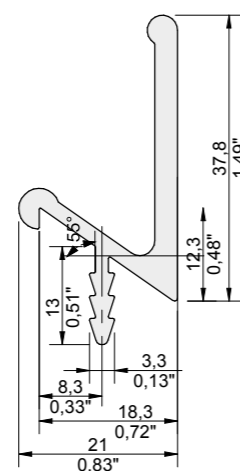

Dedykowana grubość płyty frontu 18 mm

/ Board thickness
18 mm / 0,70"

nr 029 002 05



UKW-3

UCHWYT DO SZAFEK DOLNYCH

/ HANDLE FOR LOWER CUPBOARDS

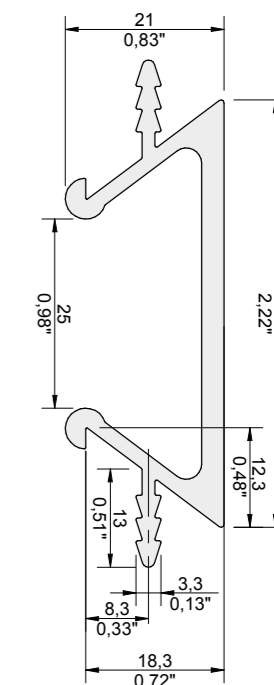

Dedykowana grubość płyty frontu 18 mm

/ Board thickness
18 mm / 0,70"

nr 029 003 05

UKW-4

UCHWYT DO SZAFEK GÓRNYCH

/ HANDLE FOR UPPER CUPBOARDS

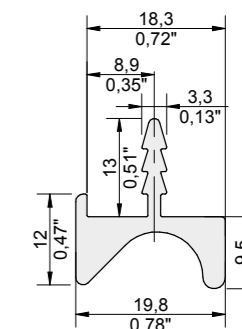

Dedykowana grubość płyty frontu 18 mm

/ Board thickness
18 mm / 0,70"

nr 029 004 05

UKW-5

Dedykowana grubość płyty frontu 18 mm

/ Board thickness
18 mm / 0,70"

nr 029 005 05

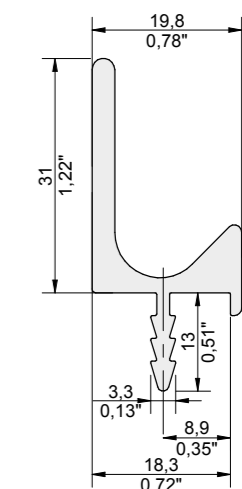

UKW-6

UCHWYT DO SZAFEK DOLNYCH

/ HANDLE FOR LOWER CUPBOARDS

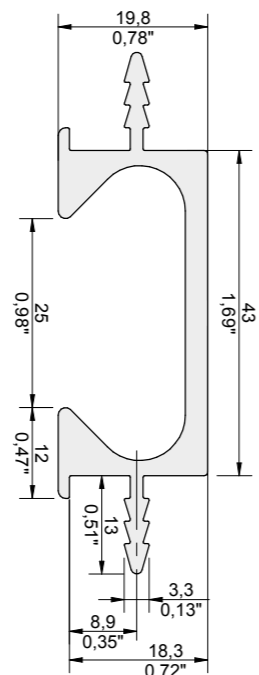

Dedykowana grubość płyty frontu 18 mm
/ Board thickness 18 mm / 0,70"

nr 029 006 05



UKW-7

UCHWYT DO SZAFEK DOLNYCH I SZUFLAD

/ HANDLE FOR LOWER CUPBOARDS AND DRAWER DOORS

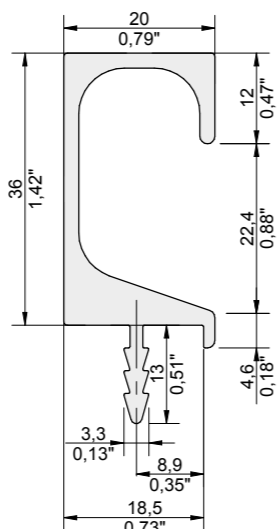

Dedykowana grubość płyty frontu 18 mm
/ Board thickness 18 mm / 0,70"

nr 029 007 05



UKW-20

UCHWYT DO SZAFEK DOLNYCH I SZUFLAD

/ HANDLE FOR LOWER CUPBOARDS AND DRAWER DOORS

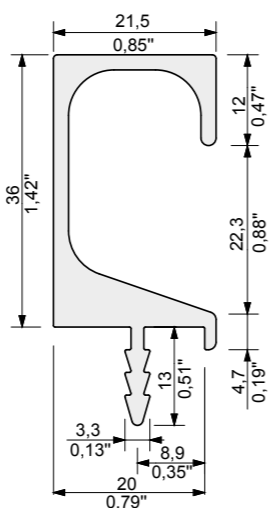

Dedykowana grubość płyty frontu 19 mm
/ Board thickness 19 mm / 0,75"

nr 029 020 05



UKW-8

UCHWYT DO SZAFEK DOLNYCH I SZUFLAD

/ HANDLE FOR LOWER CUPBOARDS AND DRAWER DOORS

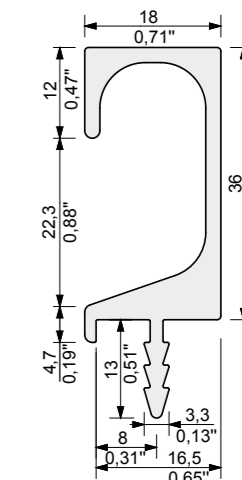

Dedykowana grubość płyty frontu 16 mm.
/ Board thickness 16 mm / 0,63"

nr 029 008 05



UKW-9

UCHWYT DO SZAFEK GÓRNYCH

/ HANDLE FOR UPPER CUPBOARDS

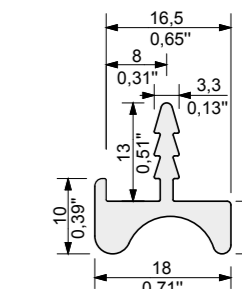

Dedykowana grubość płyty frontu 16 mm
/ Board thickness 16 mm / 0,63"

nr 029 009 05

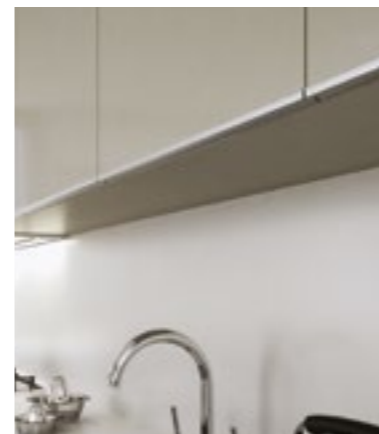

UKW-15

UCHWYT DO PŁYTY 16 mm ORAZ SZKŁA 3 LUB 4 mm, PRZYKLEJANEGO DO PŁYTY

/ HANDLE FOR 16 mm / 0,63" CHIPBOARD OR 3-4 mm / 0,12-0,16" GLASS GLUED TO THE BOARD

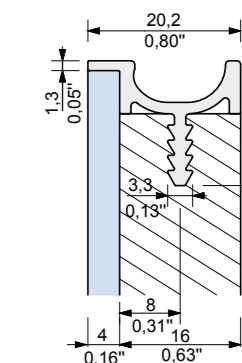

Dedykowana grubość płyty frontu 16 mm
/ Board thickness 16 mm / 0,63"

nr 029 015 05



UKW-16

UCHWYT DO PŁYTY 16 mm ORAZ SZKŁA 3 LUB 4 mm, PRZYKLEJANEGO DO PŁYTY

/ HANDLE FOR 16 mm / 0,63" CHIPBOARD OR 3-4 mm / 0,12-0,16" GLASS GLUED TO THE BOARD

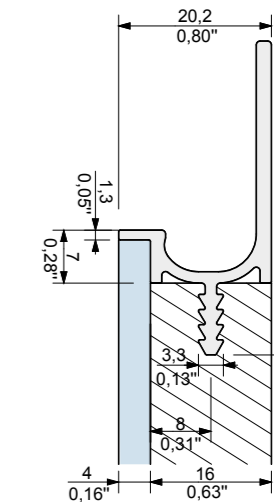

Dedykowana grubość płyty frontu 16 mm
/ Board thickness 16 mm / 0,63"

nr 029 016 05



UKW-17

UCHWYT DO SZAFEK DOLNYCH I SZUFLAD

/ HANDLE FOR
LOWER CUPBOARDS
AND DRAWER DOORS

Dedykowana grubość
plyty frontu 18 mm

/ Board thickness
18 mm / 0,70"

nr 029 017 05

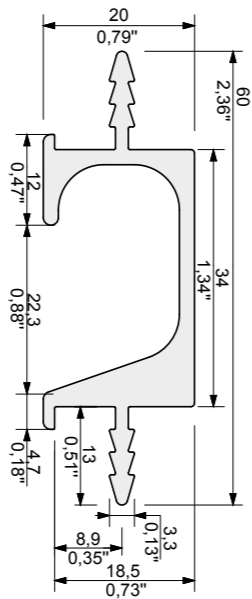

UKW-24

UCHWYT DO SZUFLAD I FRONTÓW

/ HANDLES FOR
DRAWERS AND
SLIDING DOORS

Dedykowana grubość
plyty frontu 18-19 mm

/ Board thickness
18÷19 mm / 0,70"÷0,74"

nr 029 024 05

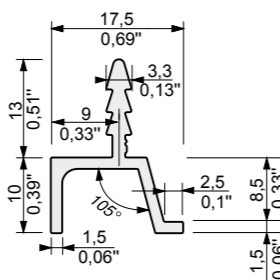

UKW-25

UCHWYT DO SZUFLAD I FRONTÓW

/ HANDLES FOR
DRAWERS AND
SLIDING DOORS

Dedykowana grubość
plyty frontu 18-19 mm

/ Board thickness
18÷19 mm / 0,70"÷0,74"

nr 029 025 05

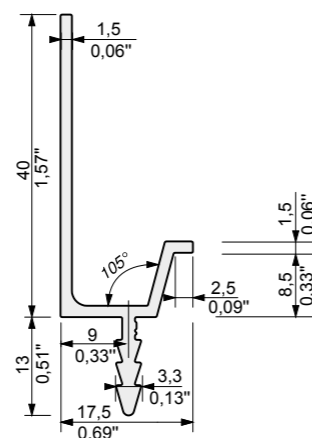

UKW-105

UCHWYT DO SZAFEK DOLNYCH I SZUFLAD

/ HANDLE FOR
LOWER CUPBOARDS
AND DRAWER DOORS

Dedykowana grubość
plyty frontu 19 mm

/ Board thickness
19 mm / 0,75"

nr 029 105 05

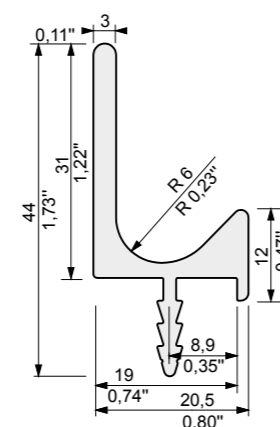

UKW-10

UCHWYT DO SZUFLAD I FRONTÓW PRZESUWNYCH

/ HANDLE FOR DRAWER
DOORS AND SLIDING
FRONTS

Dedykowana grubość
plyty frontu 19 mm

/ Board thickness 19 mm / 0,74"

nr 029 010 05

Przy zamówieniu należy podać
typ frezowania. W przeciwnym
razie uchwyty będą wykonane bez
części chwytnej (cięte na prosto).

/ When ordering, one should specify
the type of milling. Otherwise,
the handles will be made without
milling the gripping part (only cut
straight).

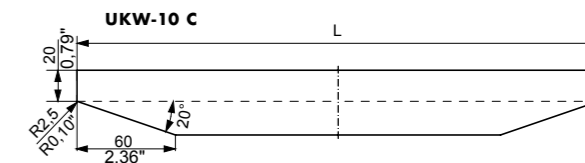
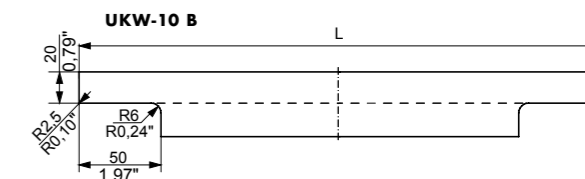
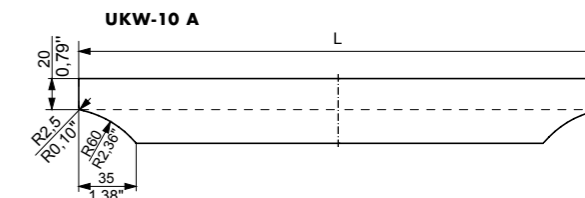
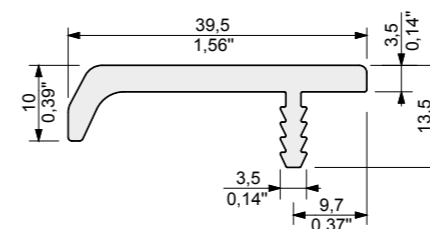

UKW-10 A



UKW-10 B



UKW-10 C

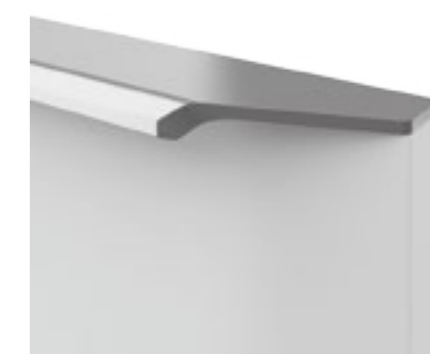

U-9

Przy zamówieniu należy podać typ frezowania. W przeciwnym razie uchwyty będą wykonane bez części chwytnej (cięte na prosto).

/ When ordering, one should specify the type of milling. Otherwise, the handles will be made without milling the gripping part (only cut straight).

Sugerowana grubość płyty frontu dla uchwyty U-9 w typach frezowania: D, E i M wynosi 19 mm.

/ The suggested thickness of the front board for U-9 handle in the milling types: D, E and M is 19 mm / 0,75".

nr 011 054 05

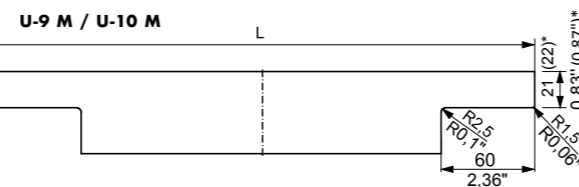
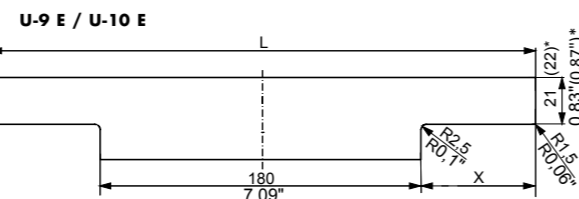
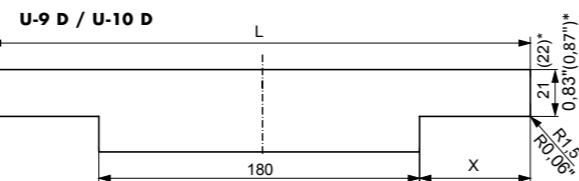
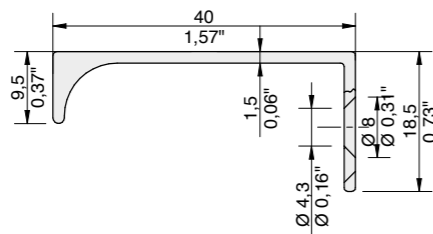

U-10

Uchwyt przyklejany na taśmę dwustronną 0,4 mm lub przykręcany na wkręty.

/ Handle is fixed using two-sided adhesive tape 0,4 mm / 0,016" or screws.

nr 011 055 05

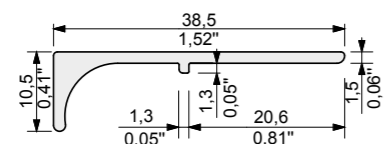

* dotyczy uchwyty U-10
* applies to the handle U-10

U-9 D / U-10 D

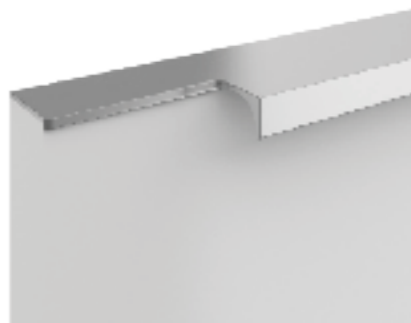

U-9 E / U-10 E

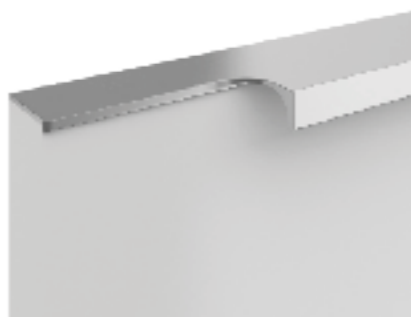

U-9 M / U-10 M

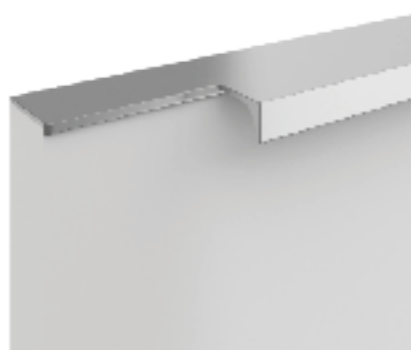

U-91

nr 011 065 05

** wymiar przy zamówieniu uchwytów w zastosowaniu z frontami Z-22 wynosi 28,9 mm, a z frontami Z-25 wynosi 26,5 mm

** the dimension when ordering handles for use with Z-22 fronts is 28,9 mm / 1,14" and with Z-25 fronts is 26,5 mm / 1,04"

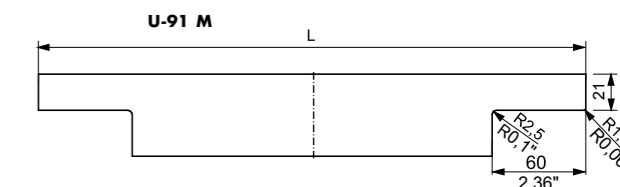
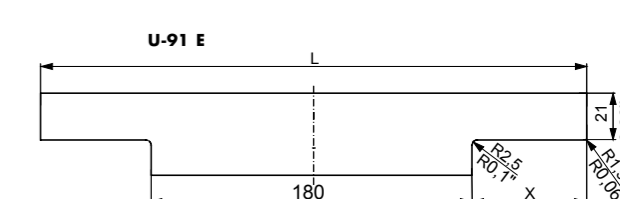
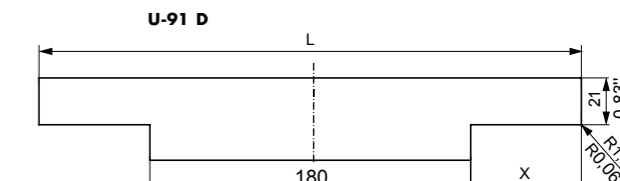
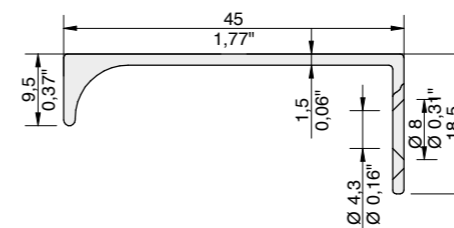

U-91 D



U-91 E



U-91 M



UKW-11

UCHWYT DO SZUFLAD I FRONTÓW PRZESUWNYCH

/ HANDLE FOR DRAWER DOORS AND SLIDING FRONTS

Przy zamówieniu należy podać typ frezowania. W przeciwnym razie uchwyty będą wykonane bez części chwytnej (cięte na prosto).

/ When ordering, one should specify the type of milling. Otherwise, the handles will be made without milling the gripping part (only cut straight).

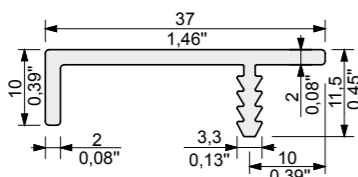

Dedykowana grubość płyty frontu 19 mm
/ Board thickness 19 mm / 0,74"

nr 029 011 05

U-11

Uchwyt przyklejany na taśmę dwustronną 0,4 mm lub przykręcany na wkręty.

/ Handle is fixed using two-sided adhesive tape 0,4 mm / 0,016" or screws.

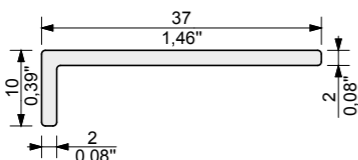

nr 011 056 05

UKW-11 F / U-11 F

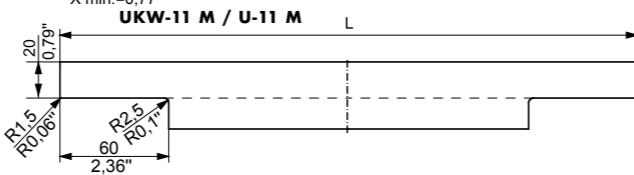
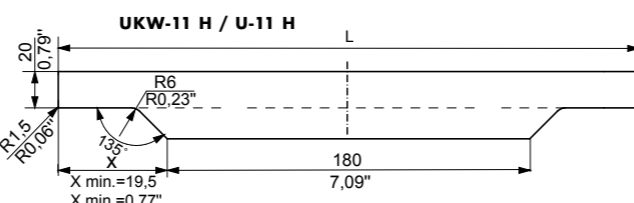
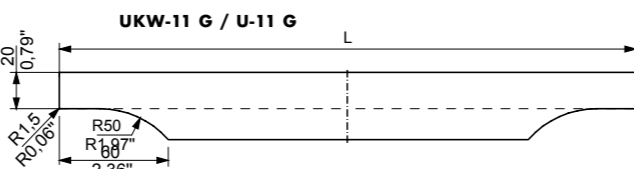
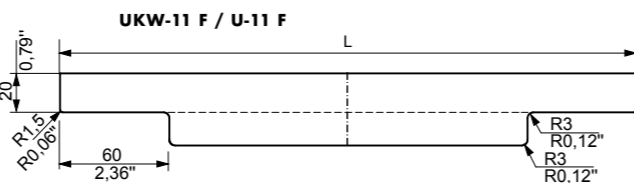
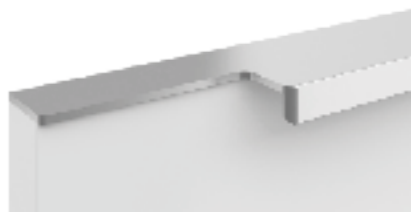

UKW-11 G / U-11 G



UKW-11 H / U-11 H

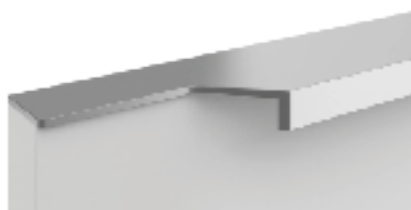

UKW-11 M / U-11 M

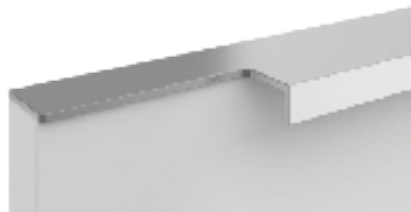

UKW-12

UCHWYT DO SZUFLAD I FRONTÓW PRZESUWNYCH

/ HANDLE FOR DRAWER DOORS AND SLIDING FRONTS

Przy zamówieniu należy podać typ frezowania. W przeciwnym razie uchwyty będą wykonane bez części chwytnej (cięte na prosto).

/ When ordering, one should specify the type of milling. Otherwise, the handles will be made without milling the gripping part (only cut straight).

Sugerowana grubość płyty frontu dla uchwyty UKW-12 w typach frezowania: D, I i N wynosi 19 mm

/ The suggested thickness of the front board for UKW-12 handle in the milling types: D, I and N is 19 mm / 0,74"

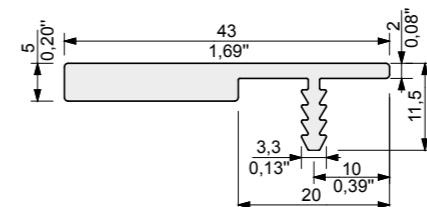

nr 029 012 05

U-12

Uchwyt przyklejany na taśmę dwustronną 0,4 mm lub przykręcany na wkręty.

/ Handle is fixed using two-sided adhesive tape 0,4 mm / 0,016" or screws.

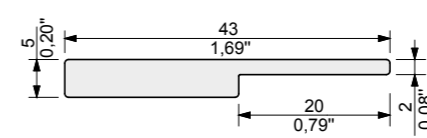

nr 011 057 05

UKW-12 D / U-12 D

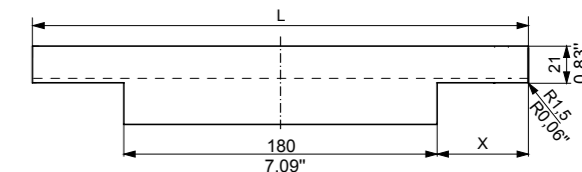

UKW-12 I / U-12 I

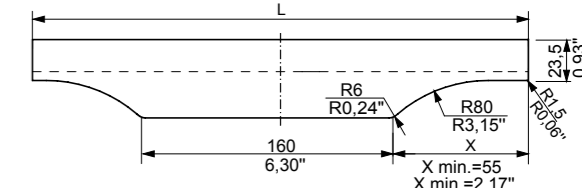

UKW-12 N / U-12 N

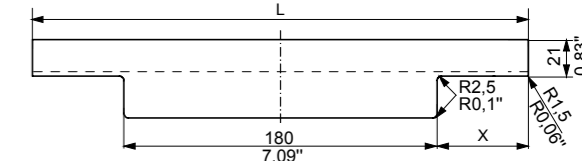

UKW-12 D / U-12 D

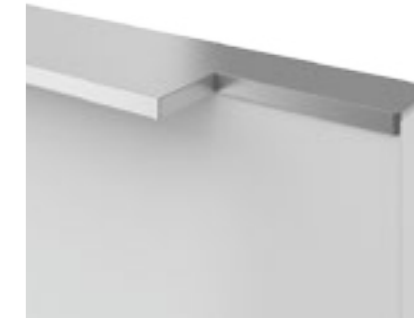

UKW-12 I / U-12 I

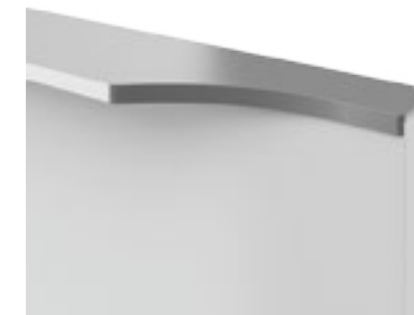

UKW-12 N / U-12 N



UKW-13

Przy zamówieniu należy podać typ frezowania. W przeciwnym razie uchwyty będą wykonane bez części chwytnej (cięte na prosto).

/ When ordering, one should specify the type of milling. Otherwise, the handles will be made without milling the gripping part (only cut straight).

Dedykowana grubość płyty frontu 19 mm

/ The suggested thickness of the front board is 19 mm / 0,74"

nr 029 013 05

U-13

Uchwyt przyklejany na taśmę dwustronną 0,4 mm lub przykręcany na wkręty.

/ Handle is fixed using two-sided adhesive tape 0,4 mm / 0,016" or screws.

nr 011 058 05

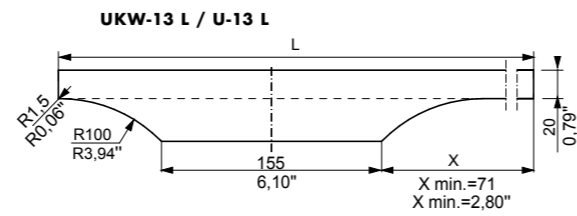
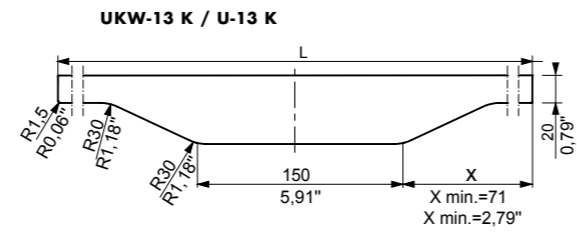
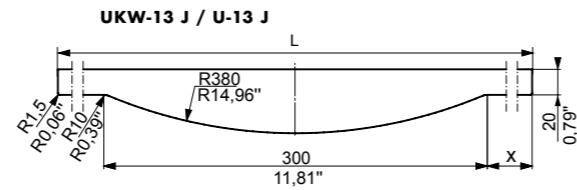
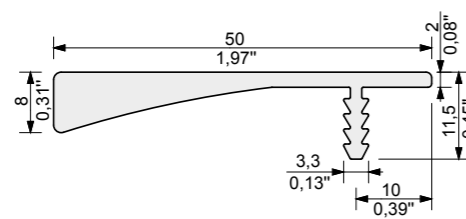

UKW-14

Przy zamówieniu należy podać typ frezowania. W przeciwnym razie uchwyty będą wykonane bez części chwytnej (cięte na prosto).

/ When ordering, one should specify the type of milling. Otherwise, the handles will be made without milling the gripping part (only cut straight).

Dedykowana grubość płyty frontu 19 mm

/ The suggested thickness of the front board is 19 mm / 0,74"

nr 029 014 05

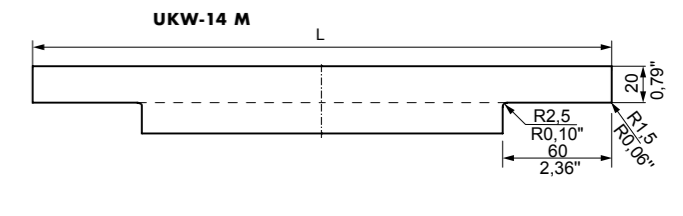
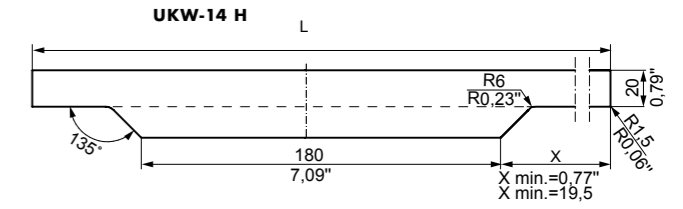
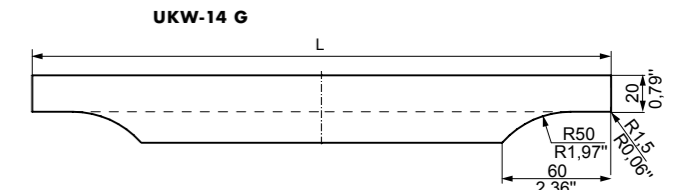
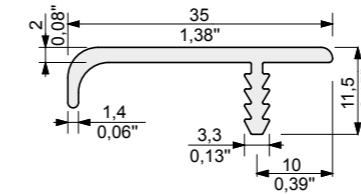

UKW-13 J / U-13 J



UKW-13 K / U-13 K



UKW-13 L / U-13 L



UKW-14 G



UKW-14 H



UKW-14 M



UKW-18

UCHWYT DO SZUFLAD I FRONTÓW PRZESUWNYCH

/ HANDLE FOR DRAWER DOORS AND SLIDING FRONTS

Przy zamówieniu należy podać typ frezowania. W przeciwnym razie uchwyty będą wykonane bez części chwytnej (cięte na prosto).

/ When ordering, one should specify the type of milling. Otherwise, the handles will be made without milling the gripping part (only cut straight).

Dedykowana grubość płyty frontu 19 mm.

/ Board thickness 19 mm / 0,74".

* w uchwycie UKW-18 typ V, wartość promienia pochwyty zmienia się parametrycznie, zależnie od długości uchwytu

/ * in UKW-18 milling type V, the grip radius value changes parametrically depending on the handle length

nr 029 018 05

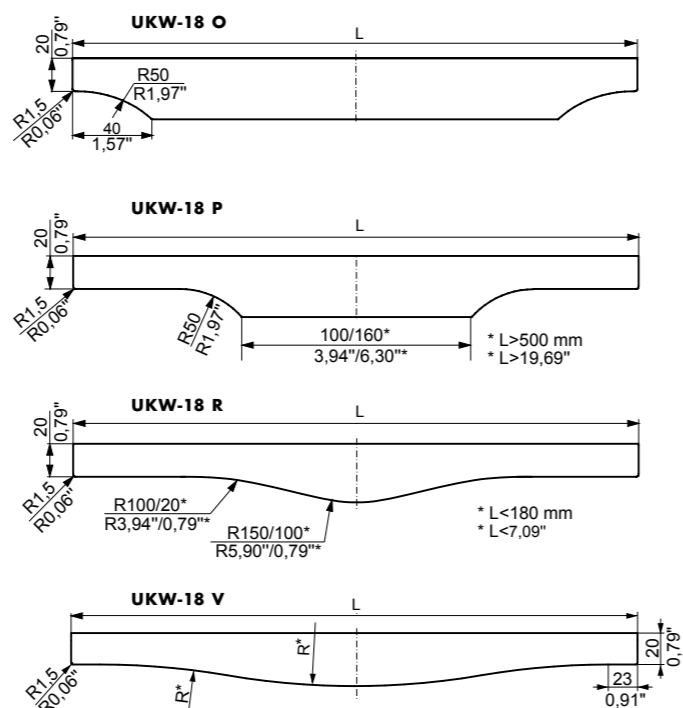
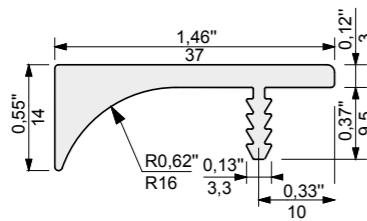

UKW-18 O

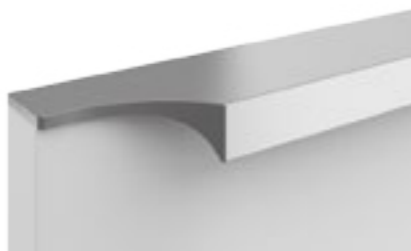

UKW-18 P



UKW-18 R

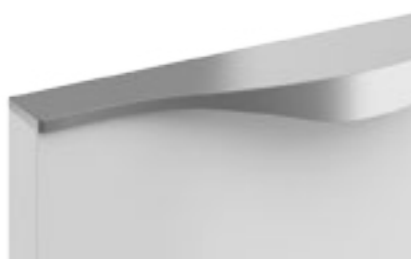

UKW-18 V

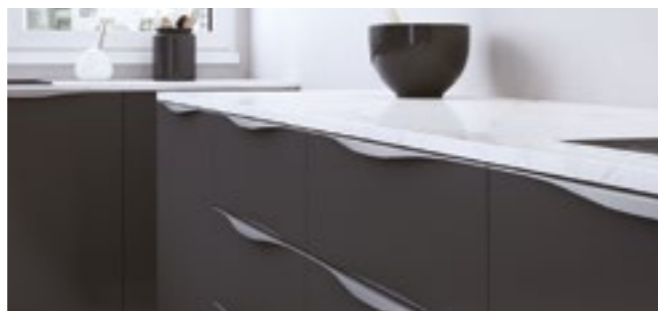

UKW-19

UCHWYT DO SZUFLAD I FRONTÓW PRZESUWNYCH

/ HANDLE FOR DRAWER DOORS AND SLIDING FRONTS

Przy zamówieniu należy podać typ frezowania. W przeciwnym razie uchwyty będą wykonane bez części chwytnej (cięte na prosto).

/ When ordering, one should specify the type of milling. Otherwise, the handles will be made without milling the gripping part (only cut straight).

nr 029 019 05

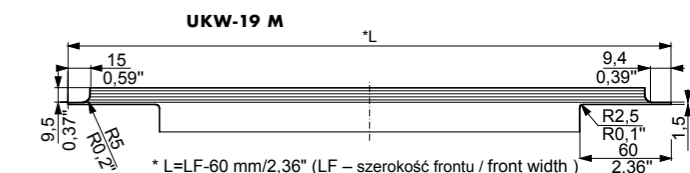
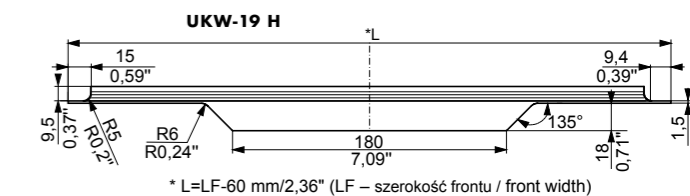
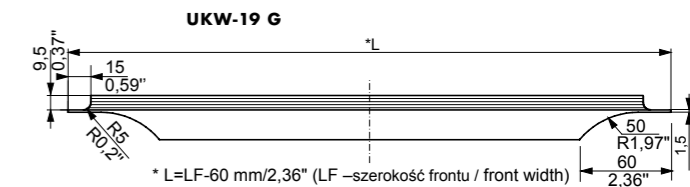
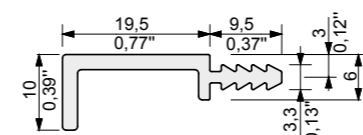

UKW-19 G



UKW-19 H



UKW-19 M



U-21

UCHWYT PRZYKRĘCANY DO SZUFLAD I FRONTÓW PRZESUWNYCH
/ HANDLE FOR DRAWER DOORS AND SLIDING FRONTS

Frezowanie tylnej ściany U-21 pod relingi i boki szuflad. / U-21 back wall milling for rails and drawer sides.

Dedykowana grubość płyty dla uchwytów U-21 / UKW-21 wynosi 19 mm. / The thickness of the front board for handles U-21 / UKW-21 is 19 mm / 0,74".

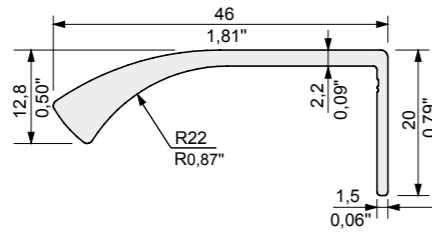

Przy zamówieniu należy podać typ frezowania. W przeciwnym razie uchwyty będą wykonane bez części chwytnej (cięte na prosto).

/ When ordering, one should specify the type of milling. Otherwise, the handles will be made without milling the gripping part (only cut straight).

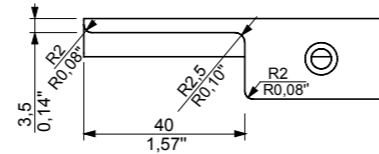

nr 011 080 05

UKW-21

UCHWYT DO SZUFLAD I FRONTÓW PRZESUWNYCH (CIĘTY NA PROSTO)
/ HANDLE FOR DRAWER DOORS AND SLIDING FRONTS (CUT STRAIGHT)

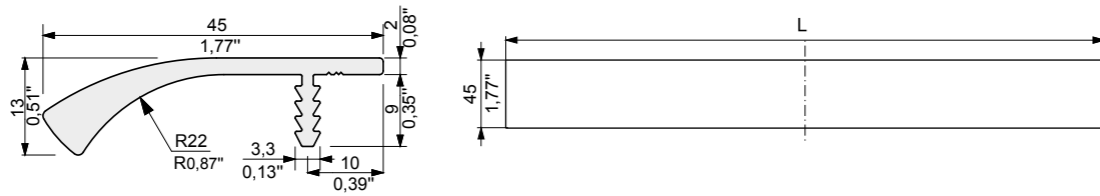

nr 029 021 05

U-21 S / UKW-21 S

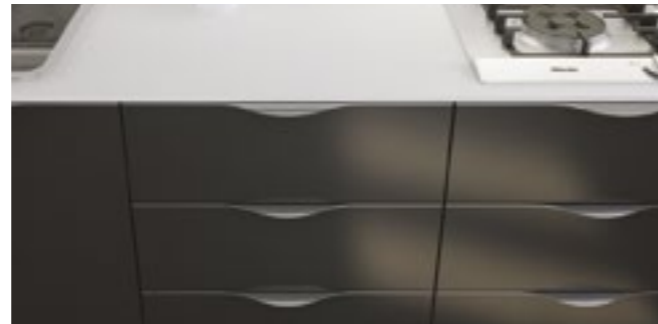
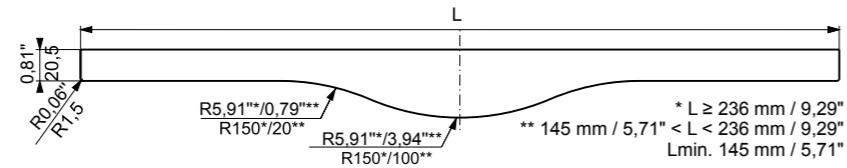

UKW-22R

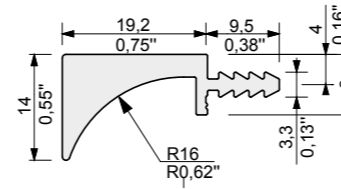

Przy zamówieniu należy podać typ frezowania. W przeciwnym razie uchwyty będą wykonane bez części chwytnej (cięte na prosto).
/ When ordering, one should specify the type of milling. Otherwise, the handles will be made without milling the gripping part (only cut straight).

nr 029 022 05

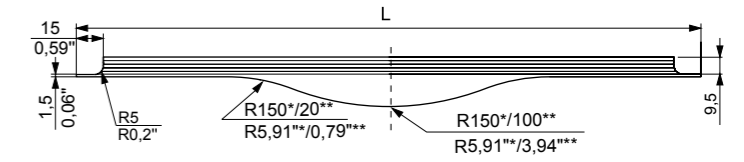

L=LF- 60 mm / 2,36" (LF-szerokość frontu / width of the front)
* L ≥ 200 mm / 7,87"
** 122 mm / 4,80" < L < 200 mm / 7,87"
Lmax. 1200 mm / 47,24"

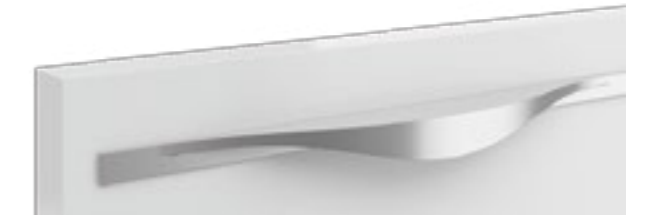

UKW-23

UCHWYT DO SZUFLAD I FRONTÓW PRZESUWNYCH
/ HANDLE FOR DRAWER DOORS AND SLIDING FRONTS

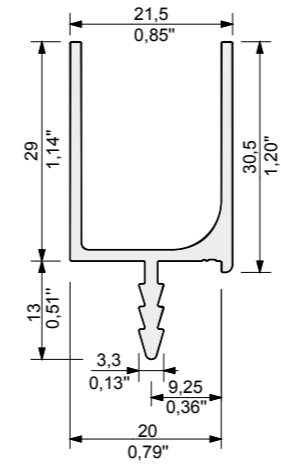

nr 029 023 05

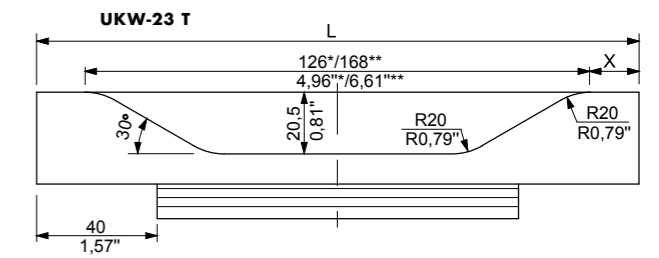

* 146 mm / 5,75" < L < 196 mm / 7,72"
** L ≥ 196 mm / 7,72"

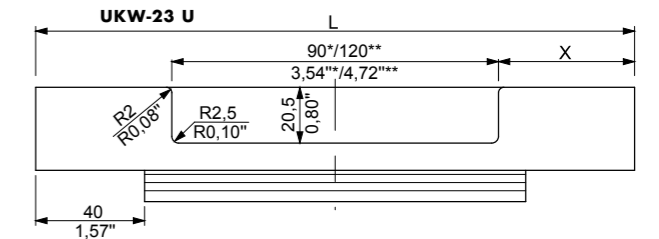

* 146 mm / 5,75" < L < 196 mm / 7,72"
** L ≥ 196 mm / 7,72"

UKW-23 T



UKW-23 U



ROLETY ALUMINIOWE BOX MILANO
/ ALUMINIUM SHUTTERS BOX MILANO

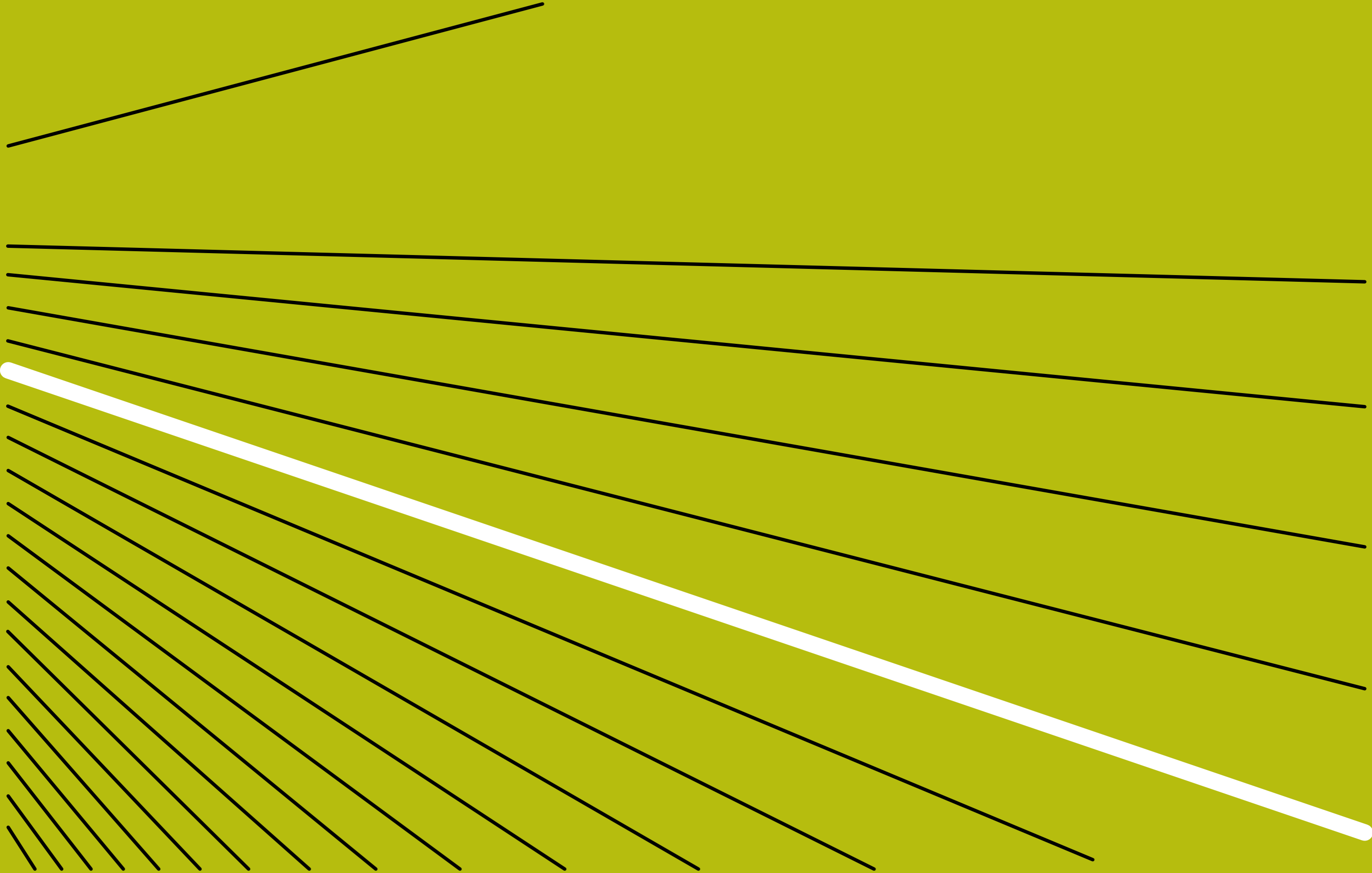

ROLETY ALUMINIOWE BOX MILANO / ALUMINIUM SHUTTERS BOX MILANO

ROLETY ALUMINIOWE BOX MILANO / ALUMINIUM SHUTTERS BOX MILANO

ROLETY ALUMINIOWE BOX MILANO

/ ALU-ROLL BOX MILANO

Poniżej prezentujemy Państwu system rolet aluminiowych, który swoją prostotą oraz niepowtarzalnym włoskim wzornictwem, doskonale komponuje się w nowoczesnych aranżacjach. Dzięki zastosowaniu aluminium, rolety są wytrzymałe oraz niezawodne. W ofercie posiadamy rolety zbudowane z lamelki o wysokości 25 mm i 40 mm, barwionych w procesie anodyzowania na kolor naturalnego aluminium, stali szczotkowanej oraz lakierowanych proszkowo na kolor biały i czarny. Lamelki typu WIND, dzięki swoim otworom, zapewniają wentylację przestrzeni wewnętrznej korpusu. Dodatkowy komfort użytkownika gwarantują cichy mechanizm oraz kompensator, umożliwiające regulację siły podnoszenia i opuszczania rolety. Oferujemy produkt prosty w montażu, wykonany pod wymiar klienta. Do każdej rolety dołączona jest instrukcja jej montażu.

Below we present a system of aluminum roller blinds. Its simplicity and unique Italian design make it perfect for modern arrangements. Thanks to the use of aluminum, the alu-roll boxes are durable and reliable. Our offer includes roller blinds made of 25 mm / 0,98" and 40 mm / 1,57" lamels - slats, anodized into the color of natural aluminum, brushed stainless steel and powder-coated in white and black. WIND type lamels, thanks to their perforated holes, ensure ventilation of the internal space of the box. Additional comfort of use is guaranteed by a quiet mechanism and a compensator that allows you to adjust the force of raising and lowering the roll box. We offer an easy to install product, made to customer specifications. Each alu-roll box comes with installation manual.



PRZYKŁADOWA TABELA ZAMÓWIENIA / ORDER EXAMPLE

ILOŚĆ [SZT.] QUANTITY	WYMIARY KORPUSU / CABINET OUTSIDE DIMENSIONS		KOLOR SURFACE
	A [mm] / [in]	B [mm] / [in]	



PROJEKTOWANIE KORPUSU / DESIGNING THE CABINET

ROLETA BOX MILANO Z KASETĄ ZWIJAJĄCĄ / ALU-ROLL BOX MILANO WITH CASSETTE

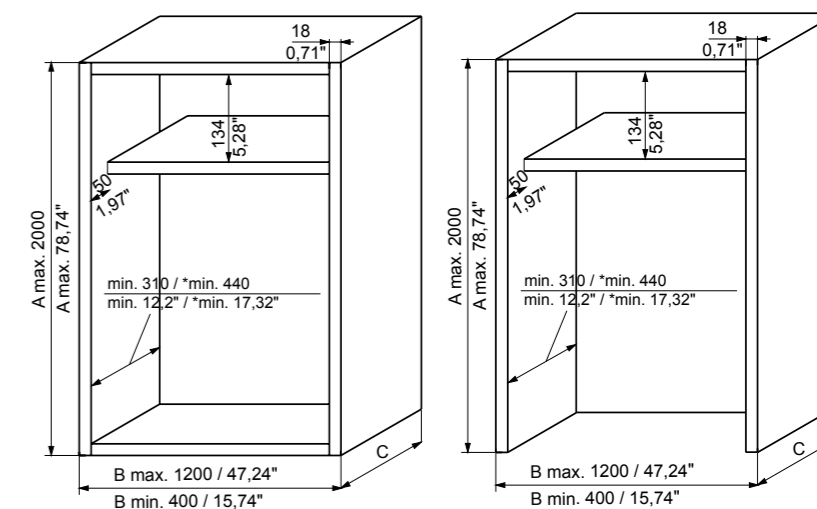

Roleta dedykowana do korpusu o grubości płyt 18 mm. W sytuacji użycia płyt o innych grubościach, kontakt z Działem Technicznym ZOBAL.
/ ALU-roll for 18 mm / 0,70" board. Different board thickness after consultation with ZOBAL Technical Department.

* dotyczy rolet o wysokości 1500 mm ≤ H ≤ 2000 mm
/ * it refers to rolet blinds with height of 1500 mm / 59,05" ≤ H ≤ 2000 mm / 78,74"

LAMELKI WĄSKIE / NARROW LAMELS 25 mm / 0,98"



LAMELKI SZEROKIE / WIDE LAMELS 40 mm / 1,57"



ROLETA BOX MILANO BEZ KASETY ZWIJAJĄCEJ / ALU-ROLL BOX MILANO WITHOUT CASSETTE

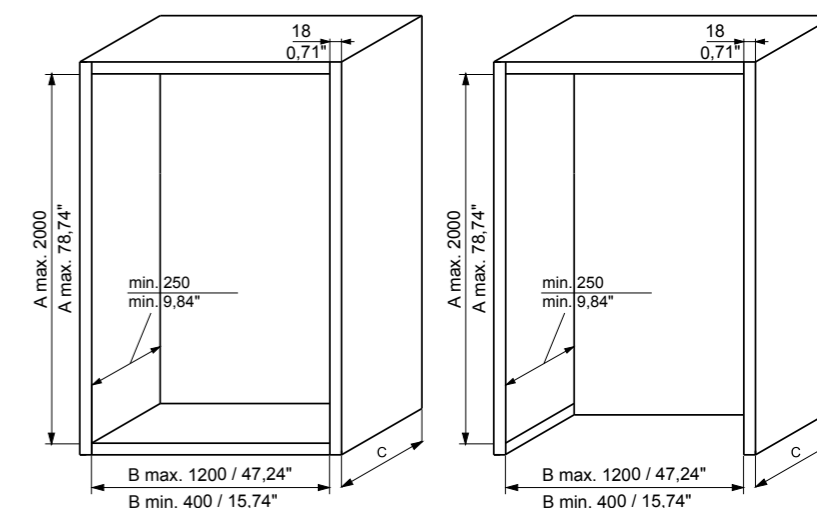

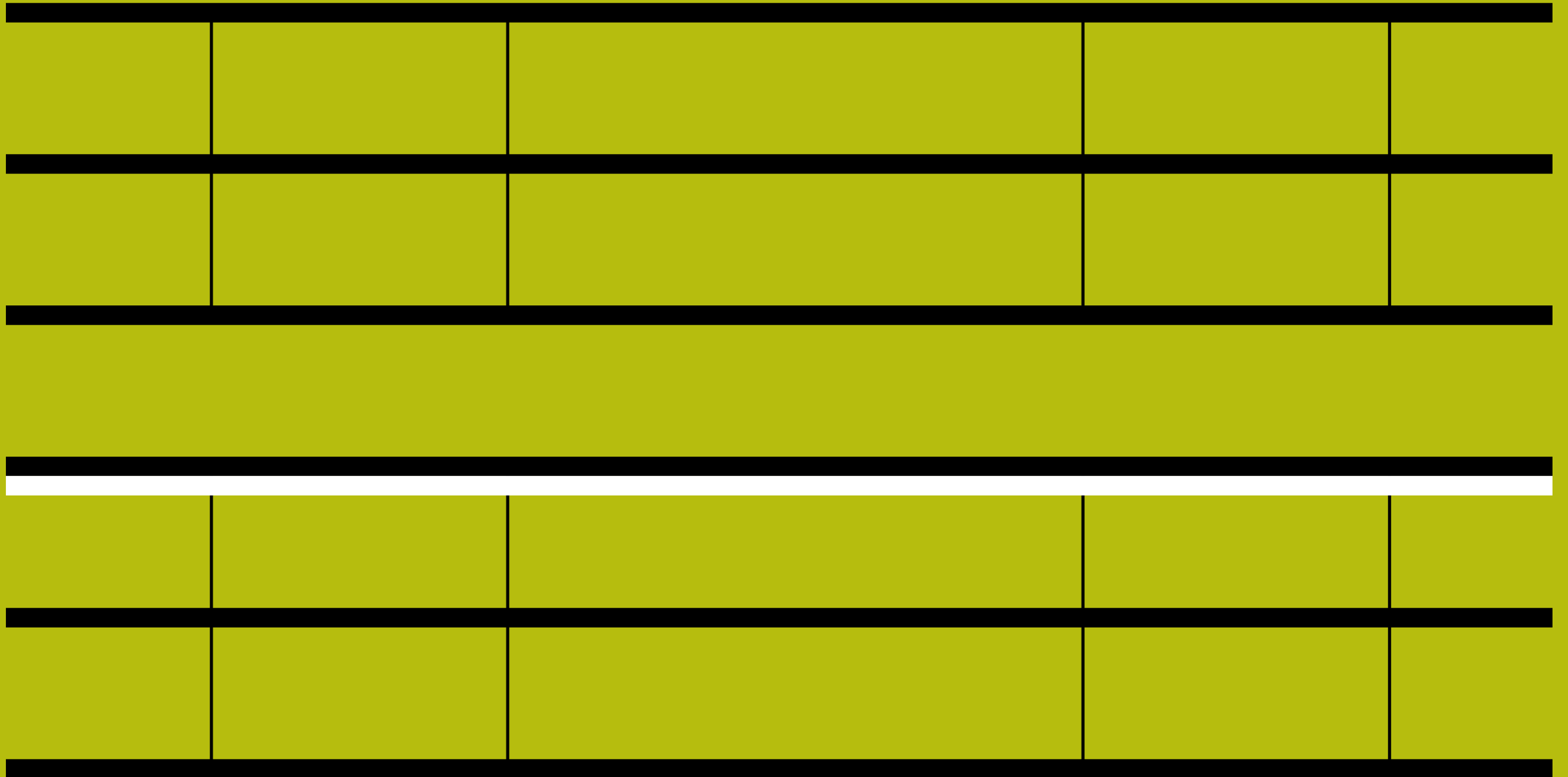

LISTWA ALUMINIOWA „L”

/ „L” - PROFILE

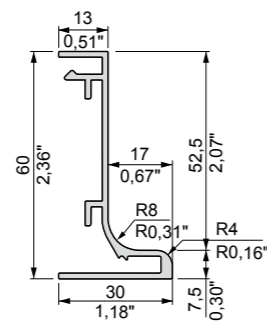
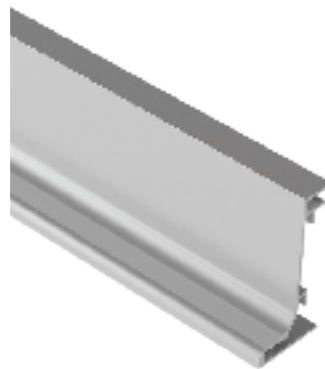

nr 050 002 05

LISTWA ALUMINIOWA „L” – LED

/ „L” - PROFILE LED

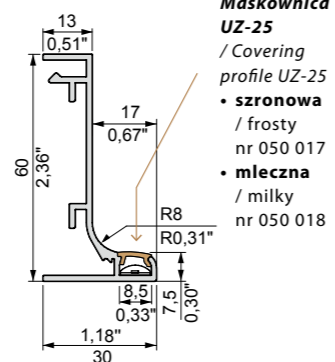
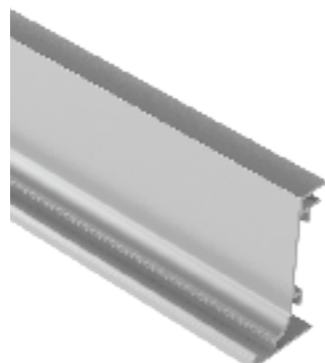

Maskownica UZ-25
/ Covering profile UZ-25
• szronowa / frosty nr 050 017
• mleczna / milky nr 050 018

Maskownice do listew ALU LED „C” i „L”
/ Covering profiles for ALU LED „C” and „L” profile



nr 050 015 05

KLIPS DO LISTWY „L”

/ CLIP - „L”

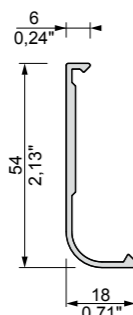

nr 050 004

KLIPS DO LISTWY „C”

/ CLIP - „C”

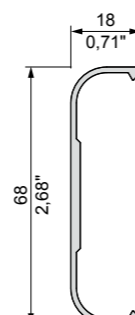

nr 050 003

MOCOWANIE PROFILU „L” DO KORPUSU

/ FIXING „L”



Lewe / Left nr 050 013
Prawe / Right nr 050 014

MOCOWANIE PROFILU „C” DO KORPUSU

/ FIXING „C”



nr 050 012

LISTWA ALUMINIOWA „C”

/ „C” - PROFILE

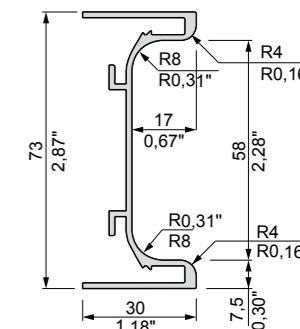
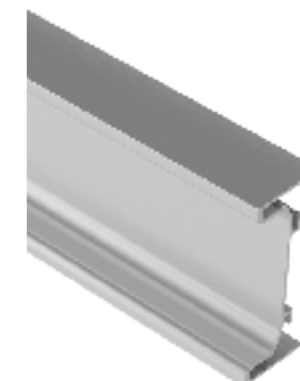

nr 050 001 05

LISTWA ALUMINIOWA „C” – LED

/ „C” - PROFILE LED

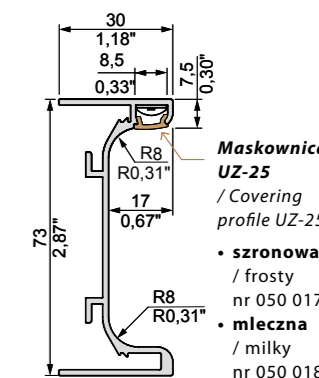
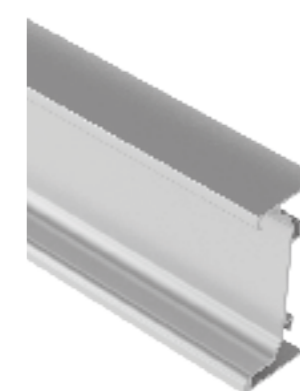
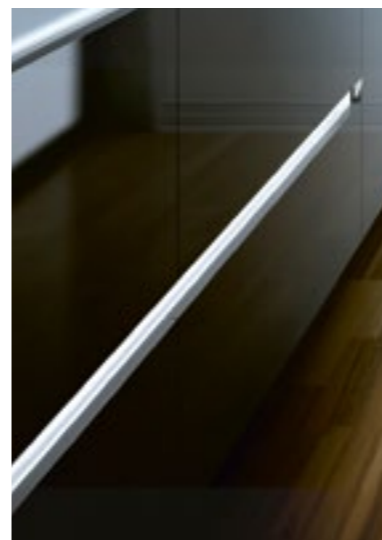

Maskownica UZ-25
/ Covering profile UZ-25
• szronowa / frosty nr 050 017
• mleczna / milky nr 050 018

nr 050 016 05

Maskownice do listew ALU LED „C” i „L”: szronowa nr 050 017, mleczna nr 050 018.
Maskownice sprzedawane jako osobny asortyment.
Maskownice przeznaczone do taśm LED będących w ofercie ZOBAL.
Covering profiles for ALU LED profiles „C” and „L”: frosty no 050 017 and milky no 050 018.
Covering profiles sold separately.
Covering profiles for LED light strips in the offer of ZOBAL.



PROFIL DO WIEŃCA KORPUSU

/ PROFILE FOR UNDER CABINET MOUNT

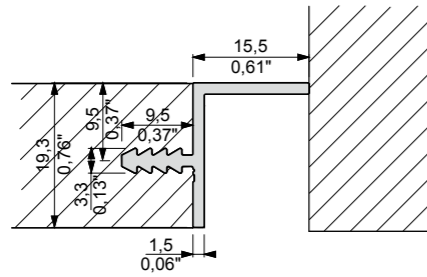

nr 050 019 05



ZAŚLEPKA „C”
/ PLUG FOR PROFILE „C”



nr 050 009 16

**ŁĄCZNIK „C 90°”
WEWNĘTRZNY**
/ CONNECTOR 90°
- INTERNAL „C”

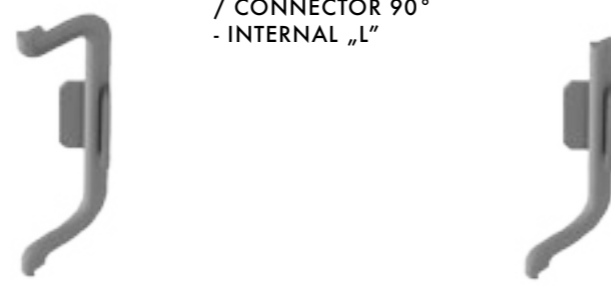

nr 050 005 16

**ŁĄCZNIK „L 90°”
WEWNĘTRZNY**
/ CONNECTOR 90°
- INTERNAL „L”



nr 050 007 16

ZAŚLEPKA „L”
/ PLUG FOR PROFILE „L”



Lewa / Left nr 050 010 16
Prawa / Right nr 050 011 16

**ŁĄCZNIK „C 90°”
ZEWNĘTRZNY**
/ CONNECTOR 90°
- EXTERNAL „C”

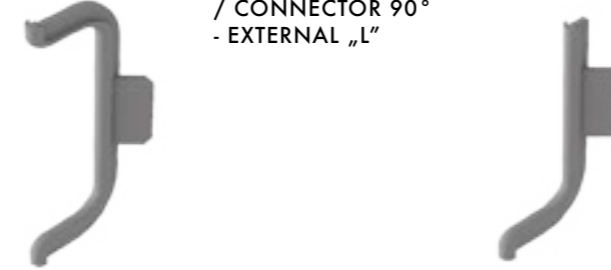

nr 050 006 16

**ŁĄCZNIK „L 90°”
ZEWNĘTRZNY**
/ CONNECTOR 90°
- EXTERNAL „L”



nr 050 008 16



PROJEKTOWANIE KORPUSU
/ DESIGNING THE CABINET

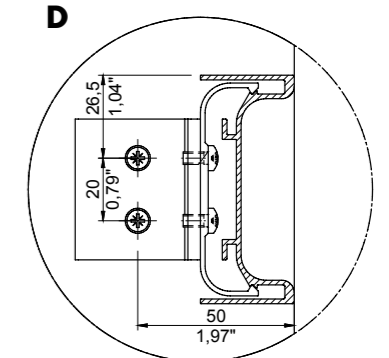
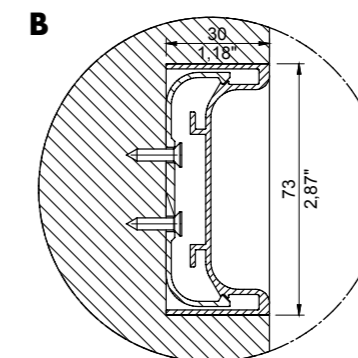
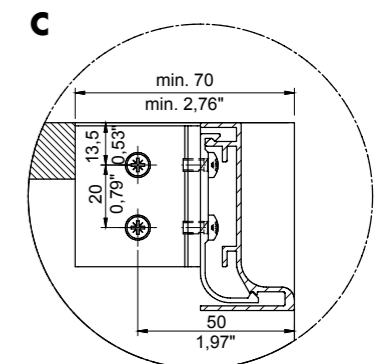
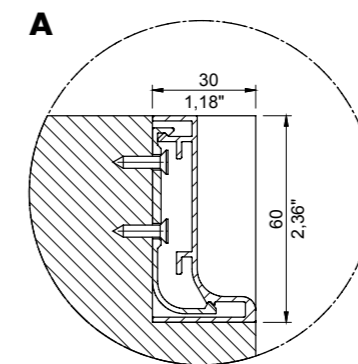
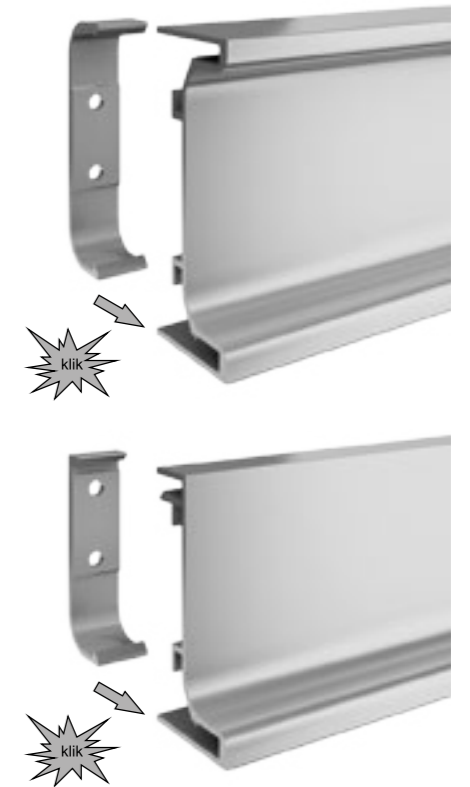
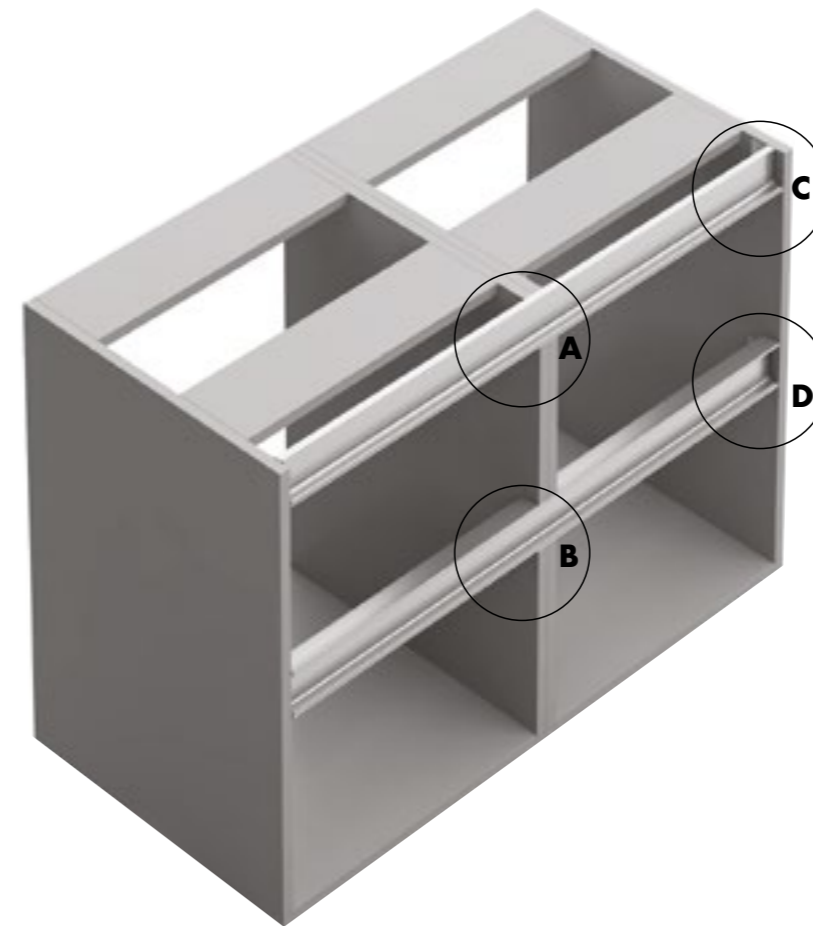

**LISTWA ALUMINIOWA
LSB - „C”**
/ ALUMINIM PROFILE
LSB - „C”

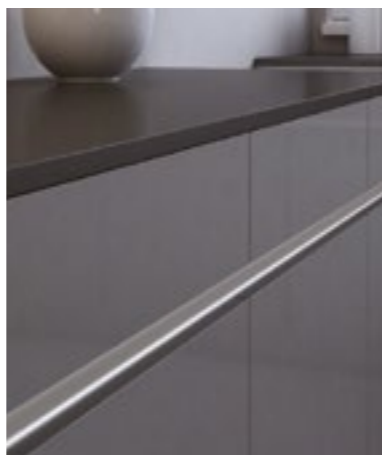
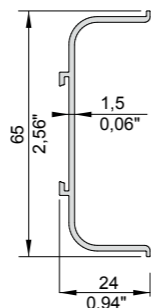
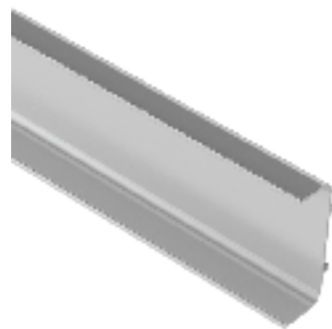

nr 050 025 05

**LISTWA ALUMINIOWA
LSB - „L”**
/ ALUMINIM PROFILE
LSB - „L”

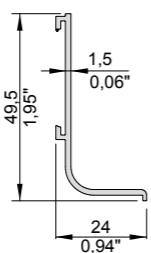
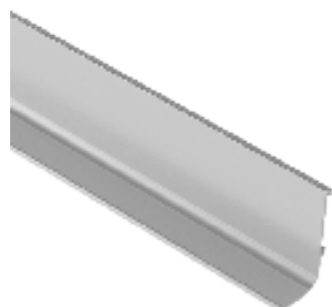

nr 050 026 05

ZAŚLEPKA „C”
/ PLUG FOR PROFILE „C”



nr 050 027 __

NAROŻNIK ZEWNĘTRZNY „C”
/ OUTER CORNER „C”



nr 050 023 __

NAROŻNIK WEWNĘTRZNY „C”
/ INNER CORNER „C”



nr 050 021 __

ZAŚLEPKA „L”
/ PLUG FOR PROFILE „L”



Lewa / Left nr 050 028 __
Prawa / Right nr 050 029 __

NAROŻNIK ZEWNĘTRZNY „L”
/ OUTER CORNER „L”



nr 050 024 __

NAROŻNIK WEWNĘTRZNY „L”
/ INNER CORNER „L”



nr 050 022 __

ZAŚLEPKA „C”
/ PLUG FOR PROFILE „C”



nr 050 030 00

ZAŚLEPKA „L” - LEWA
/ PLUG FOR PROFILE
„L” - LEFT



nr 050 031 00

ZAŚLEPKA „L” - PRAWA
/ PLUG FOR PROFILE
„L” - RIGHT



nr 050 032 00

ŁĄCZNIK LSB
/ CONNECTOR LSB



nr 050 020 00

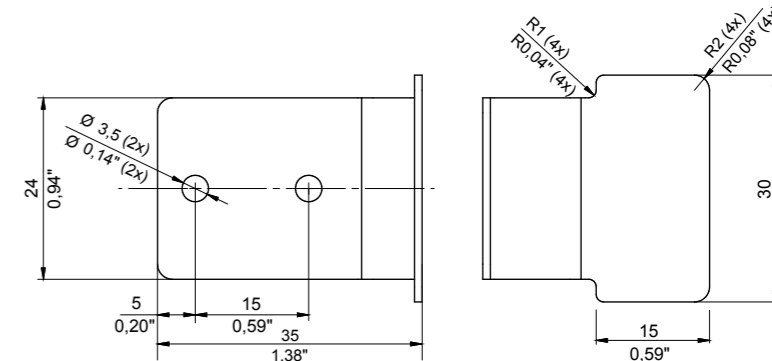

PROJEKTOWANIE KORPUSU
/ DESIGNING THE CABINET

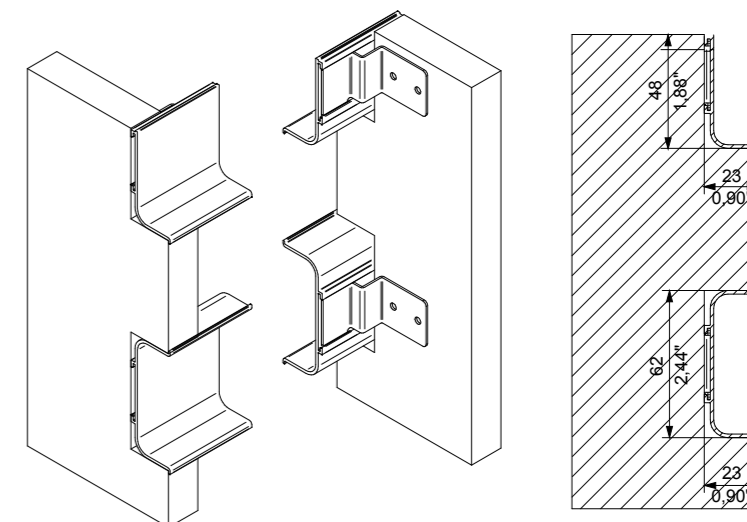

System bezuchwyty powstał z myślą o klientach ceniących sobie nowoczesny design oraz przestrzeń. Swoje zastosowanie znajdzie nie tylko w meblach kuchennych. Atutem systemu jest innowacyjne rozwiązanie połączenia zatrzaskowego tzw. „klik” profili oraz łączników. Takie akcesoria ułatwiają montaż systemu. System składa się z profili konstrukcyjnych „L” oraz „C”, które występują w wykończeniach anody oraz lakierowanych. Dzięki zastosowaniu specjalnie zaprojektowanych łączników możliwy jest montaż zarówno w poziomie jak i w pionie. Elementy PVC, których zastosowanie pozwala na dostosowanie systemu do układu kuchni, występują w kolorze szarym, białym, czarnym oraz złotym. Profile konstrukcyjne dostępne są w standardowej długości 3,5 m jak również cięte na wymiar podany przez klienta. Jesteśmy przekonani, że system stanie się doskonałym narzędziem w rękach projektantów oraz producentów mebli.

The handleless system is an innovative solution for a handle. Perfect for any type of furniture. It is a great idea for anyone who loves modern design. The system offers two versions of profiles: standard and "light". Its greatest advantage is the "click" connection of both profiles and connectors. It makes installation quick and uncomplicated. The system consists of "L" and "C" type profiles, available in anodized and powder-coated finishes. In addition, both profiles have versions for the installation of LED lighting. Specially designed connectors also enable the installation of profiles both vertically and horizontally. PVC plugs, the use of which allows the system to be adapted to the furniture layout, are available in gray, white, black and gold colors. Construction profiles come in a standard length of 3.5 m / 137,80", as well as cut to lengths requested by customers. We are convinced that the handleless system will become an excellent tool in the hands of furniture designers and manufacturers.

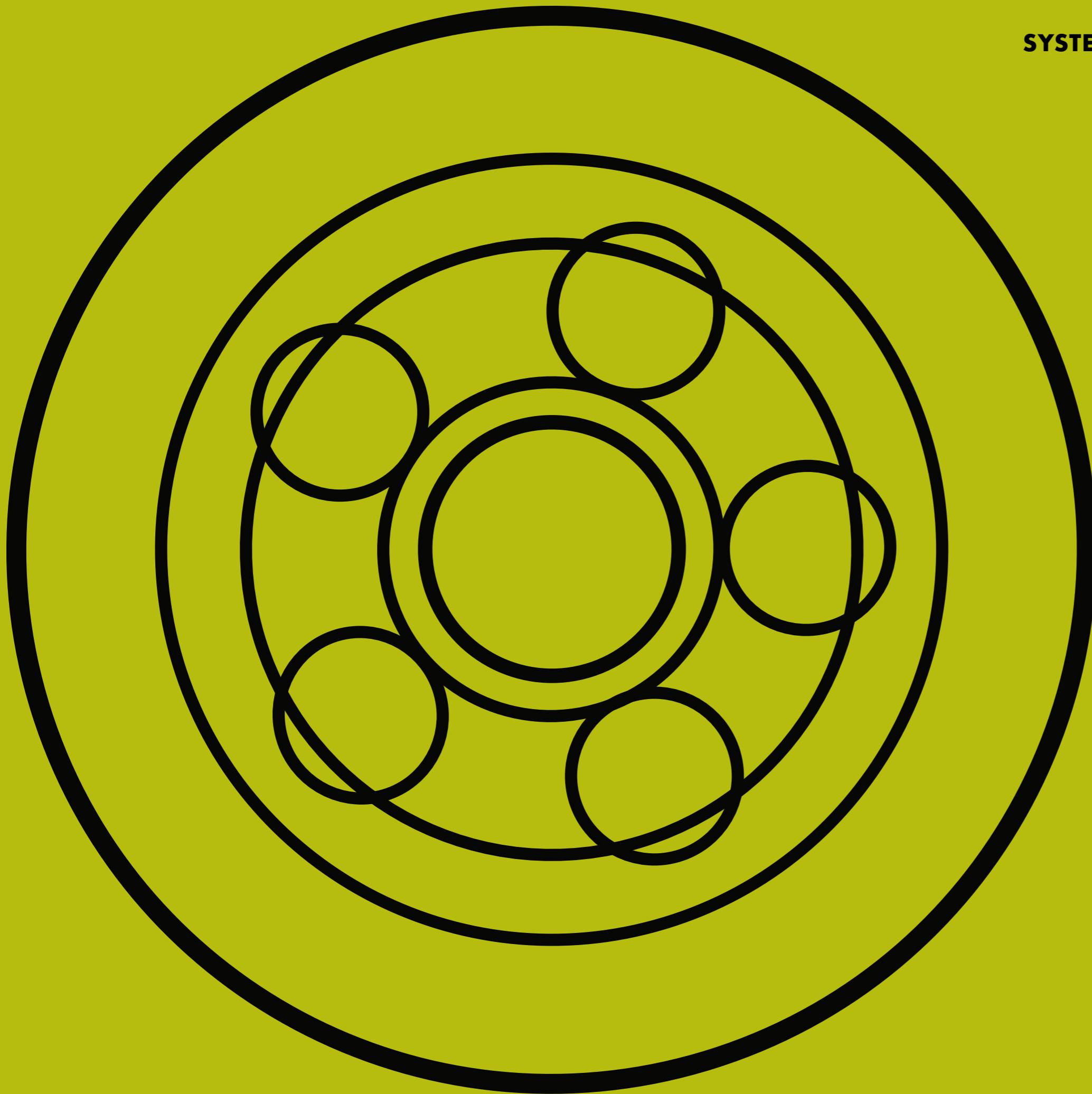

SYSTEM WEWNĘTRZNY
/ INTERNAL SYSTEM

Do systemu jezdnego wewnętrznego wpuszczanego nie wykorzystujemy frontów: Z-2, Z-6, Z-15, Z-19, Z-20, Z-21 i Z-22.

/ Fronts: Z-2, Z-6, Z-15, Z-19, Z-20, Z-21 and Z-22 are not used with inside, let-in system.

Maksymalna masa frontu - 20 kg (przy zastosowaniu dwóch wózków)
Maksymalna wysokość frontu - 1500 mm.

/ Frame maximum weight 20 kg / 44 lbs.
Frame maximum height 1500 mm / 59,06".

* wymiary dotyczą ram Z-5

/* the dimension applies to Z-5 frames

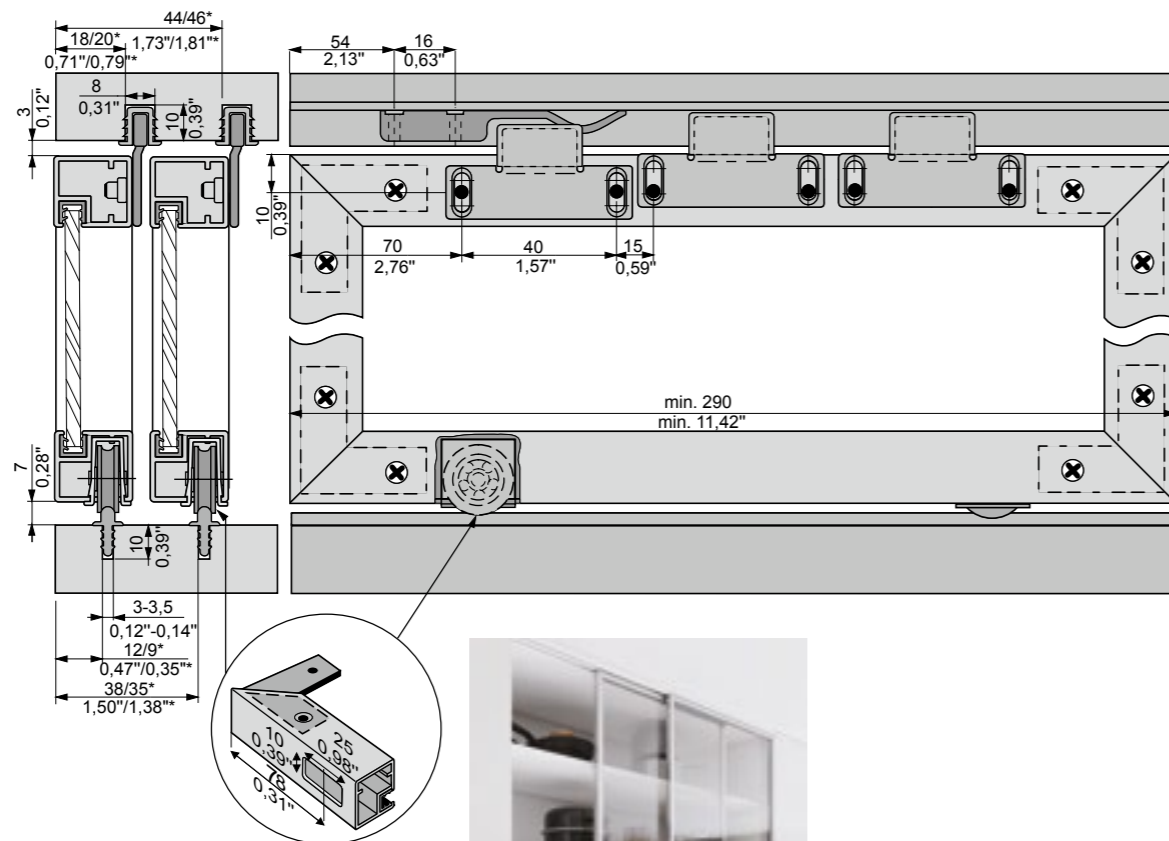

SYSTEM ZEWNĘTRZNY
/ EXTERNAL SYSTEM

Do systemu jezdnego zewnętrznego wpuszczanego nie wykorzystujemy frontów: Z-2, Z-6, Z-15, Z-20 i Z-21.

/ Fronts: Z-2, Z-6, Z-15, Z-20 and Z-21 are not used with outside, let-in system.

Maksymalna masa frontu - 20 kg (przy zastosowaniu dwóch wózków)
Maksymalna wysokość frontu - 1500 mm.

/ Frame maximum weight 20 kg / 44 lbs.
Frame maximum height 1500 mm / 59,06".

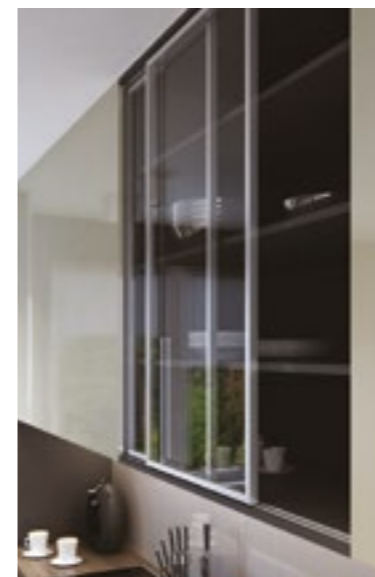
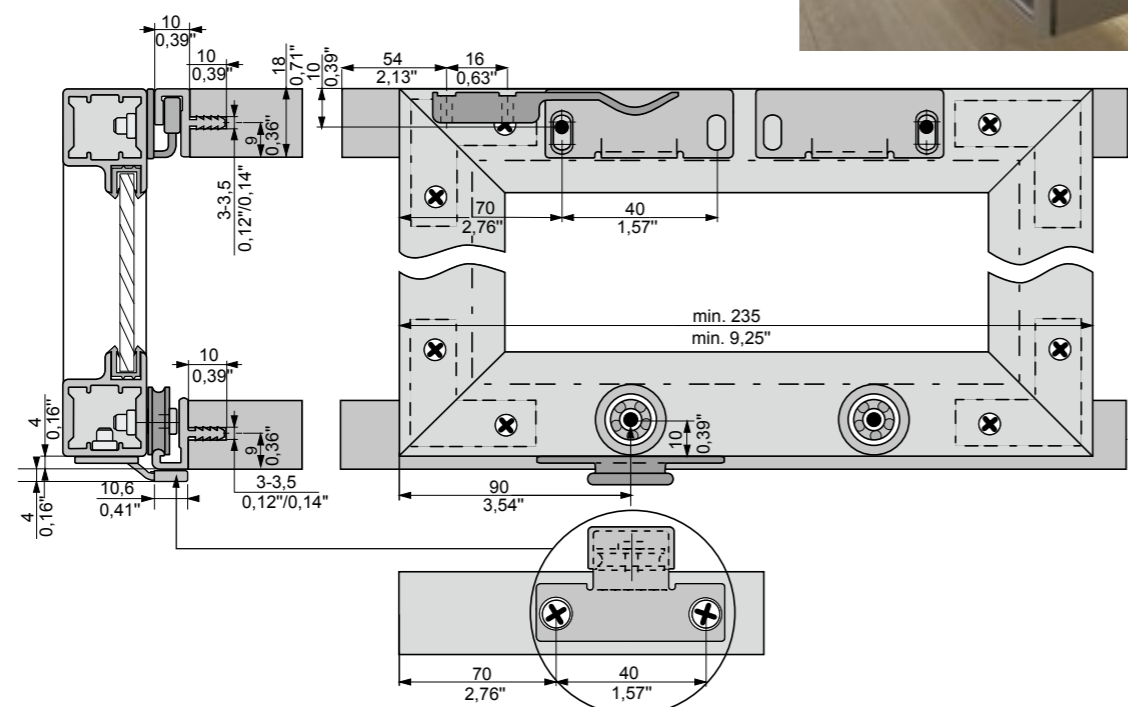

SYSTEM WEWNĘTRZNY / INTERNAL SYSTEM

Do systemu wewnętrznego przykręcane nie wykorzystujemy frontów: Z-2, Z-5A, Z-5B, Z-6, Z-15, Z-19, Z-20 i Z-21.

/ Fronts: Z-2, Z-5A, Z-5B, Z-6, Z-15, Z-19, Z-20 and Z-21 are not used with inside, screw-in system.

** system zbudowany z profili wpuszczanych PWG-1 nr 018 003 05 oraz profilu przykręcane PWD-2 nr 018 002 05

/** system is built with let-in profile PWG-1 nr 018 003 05 and profile to be screwed PWD-2 nr 018 002 05

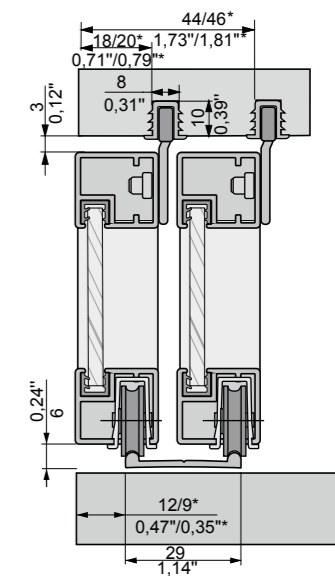

RYСУNEK TECHNICAL DRAWINGS	JEDNOSTKA UNIT	OPIS DESCRIPTION	NR KATALOGOWY CATALOGUE NUMBER
	3,5 mb 137,80"	Prowadnica górna wpuszczana Upper guide bar to be fitted into groove	018 003 05 PWG-1
	3,5 mb 137,80"	Prowadnica dolna wpuszczana Lower guide bar to be fitted into groove	018 001 05 PWD-1
	3,5 mb 137,80"	Prowadnica dolna przykręcana Lower guide bar to be screwed in	018 002 05 PWD-2
	1 kpl 1 set	Komplet okuć Set of furniture hardware	019 001 OKW

SYSTEM ZEWNĘTRZNY / EXTERNAL SYSTEM

RYСУNEK TECHNICAL DRAWINGS	JEDNOSTKA UNIT	OPIS DESCRIPTION	NR KATALOGOWY CATALOGUE NUMBER
	3,5 mb 137,80"	Prowadnica górna wpuszczana Upper guide bar to be fitted into groove	018 006 05 PZG
	3,5 mb 137,80"	Prowadnica dolna wpuszczana Lower guide bar to be fitted into groove	018 005 05 PZD
	1 kpl 1 set	Komplet okuć Set of furniture hardware	019 002 OKZ

INFORMACJE UZUPEŁNIAJĄCE

Oferujemy Państwu trzy meblowe systemy jezdne do frontów aluminiowych:

- ZEWNĘTRZNY** – w którym prowadnice wpuszczane są od czoła płyt wieńca korpusu
- WEWNĘTRZNY** – w dwóch wersjach montażowych:
 - z wpuszczanymi prowadnicami od wewnętrznej strony płyt wieńca korpusu
 - z mieszanym montażem prowadnic, wpuszczanymi od wewnętrznej strony górnej płyty wieńca korpusu i przykręcanymi od wewnętrznej strony dolnej płyty wieńca korpusu.

Wszystkie trzy systemy są estetyczne i proste w montażu. Idealnie pasują do produkowanych przez nas frontów meblowych z aluminium. Maksymalna masa frontu w prezentowanych systemach wynosi 20 kg (przy zastosowaniu dwóch wózków), natomiast maksymalna wysokość frontu wynosi 1500 mm.

ADDITIONAL INFORMATION

We offer three furniture sliding door systems for aluminium fronts:

- EXTERNAL** – in which the guides are inserted from the front of the furniture body
- INTERNAL** – in two assembly versions:
 - with inserted guides from the inside of the furniture body
 - with mixed assembly of guides, inserted from the inside of the upper furniture body and screwed from the inside of the lower body board.

All three systems are aesthetic and easy to assemble. They perfectly match our aluminium furniture fronts. The maximum front weight in the presented systems is 20 kg / 44 lbs (when using a set of furniture hardware), while the maximum front height is 1500 mm / 59,06".

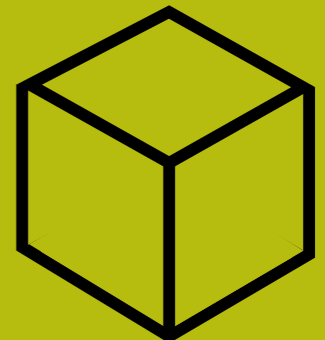
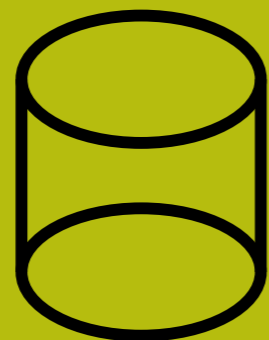
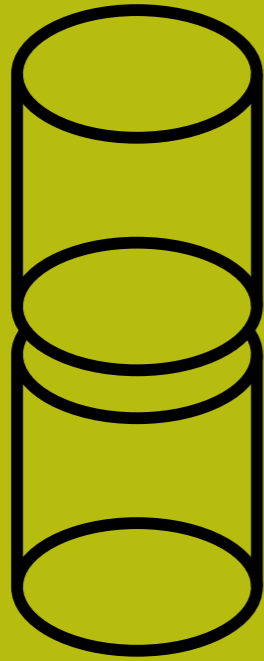
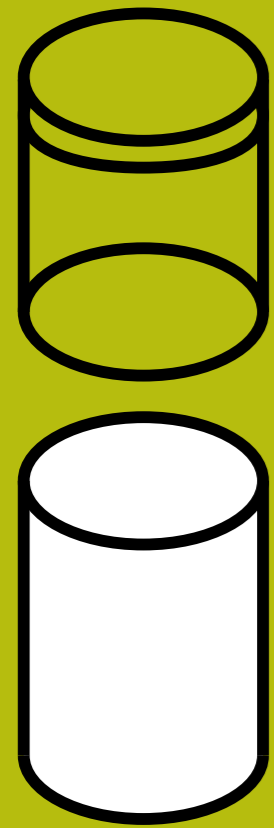

NÓŻKI / FURNITURE LEGS

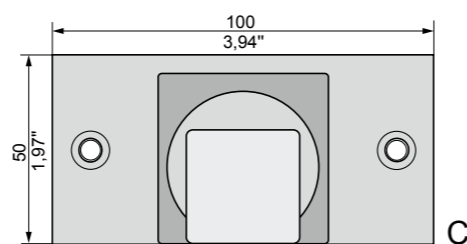
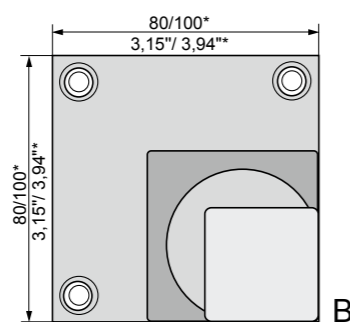
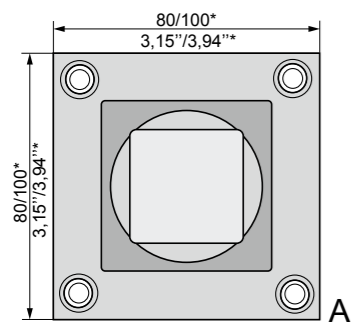

* dotyczy nogi N60x60
* It refers to the leg N60x60 / N2,36"x2,36"

* dotyczy nogi N60x60
* It refers to the leg N60x60 / N2,36"x2,36"

N30x30A / N1,18"x1,18"A



N30x30B / N1,18"x1,18"B



N30x30C / N1,18"x1,18"C



NØ40A / NØ1,57"A



NØ40B / NØ1,57"B



NØ40C / NØ1,57"C



N45x45A / N1,77"x1,77"A



N45x45B / N1,77"x1,77"B

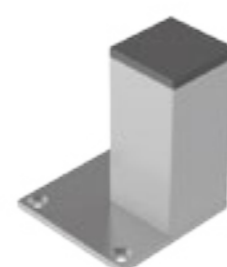

N45x45C / N1,77"x1,77"C



N60x60A / N2,36"x2,36"A



N60x60B / N2,36"x2,36"B



Nóżki posiadają w komplecie zaślepki i regulatory z PVC.
/ Legs are available with PVC caps or height adjustments.

Wszystkie nóżki z wyjątkiem Ø60 występują w wymiarach standardowych: 50, 100, 150, 200 i 250 mm. Po konsultacji możliwe wykonanie nóżek na wymiar.
/ All legs, except for Ø60 / Ø2,36" are available in standard of 50 / 1,96", 100 / 3,93", 150 / 5,90", 200 / 7,87" and 250 mm / 9,84". After consultation, it is possible to make non-standard legs as well.

GŁOWICA DO NOGI Ø60 / ZNAL CONNECTOR FOR LEG Ø60 / Ø2,36"



nr 013 001 05

NOGA NØ60 / LEG NØ2,36"



L=710 mm / 27,95"
L=820 mm / 32,28"

ZAŚLEPKA ALUMINIOWA / ALU PLUG



Z30x30A / Z1,18"x1,18" nr 016 004 05
Z45x45A / Z1,77"x1,77" nr 016 005 05

ZAŚLEPKI, REGULATORY I KÓŁKA / PLUGS, ADJUSTMENTS AND ROLLERS

R20x20 / R0,79"x0,79"
regulator wysokości / height adjuster

↑ 0-10 mm
↓ 0-0,39"

nr 015 007 11 - szary / gray
nr 015 007 07 - czarny / black



R30x30 / R1,18"x1,18"
regulator wysokości / height adjuster

↑ 0-10 mm
↓ 0-0,39"

nr 015 002 11 - szary / gray
nr 015 002 07 - czarny / black



R45x45 / R1,77"x1,77"
regulator wysokości / height adjuster

↑ 0-13 mm
↓ 0-0,51"

nr 015 001 11 - szary / gray
nr 015 001 07 - czarny / black



RØ40 / RØ1,57"
regulator wysokości / height adjuster

↑ 0-15 mm
↓ 0-0,59"

nr 015 003 11 - szary / gray



R60x60 / R2,36"x2,36"
regulator wysokości / height adjuster

↑ 0-15 mm
↓ 0-0,59"

nr 015 008 11 - szary / gray
nr 015 008 07 - czarny / black



RØ40 / RØ1,57"

regulator wysokości / height adjuster

↑ 0-15 mm
↓ 0-0,59"

nr 015 003 07 - czarny / black



RØ60 INOX / RØ2,36"

regulator wysokości / height adjuster

↑ 0-40 mm
↓ 0-1,57"

nr 015 004 07 - czarny / black



RØ60 / RØ2,36"

regulator wysokości / height adjuster

↑ 0-60 mm
↓ 0-2,36"

nr 015 004 07 - szary / gray



KLUCZYK DO REGULATORA 45x45 / KEY FOR A HEIGHT ADJUSTMENT 45x45 / 1,77"x1,77"

nr 015 009 05



ZØ60 / ZØ1,57"

zaślepka / plug

↑ 0-15 mm
↓ 0-0,59"

nr 016 003 11 - szara / gray





ZØ60
/ ZØ2,36"

zaślepka

/ plug
↑ 0-15 mm
↓ 0-0,59"

nr 016 004 11 - szara / gray



Z20×20 / Z0,79"×0,79" nr 016 006 11 **zaślepka szara / gray plug**
nr 016 006 07 **zaślepka czarna / black cap**

Z30×30 / Z1,18"×1,18" nr 016 002 11 **zaślepka szara / gray plug**
nr 016 002 07 **zaślepka czarna / black cap**

Z45×45 / Z1,77"×1,77" nr 016 001 11 **zaślepka szara / gray plug**
nr 016 001 07 **zaślepka czarna / black cap**

Z60×60 / Z2,36"×2,36" nr 016 007 11 **zaślepka szara / gray plug**
nr 016 007 07 **zaślepka czarna / black cap**



*nr 033 001 **kółko Ø40 z czarną wkładką do rury 30x30**
/ roller Ø40 mm / Ø1,57" for a tube 30x30 / 1,18"x1,18"

*nr 033 002 **kółko Ø40 z hamulcem z czarną wkładką do rury 30x30**
/ roller Ø40 mm / Ø1,57" with brakes for a tube 30x30 / 1,18"x1,18"

*nr 033 003 **kółko Ø50 z czarną wkładką do rury 45x45**
/ roller Ø50 mm / Ø1,96" for a tube 45x45 / 1,77"x1,77"

*nr 033 004 **kółko Ø50 z hamulcem z czarną wkładką do rury 45x45**
/ roller Ø50 mm / Ø1,96" with brakes for a tube 45x45 / 1,77"x1,77"

TYPY PODSTAW DO MEBLI* / TYPES OF FURNITURE BASES*

Uzupełnieniem naszej oferty nóg są podstawy do mebli. Wykonane z rur aluminiowych, łączonych za pomocą złącz rozporowych stanowią solidny fundament nowoczesnych mebli. Podstawy do mebli są dostępne w wersji do montażu uprzednio przyciętych i powierconych profili oraz jako długie profile do samodzielnej obróbki. Innym zastosowaniem proponowanego systemu jest tworzenie różnego rodzaju konstrukcji: ścianek, regałów, podstaw do stołów itp. Atutem wszystkich tych rozwiązań jest bardzo prosty montaż. Każda z rur może być zakończona zaślepką lub regulatorem wysokości. W naszej ofercie znajdują się rury o dwóch wymiarach: 30x30 i 45x45, w długościach standardowych 3,5 m.

Apart from furniture legs, our offer also includes furniture bases. They are made of aluminium tubes connected to one another by stretching connections and they constitute a solid foundation for the modern furniture. The furniture bases are available in the form of preliminarily cut and drilled profiles or as long profiles for individual treatment. The system that we offer can also be applied for different constructions such as walls, shelving, table bases, etc. The advantage of this system is a very easy assembly. Each tube may be ended by a plug or a height adjustment. Our offer includes tubes in two dimensions: 30x30 mm / 1,18"x1,18" and 45x45 mm / 1,77"x1,77" (a standard length: 3,5 m / 137,80").

*standardowe wykończenie stelaży bez otworów do montażu korpusów mebli

**as standard base systems are without drillings for cabinet assembly*

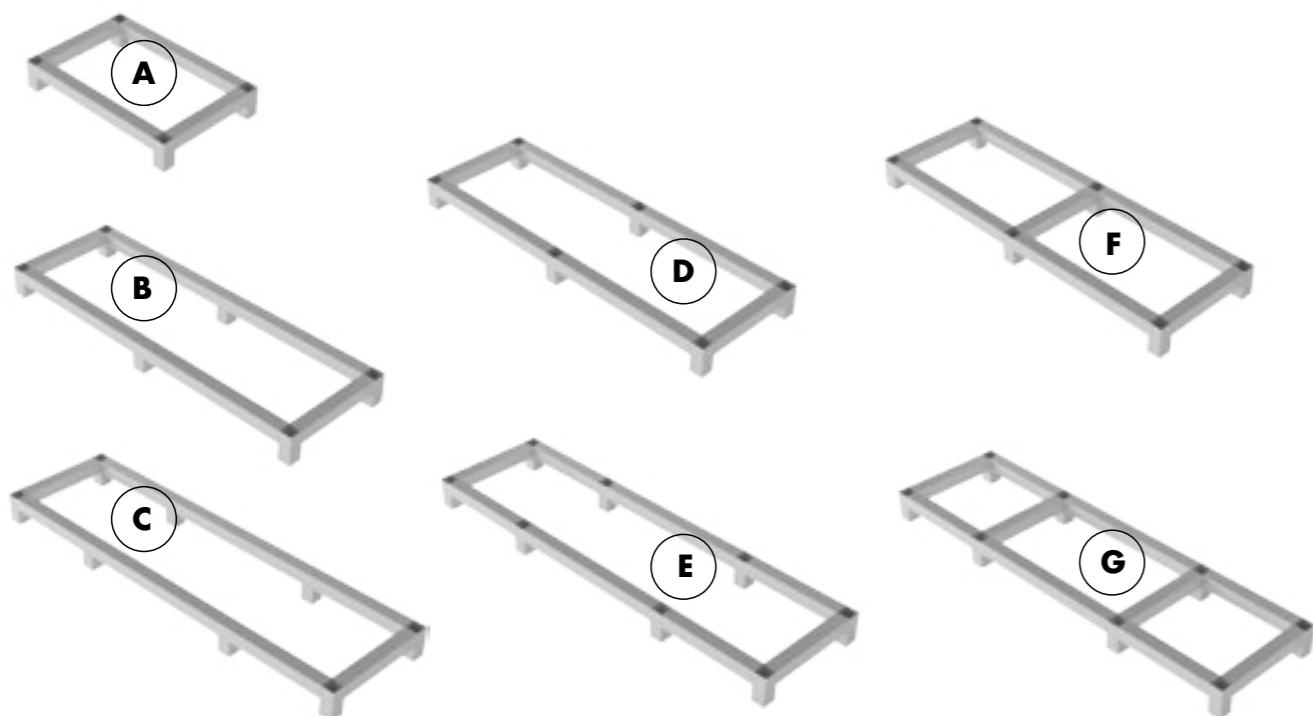

ZAŚLEPKA ALU 30x30

/ ALU-PLUG 30x30
/ 1,18"x1,18"



nr 016 004 05

ZAŚLEPKA ALU 45x45

/ ALU-PLUG 45x45
/ 1,77"x1,77"



nr 016 005 05

ZŁĄCZA / BASE CONNECTORS

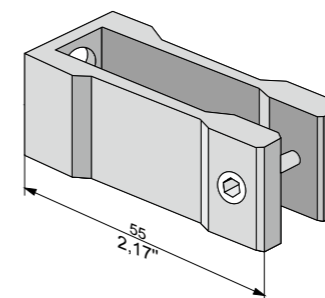
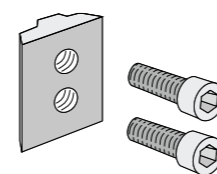

	X
30x30 / 1,18"x1,18"	12 mm / 0,47"
45x45 / 1,77"x1,77"	25 mm / 0,98"

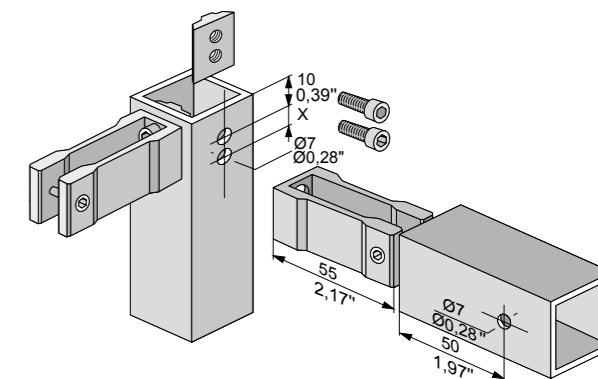

nr 026 002 **złącze rozporowe / base connector / 30x30 / 1,18"x1,18"**
nr 026 001 **złącze rozporowe / base connector / 45x45 / 1,77"x1,77"**

RURY / TUBES

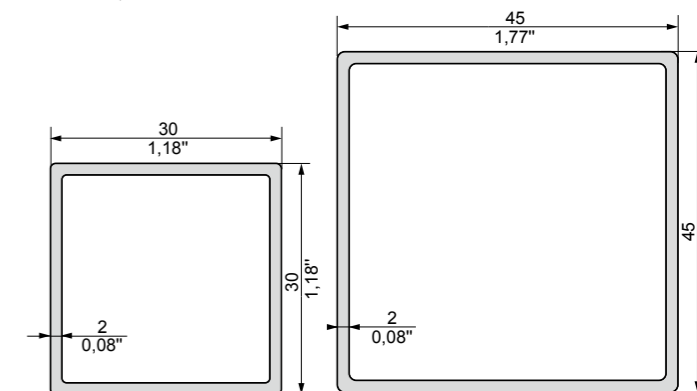

nr 028 005 05

nr 028 004 05

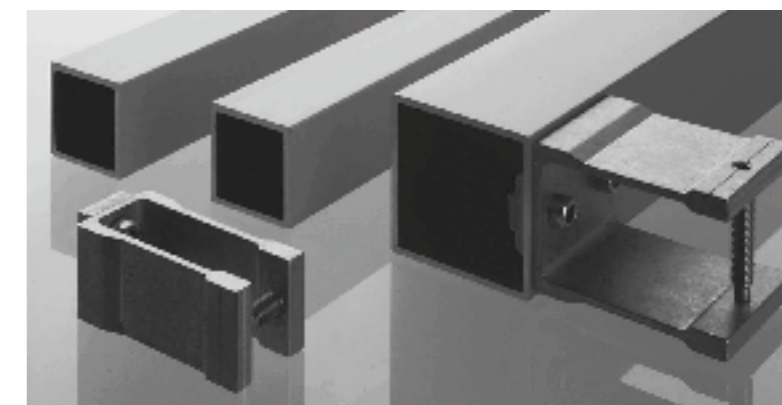

WSKAZÓWKI DOTYCZĄCE KONSTRUKCJI STELAŻOWYCH:

System można wykorzystać do budowy niskich konstrukcji statycznych oraz lekkich konstrukcji przestrzennych typu regał. Maksymalna wysokość podstaw do mebli wynosi 250 mm. Dopuszczalne obciążenie statyczne dla regałów to 50 kg przy półkach nie przekraczających 1000 mm długości boków. W przypadku działania sił dynamicznych proponujemy wzmocnienie dodatkowymi elementami (np. dodatkowy wieniec, sztywne łączniki śrubowe).

INSTRUCTIONS TO BASE SYSTEM CONSTRUCTIONS:

The system can be used for low, static frames and light, spacious constructions in shelving systems. Furniture bases have a maximum height of 250 mm / 9,84". The acceptable static load of shelving system is 50 kg / 110 lb, on condition that the shelves of the shelving system do not exceed 1000 mm / 39,37" in length. If the operation of dynamic forces is expected we propose to strengthen a frame with additional elements (i.e. additional rim).



COKOŁY DO MEBLI / PLINTHS FOR FURNITURE

COKOŁY DO MEBLI / PLINTHS FOR FURNITURE

**PROFIL
COKOŁU 100**

/ PLINTH
PROFILE 100

** profile w wykończeniu elektropoler (EP-0) dostępne do wyczerpania zapasów magazynowych*

/ profiles in electropoler finish (EP-0), available while stocks last

nr 040 006 05

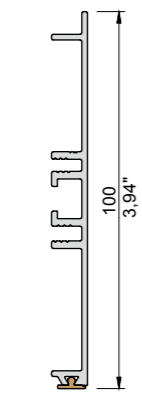
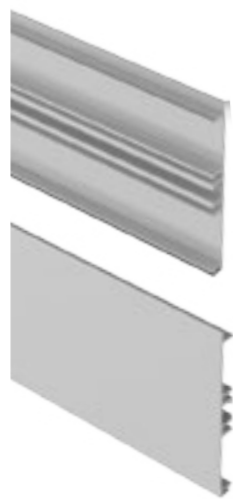

Uszczelka UZ-16
/ Gasket UZ-16

**Uszczelka UZ-16
sprzedawana
jest jako osobny
asortyment**

/ Gasket UZ-16,
sold separately



**PROFIL
COKOŁU 120**

/ PLINTH
PROFILE 120

nr 040 022 05

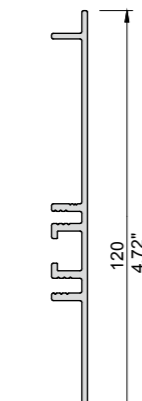
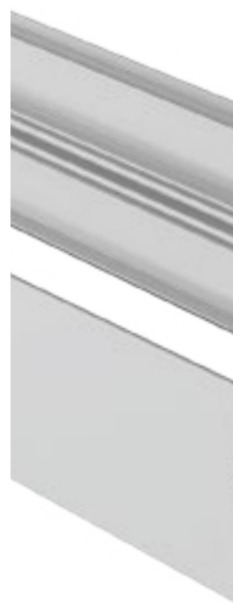

Uszczelka UZ-16
/ Gasket UZ-16

**Uszczelka UZ-16
sprzedawana
jest jako osobny
asortyment**

/ Gasket UZ-16,
sold separately

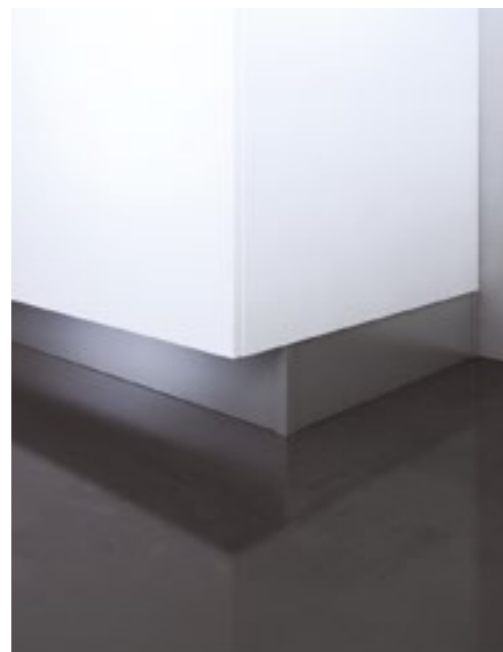

**PROFIL
COKOŁU 150**

/ PLINTH
PROFILE 150

** profile w wykończeniu elektropoler (EP-0) dostępne do wyczerpania zapasów magazynowych*

/ profiles in electropoler finish (EP-0), available while stocks last

nr 040 007 05

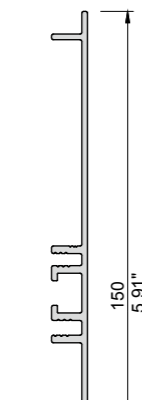
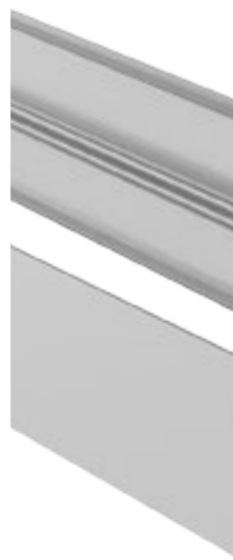

Uszczelka UZ-16
/ Gasket UZ-16

**Uszczelka UZ-16
sprzedawana
jest jako osobny
asortyment**

/ Gasket UZ-16,
sold separately



NAROŻNIK / CORNER

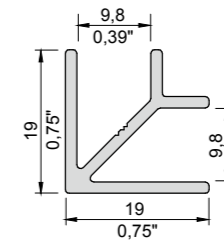

L=100 mm / 3,94" nr 040 004 05
L=120 mm / 4,72" nr 040 023 05
L=150 mm / 5,91" nr 040 005 05

**PRZYKŁADOWE ELEMENTY MONTAŻOWE COKOŁÓW
(NIEDOSTĘPNE W OFERCIE ZOBAL)**

/ EXEMPLARY MOUNTING ELEMENTS FOR PLINTHS
(NOT AVAILABLE IN THE ZOBAL OFFER)

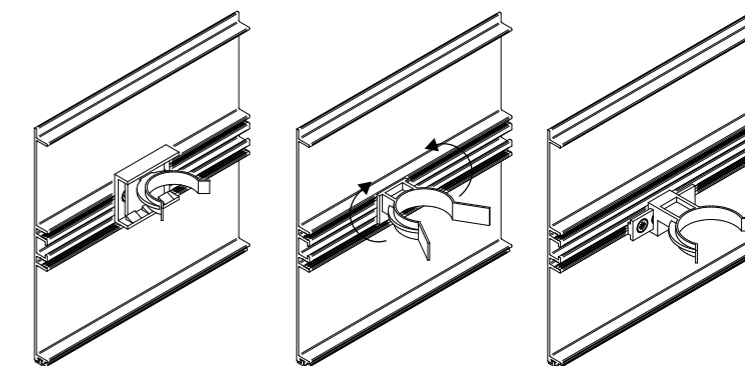

Standardowe kolory anody: C-0, C-30S, C-35 i EP-0 wg wzornika kolorów oraz kolory RAL 9003 i 9005. Wszystkie profile cokołowe są dostępne w odcinkach 3,5 m jak również przycięte na wymiar, przygotowane do samodzielnego montażu.

/ Standard anodizing surfaces: C-0, C-23, C-30S, C-35 and EP-0 according to color swatches and RAL colors RAL 9003 and 9005. All profiles are available at 3,5 m / 137,80" and customer's requested lengths ready to self-assembly.



ŁĄCZNIK DO COKOŁÓW

/ BASE CONNECTOR

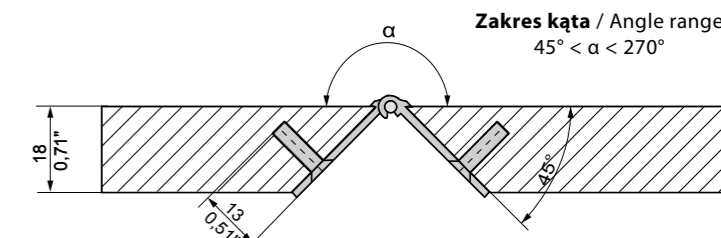

WYSOKOŚĆ H: HEIGHT H:	NR KAT. CATALOGUE NO.
95 mm / 3,74"	nr 040 001 05
145 mm / 5,71"	nr 040 002 05
195 mm / 7,68"	nr 040 003 05

AKCESORIA DO POSTFORMINGU
/ ACCESSORIES *for* POSTFORMING

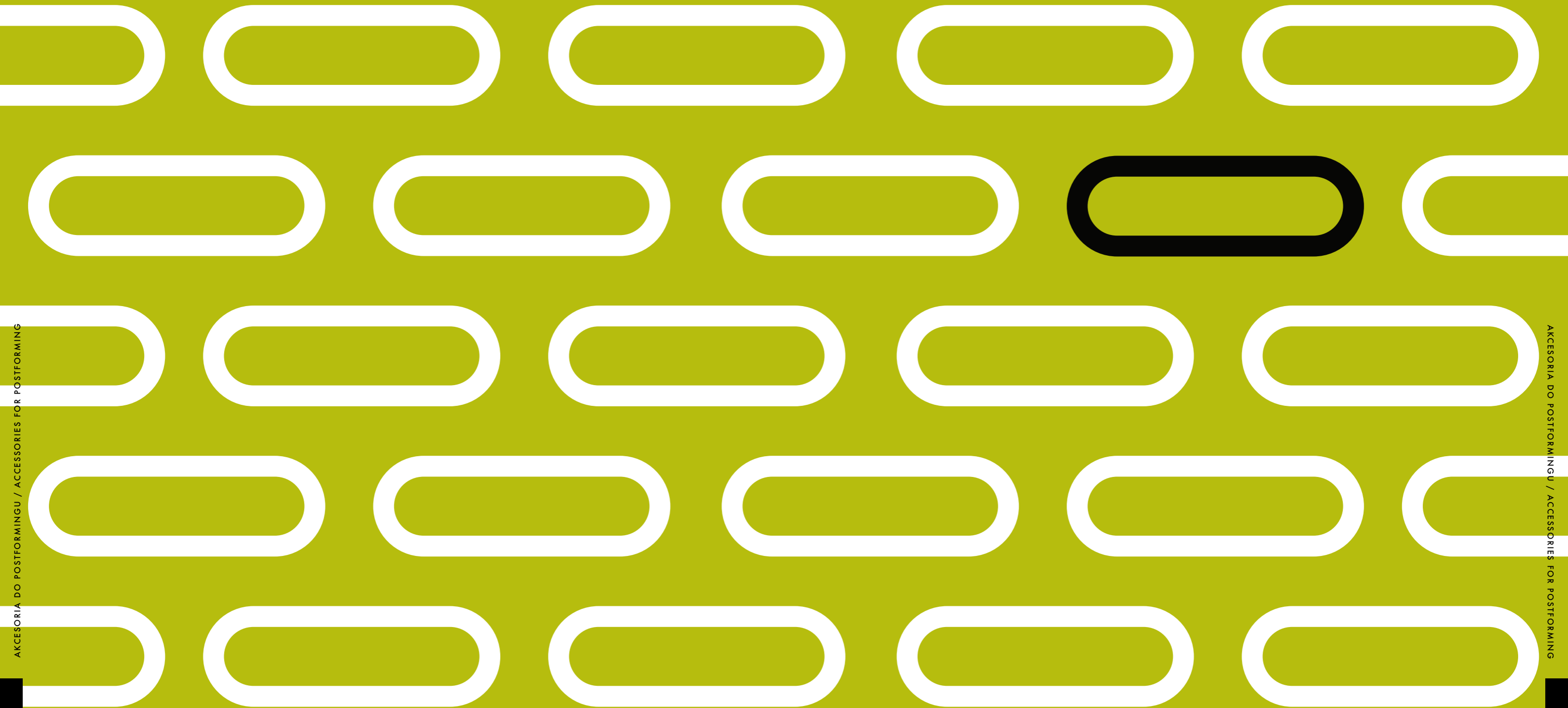

AKCESORIA DO POSTFORMINGU / ACCESSORIES FOR POSTFORMING

AKCESORIA DO POSTFORMINGU / ACCESSORIES FOR POSTFORMING

LISTWY DO BLATÓW 28 mm
/ SLAT FOR WORKTOPS
28 mm / 1,10"

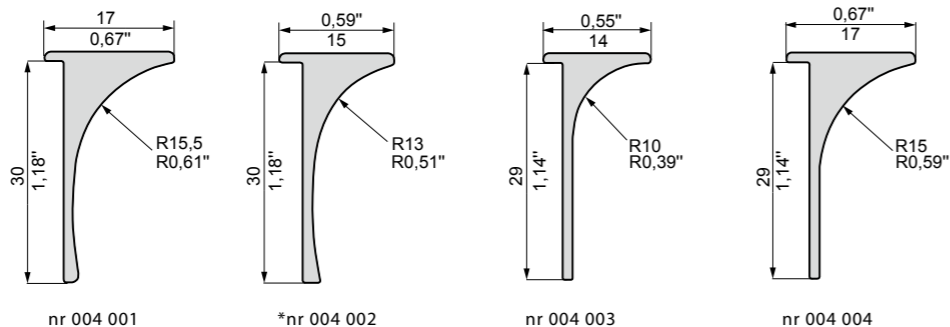

LISTWY KĄTOWE DO BLATÓW 28 mm
/ ANGLE SLATS FOR WORKTOPS
28 mm / 1,10"

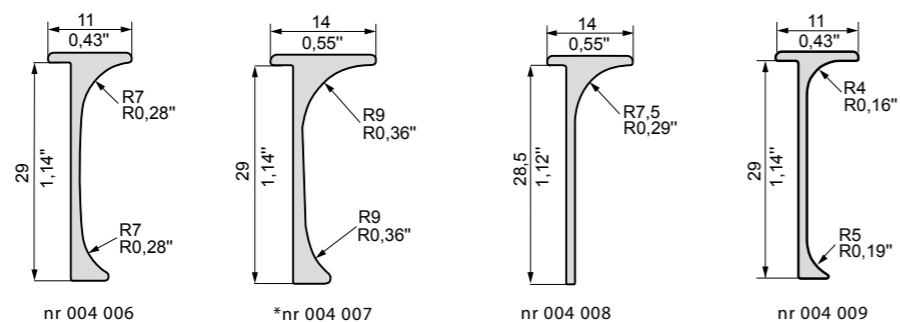

minimalne zamówienie 10 sztuk
/ minimum order 10 pcs

*dostępne do wyczerpania zapasów
/*available while stocks last

LISTWY KĄTOWE DO BLATÓW 38 mm
/ SLAT FOR WORKTOPS
38 mm / 1,50"

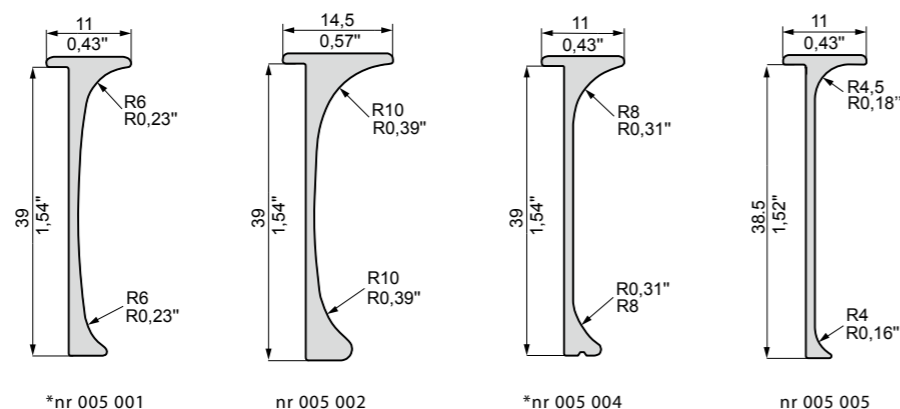

minimalne zamówienie 10 sztuk
/ minimum order 10 pcs

*dostępne do wyczerpania zapasów
/*available while stocks last

LISTWY BOCZNE DO BLATÓW 38 mm
/ SIDE SLATS FOR WORKTOPS 38 mm / 1,5"

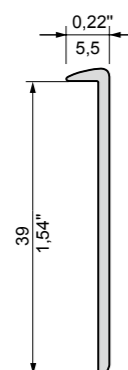

LISTWY BOCZNE DO BLATÓW 28 mm
/ SIDE SLATS FOR WORKTOPS 28 mm / 1,10"

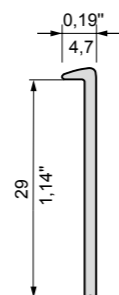

LISTWY SZCZELINOWE / SLOT SLATS

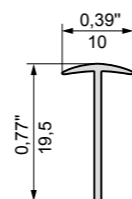

LISTWA KĄTOWA / ANGLE SLAT

Listwa kątowna jest wykonywana jako dwustronnie zaoblona. Prawą lub lewą listwę 28 mm uzyskamy obcinając jeden z końców.
/ An angle 28 mm / 1,10" slat is curved on two sides. You can obtain a left or right slat by cutting one end off.

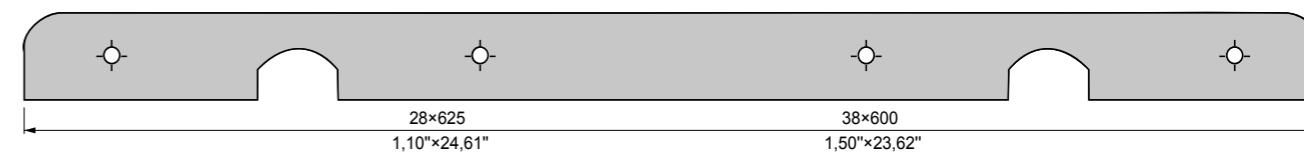

LISTWA BOCZNA / SIDE SLAT

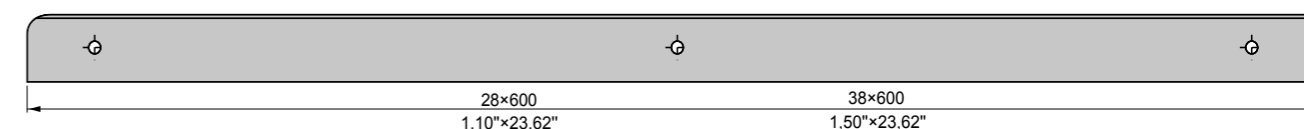

LISTWA SZCZELINOWA / SLOT SLAT



PRZYKŁADOWE ZAMÓWIENIE / ORDER EXAMPLE

NR KAT. CATALOGUE NUMBER	KOLOR COLOR	IŁOŚĆ QUANTITY
004 002	05	1000 szt. / шт.

BLATY 28 mm / WORKTOPS 28 mm / 1,10"	LISTWY KĄTOWE / ANGLE SLATS	LISTWY BOCZNE / SIDE SLATS	LISTWY SZCZELINOWE / SLOT SLATS
BIURO STYL, ALPO /	nr 004 002	nr 001 001	nr 006 001
BIURO STYL /	nr 004 008	nr 001 008	nr 006 005
ALPEX /	nr 004 001	nr 001 001	nr 006 001
ALPO 106 /	nr 004 007	nr 001 007	nr 006 004
BIURO STYL, DOMPOL /	nr 004 004	nr 001 003	nr 006 001
DUROPAL /	nr 004 006	nr 001 005	nr 006 002
JUAN /	nr 004 001	nr 001 006	nr 006 001
POLSPAN /	nr 004 003	nr 001 002	nr 006 001
KRONOPOL	nr 004 009	nr 001 009	nr 006 009
BLATY 38 mm / Worktops 38 mm / 1,50"	LISTWY KĄTOWE / ANGLE SLATS	LISTWY BOCZNE / SIDE SLATS	LISTWY SZCZELINOWE / SLOT SLATS
BIURO STYL, DUROPAL /	nr 005 001	nr 003 001	nr 007 001
KRONOPOL, QUATRO /	nr 005 005	nr 003 005	nr 007 005
LUPUS /	nr 005 004	nr 003 004	nr 007 004
MELAKO /	nr 005 002	nr 003 002	nr 007 002

KRATKI WENTYLACYJNE

/ AIR GRATES

K-1 POWIERZCHNIA WENTYLACJI 150 cm²

/ K-1 VENTILATION SURFACE 150 cm² / 23,25 in²

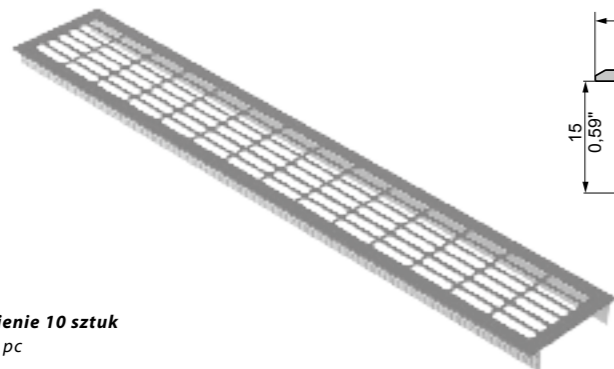
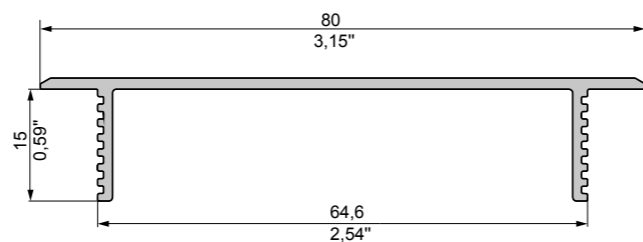
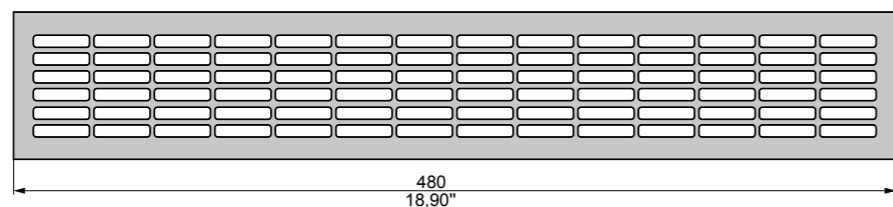

minimalne zamówienie 10 sztuk
/ minimum order 10 pc

nr 008 001

K-2 POWIERZCHNIA WENTYLACJI 90 cm²

/ K-2 VENTILATION SURFACE 90 cm² / 13,95 in²

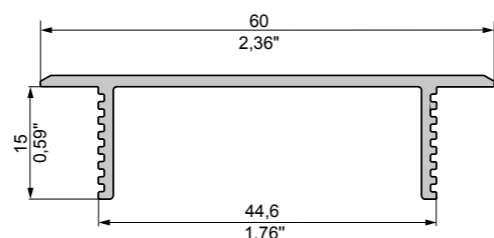
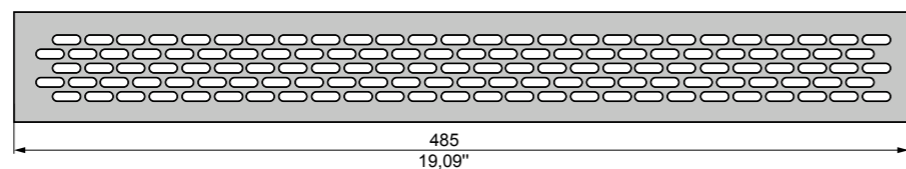

minimalne zamówienie 10 sztuk
/ minimum order 10 pc

nr 008 002

K-3 POWIERZCHNIA WENTYLACJI 56 cm²

/ K-3 VENTILATION SURFACE 56 cm² / 8,68 in²

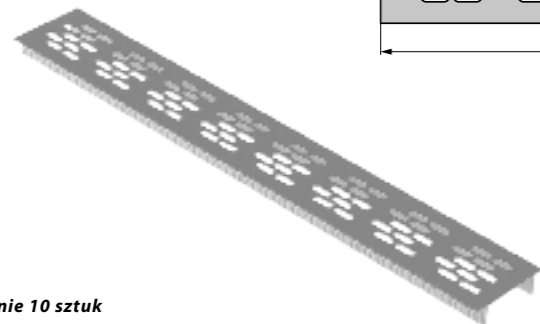
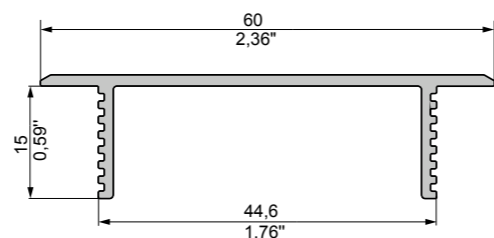
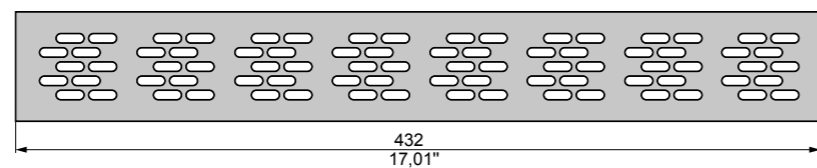

minimalne zamówienie 10 sztuk
/ minimum order 10 pc

nr 008 003

K-4 POWIERZCHNIA WENTYLACJI 227 cm²

/ K-4 VENTILATION SURFACE 227 cm² / 35,19 in²

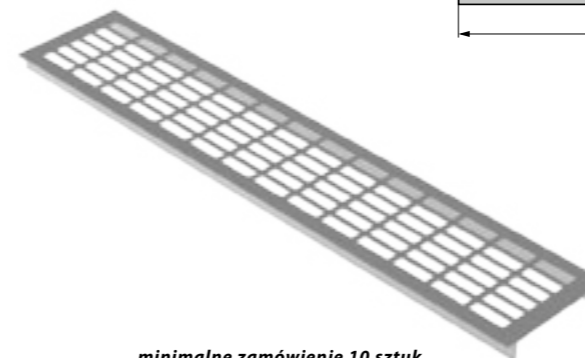
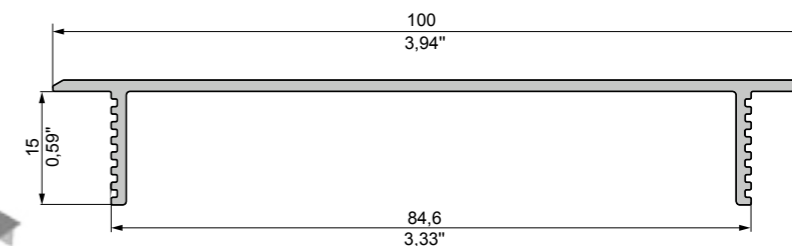
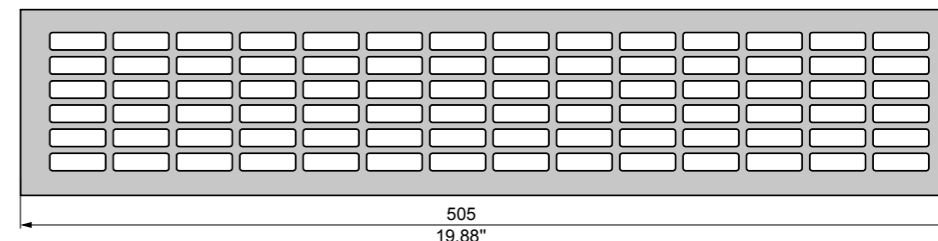

minimalne zamówienie 10 sztuk
/ minimum order 10 pc

nr 008 004

K-5 POWIERZCHNIA WENTYLACJI 175 cm²

/ K-5 VENTILATION SURFACE 175 cm² / 27,13 in²

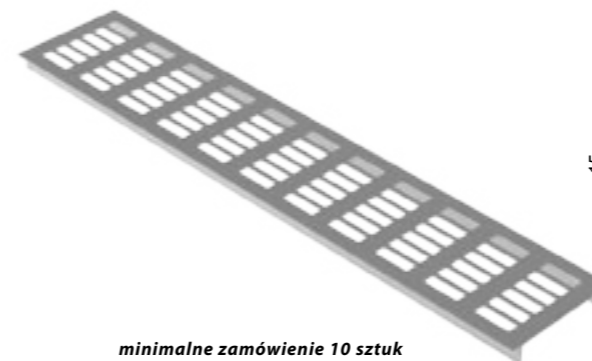
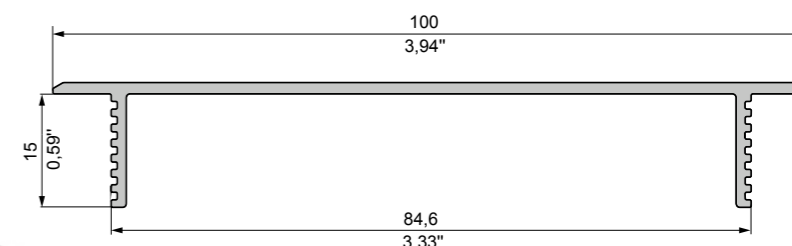
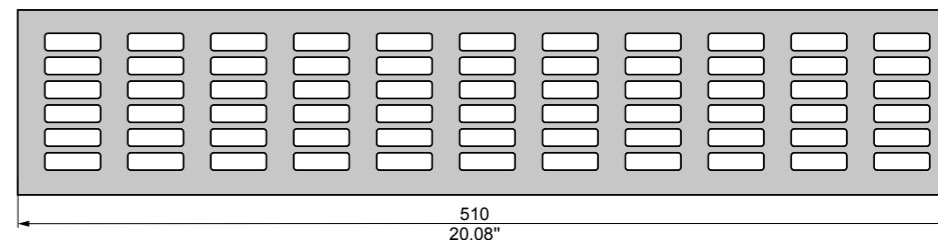

minimalne zamówienie 10 sztuk
/ minimum order 10 pc

nr 008 005

K-6 POWIERZCHNIA WENTYLACJI 150 cm²

/ K-6 VENTILATION SURFACE 150 cm² / 23,25 in²

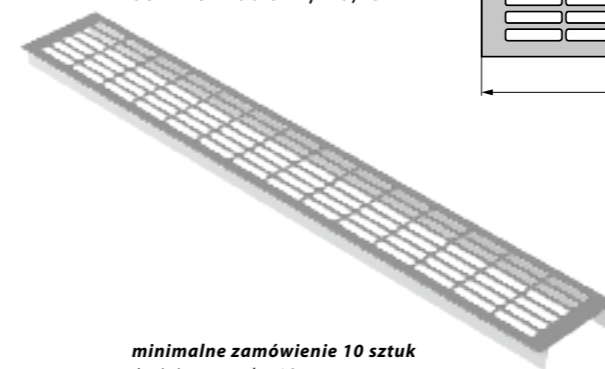
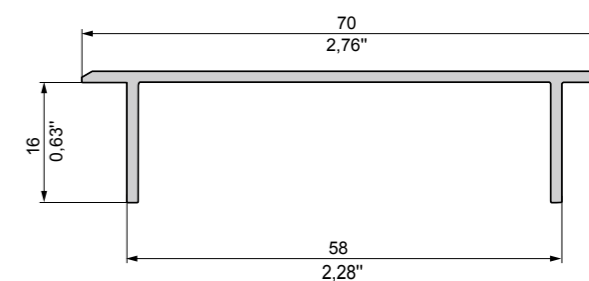
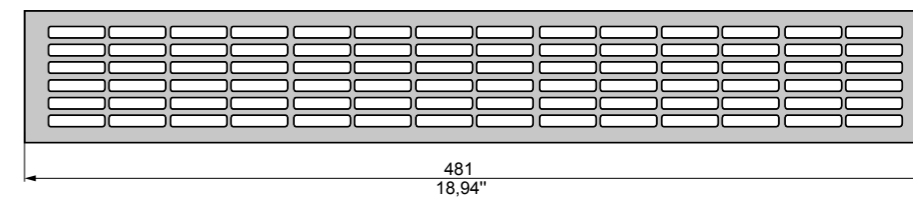

minimalne zamówienie 10 sztuk
/ minimum order 10 pc

nr 008 006

LISTWY KRAWĘDZIOWE
/ EDGE SLATS

PROFIL LISTWY KRAWĘDZIOWEJ PLN-18
/ EDGE PROFILE PLN-18

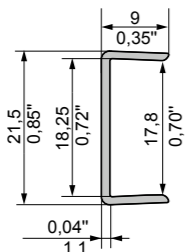

do płyt o grubości 18 mm / dł. 3,5 m
/ for boards 18 mm / 0,71" thick length
3,5 m / 137,80"

nr 030 006 05

PROFIL LISTWY KRAWĘDZIOWEJ PLW-18
/ LET-IN PROFILE PLW-18

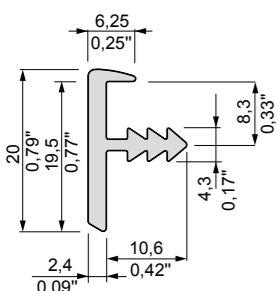

do płyt o grubości 18 i 19 mm / dł. 3,5 m
/ for boards 18 mm / 0,71" and 19 mm / 0,75"
thick length 3,5 m / 137,80"

nr 030 002 05

PROFIL LISTWY KRAWĘDZIOWEJ PLW-18S
/ LET-IN PROFILE PLW-18S

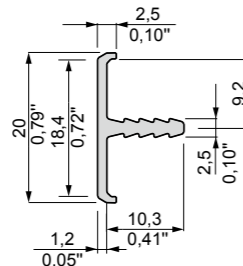

do płyt o grubości 18 mm / dł. 3,5 m
/ for boards 18 mm / 0,71" thick length
3,5 m / 137,80"

nr 030 003 05

PROFIL LISTWY KRAWĘDZIOWEJ PLW-28
/ LET-IN PROFILE PLW-28

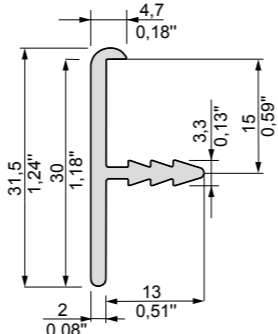

do płyt o grubości 28 mm / dł. 3,5 m
/ for boards 28 mm / 1,10" thick
length 3,5 m / 137,80"

nr 030 004 05

PROFIL LISTWY KRAWĘDZIOWEJ PLW-38
/ LET-IN PROFILE PLW-38

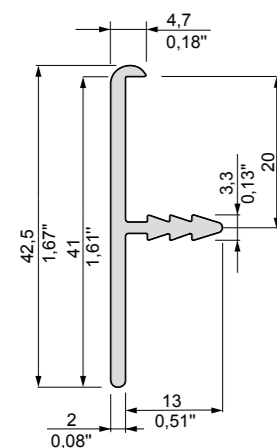

do płyt o grubości 38 mm / dł. 3,5 m
/ for boards 38 mm / 1,50" thick length
3,5 m / 137,80"

nr 030 005 05

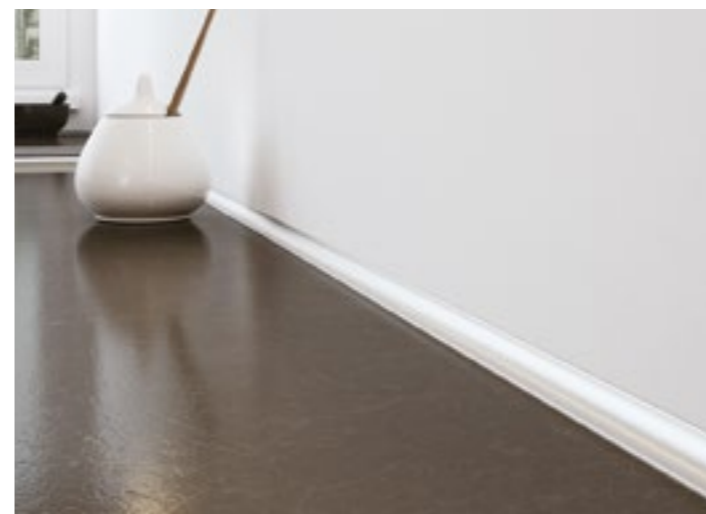

ALUMINIOWA LISTWA PRZYBLATOWA LP-15
/ ALUMINIUM WORKTOP SLAT. LP-15

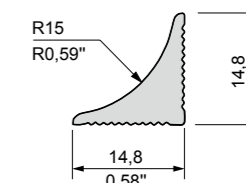

długość: 3,5 m
length: 3,5 m / 137,80"

nr 030 007 05

ZŁĄCZA DO BLATÓW
/ JOINTS FOR WORKTOPS

DŁUGOŚĆ L: / LENGTH	NR KAT. / CATALOGUE NO.	OPAKOWANIE SZT. / PACKAGE PCS.
65 mm / 2,56"	nr 009 001	100
100 mm / 3,94"	nr 009 002	100
150 mm / 5,91"	nr 009 003	50

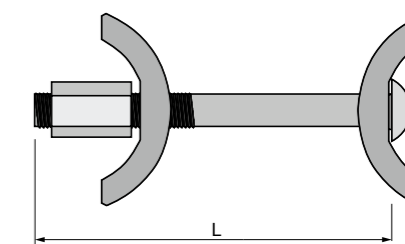

WZORNIK KOLORÓW ANODY / ANODIZING COLOR SWATCH



SPIS KOLORÓW / COLOR LIST

DOTYCZY LISTEW DO BLATÓW 28 mm, 38 mm
I KRATEK WENTYLACYJNYCH:

/ IT REFERS TO SLATS 28 mm / 1,10", 38 mm / 1,5"
AND AIR-GRATES:

- 05 **anoda C-0 kolor naturalny**
/ anode C-0 natural aluminum color
- 15 **anoda C-30S (INOX)**
/ anode C-30S (INOX) stainless steel color
with decorative brushing
- 20 **anoda C-35S czarny szczotkowany**
/ anode C-35S black color with decorative brushing
- 23 **anoda C-23 kolor złoty**
/ anode C-23 gold color
- 24 **anoda C-24 miedziany**
/ anode C-24 copper color
- 26 **anoda C-235 stare złoto**
/ anode C-235 old gold color
- 27 **anoda C-235 złoto szczotkowane**
/ anode C-235 gold color with decorative brushing
- 31 **anoda C-31 kolor stali szlachetnej**
/ anode C-31 stainless steel color
- 32 **anoda C-32 kolor szampański**
/ anode C-32 champagne color
- 33 **anoda C-33 jasny brąz**
/ anode C-33 light brown color
- 34 **anoda C-34 ciemny brąz**
/ anode C-34 dark brown color
- 35 **anoda C-35 anoda czarny**
/ anode C-35 black color



Kolory anody ukazane w katalogu mają charakter poglądowy i mogą się różnić od rzeczywistych.

Obowiązujące wykończenia można zobaczyć tylko na wzorniku kolorów firmy ZOBAL.

The colors of the anode shown in the catalog are indicative and may differ from the real ones.

Reference finishes can only be seen on the ZOBAL anode color swatches.

WZORNIK KOLORÓW RAL / RAL COLOR SWATCH



LISTWY DO BLATÓW 28 mm, 38 mm I KRATKI WENTYLACYJNE DODATKOWO DOSTĘPNE
W PONIŻSZEJ PALETCIE KOLORÓW:

/ SLATS FOR WORKTOPS 28 mm / 1,10" AND 38 mm / 1,50" AND AIR-GRADES ADDITIONALLY
AVAILABLE IN THE FOLLOWING COLOR PALETTE:

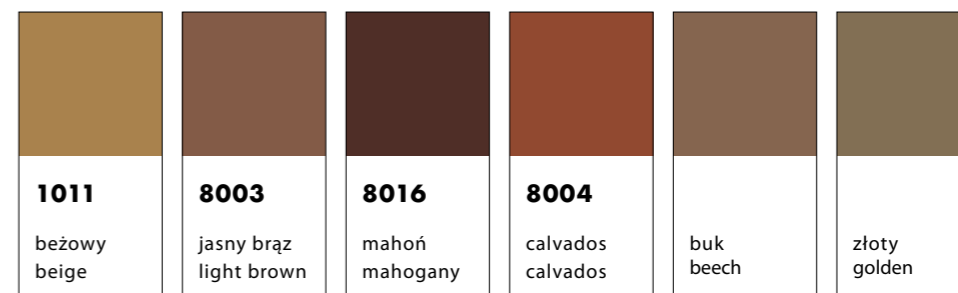

Przy składaniu zamówienia, zawsze należy zaznaczyć warianty: POŁYSK lub MAT. Jeśli informacja ta nie zostanie zawarta, wykonany zostanie połysk. Jeżeli Klient w zamówieniu określi lakier tylko słowami „czarny” lub „biały”, to otrzyma domyślnie CZARNY RAL 9005 lub BIAŁY RAL 9003.

When placing an order, always specify the GLOSS or MAT finish. If this information is not provided, gloss will be used as standard. If the customer specifies only "black" or "white" lacquer, then as standard the order will be made in BLACK RAL9005 or WHITE RAL9003.

W CELU ZAPOZNANIA
SIĘ Z NASZĄ OFERTĄ
ZAPRASZAMY TAKŻE
DO ODWIEDZENIA NASZEJ
STRONY INTERNETOWEJ:

www.zobal.com.pl

**Napisz do nas lub odwiedź
nas/zajrzyj na Instagramie
lub Facebooku.**

ALUMINIUM & DESIGN

ZOBAL

IN ORDER TO FIND
MORE INFORMATION
ABOUT OUR OFFER,
PLEASE VISIT OUR WEBSITE:

www.zobal.us

**Write to us or visit our
Instagram or Facebook.**

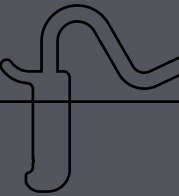
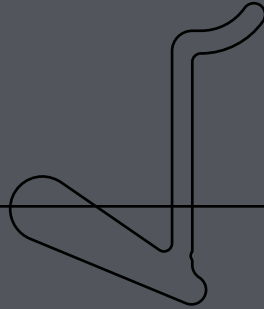
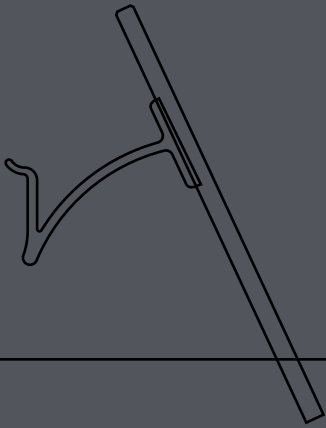

ALUMINIUM & DESIGN

